



***ROSIÈRES***

# A TABLE

Rosières, c'est 150 ans de passion entre l'art de la table et l'art de vivre.

C'est aujourd'hui un désir de convivialité, de partage, de saveurs sous toutes ses formes qui sans cesse nous inspire et nous pousse à nous réinventer.

**ROSIÈRES** |



# POUR LE MEILLEUR

Créer des produits de cuisson d'excellence et porter haut les couleurs du savoir-faire français, telle est notre mission.

C'est pourquoi notre partenariat avec la Société Nationale des Meilleurs Ouvriers de France, qui n'a de cesse de valoriser les artisans qui choisissent la voie de l'excellence et de l'innovation, est pour nous une évidence.

MOF et MAF cuisiniers, pâtisseries, fromagers, charcutiers... les spécialistes des métiers de bouche nous régaleront de leur savoir-faire et de leur créativité.



# C'EST MOI QUI L'AI FAIT, OUI MAIS AVEC ROSIÈRES

Cette année encore, nous remettons la main à la pâte avec un nouveau beau partenariat avec Rosières en proposant des vidéos dans lesquelles nous ne filmons que les mains. Pourquoi les mains ? Après de nombreuses recettes familiales où le partage était central, nous avons eu envie de donner des recettes avec des astuces afin de réussir ce qui semblait inaccessible à beaucoup : une pâte à pizza facile, une pâte feuilletée rapide, un pain de mie fait maison pour de délicieux croque-monsieur, des tourtes astucieuses... Le parti pris de ne filmer que les mains permet de mettre l'accent sur le bon geste. Grâce à ces vidéos et aux appareils Rosières, en quelques tours de main, on devient tous des cuisiniers hors pair. Alors à table maintenant !

Emmanuelle Jary -



**Tarte à la tomate**  
Inspirée par Dominique Le Stanc"



Voir la recette

#### La pâte

250 gr de farine  
4 gr de sèche de boulanger  
100 gr d'eau tiède  
70 gr d'huile d'olive (+ pour huiler le plat et arroser la tarte à la sortie du four)  
5 gr de sel

#### La garniture

Entre 700 et 800 gr de tomates cerises  
Quelques feuilles de basilic  
Quelques olives noires de Nice  
Huile d'olive  
Origan séché  
Sel et poivre du moulin

Délayez la levure dans la moitié de l'eau tiède – attendre que la levure fasse une petite mousse.

Dans un saladier mélanger la farine et le sel puis ajouter, l'eau + levure, l'huile d'olive et le sel – ajouter petit à petit l'autre moitié d'eau.

Pétrir un peu ma pâte jusqu'à ce qu'elle devienne souple puis l'étaler dans un moule huilé - (30 cm de diamètre) (Si le moule est plus petit la pâte sera plus épaisse c'est bon aussi !!).

Laissez-là lever pendant 2h à température ambiante (la couvrir afin qu'elle ne sèche pas en surface).

Préchauffez le four à 180°C (th7) --- peut-être 200°C chez CMQCB.

Rincer les tomates et coupez-les en deux.

Disposez-les en rosace sur la pâte (en alternant si vous avez 2 types de tomates - les tomates jaune et rouge).

Salez / poivrez.

Saupoudrez d'origan et arrosez d'huile d'olive.

Enfournez pour 30 à 40 mn.

A la sortie du four ajoutez le basilic ciselé les olives noires et dégustez la encore tiède.

# SOMMAIRE



## FOURS

LES +  
FOURS SUBLIME  
FOURS PYROLYSE ORIGINE  
FOURS CATALYSE ORIGINE



## FOURS MICRO-ONDES

FOURS MICRO-ONDES 38 CM



## TABLES

LES + TABLES  
LES + INDUCTION  
TABLES INDUCTION  
TABLES VITROCÉRAMIQUES  
TABLES GAZ



## HOTTES

LES +  
HOTTES DÉCORATIVES  
HOTTES CASQUETTES,  
TIROIRS, GROUPES  
LES + ACCESSOIRES



## FROID

LES +  
COMBINÉS  
SIMPLES PORTES



## CAVES À VIN

LES +  
CAVES À VIN



## LAVE-VAISSELLE

LES +  
LAVE-VAISSELLE



## LAVE-LINGE

LES +  
LAVE-LINGE



## DÉTAILS PRODUITS



## RECETTES

# F O U R S



LES +	11-13
FOURS SUBLIME	15-16
FOURS PYROLYSE ORIGINE	17-18
FOURS CATALYSE	19

LES+FOURS

# NOUVELLE PLATEFORME

GRACE À LA NOUVELLE PLATEFORME, TOUS NOS FOURS D'UNE CAPACITÉ STANDARD DE 70L BÉNÉFICIENT DE MULTIPLES AMÉLIORATIONS :

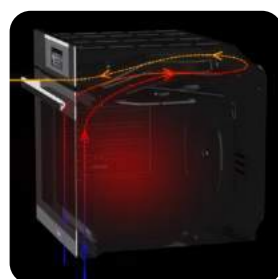

## VENTILATION RADIALE

Pour une humidité parfaitement maîtrisée et une porte encore plus froide

## ETANCHÉITÉ AMÉLIORÉE

Nouveau panneau de contrôle – sécurité et durabilité assurées

## ALIGNEMENT AMÉLIORÉ

Nouveaux pare-chocs et charnières permettant une meilleure installation



## ANTI-CONDENSATION RENFORCÉE

Bac de récupération intégré pour prévenir les fuites d'eau



## GRIL DE LA NOUVELLE GÉNÉRATION

D'excellents résultats de cuisson avec 95% de couverture de surface

## INSTALLATION FACILE

Poignées intégrées pour une manipulation facile

## NOUVEL ÉMAIL

Plus de visibilité à l'intérieur de la cavité et meilleure adaptation à l'impact thermique

LES+FOURS

LA BISTRONOMIE DANS VOTRE CUISINE. GRÂCE AUX FOURS ROSIÈRES, EXPRIMEZ VOTRE CRÉATIVITÉ EN EXPÉRIMENTANT DE NOUVELLES RECETTES. PRENEZ PLAISIR À CUISINER EN PROFITANT DE TOUTES LES FONCTIONNALITÉS POUR UNE CUISSON PARFAITE ET SAVOUREUSE. LEUR DESIGN ÉPURÉ ET MINIMALISTE APPORTERA UNE TOUCHE DE MODERNITÉ DANS VOTRE CUISINE.



## COLLECTION SUBLIME

Sublime, la collection iconique de la marque Rosières, a été **renouvelée** pour toujours rester dans l'air du temps et pouvoir répondre aux goûts les plus raffinés. Son **design unique noir mat** apporte une touche d'élégance dans votre cuisine, tout en restant moderne et universel. De plus, les fours Sublime sont **dotés des dernières technologies de cuisson**, vous permettant d'exprimer librement votre créativité et votre ingéniosité culinaire. Car votre cuisine et votre four doivent être le reflet parfait de votre image.

## MAXI CAPACITÉ 80 LITRES

L'espace... un doux luxe. Le four Rosières offre un volume utile exceptionnel de 80 litres dans un encastrement standard. Doté de 5 niveaux d'enfournement, il vous permet de cuisiner sur plusieurs niveaux pour plus de confort et une flexibilité inégalée.

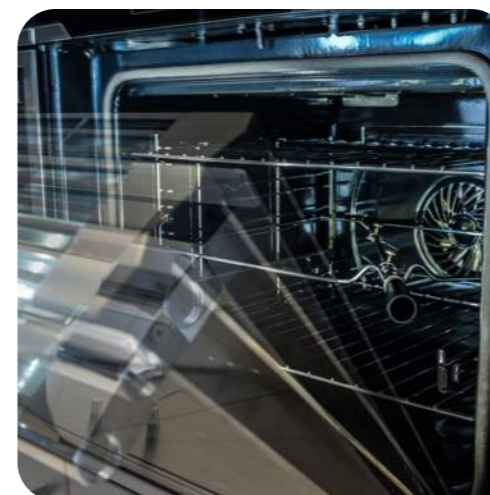

## FERMETURE DOUCE

Pratique, surtout lorsqu'on a les mains pleines, cette finition haut de gamme permet de fermer la porte d'un seul geste, en douceur et en silence. Une fois testé, vous ne pourrez plus vous en passer.

### CUISSON PROFESSIONNELLE CHEF

Rosières vous apporte l'expertise professionnelle dans toutes vos préparations culinaires. Les parois CHEF, disponibles sur les fours 70L vous offrent également une cuisson 100% homogène digne des plus grands chefs ! Elles fonctionnent en brisant les flux d'air au niveau de la turbine de ventilation permettant ainsi une diffusion homogène de la chaleur.



### SONDE DE CUISSON ÉLECTRONIQUE

Grâce à la sonde de cuisson électronique (30°C 90°C), réussissez tous vos plats comme un Chef. C'est l'accessoire indispensable pour maîtriser parfaitement les cuissons et obtenir des résultats professionnels à votre goût. Viandes dorées et saignantes à cœur, poulet rôti cuit à point, poissons ou encore pâtisseries ; la sonde de cuisson sera votre meilleure alliée.



### INTERFACES MODERNES ( TEXTE TAD & FULL-TOUCH EVO)

Rosières vous propose des interfaces modernes et simples d'utilisation qui vous permettent d'accéder à de nombreuses fonctionnalités d'un simple geste !

La configuration du nouvel écran Full-Touch EVO vous guide facilement à travers les 3 paramètres principaux nécessaires à la cuisson : fonction, température et durée. Grâce à la connectivité, le contenu de l'application hOn sera une extension des fonctionnalités du four telles que les recettes, les trucs & astuces ou encore les contenus favoris.

Si vous optez, en revanche, pour une interface TEXTE, l'écran TAD Rosières sera votre meilleur allié ! Doté de 30 recettes automatiques, il détermine automatiquement le mode, la température et la durée de cuisson. De plus, équipée de la fonction Chef et connectée à l'application hOn, cette interface Rosières vous offre la possibilité de personnaliser votre four à votre image en y ajoutant vos propres recettes.



### LA GAMME CONNECTÉE DE ROSIÈRES

Grâce à l'application dédiée, enregistrez et conservez à vie toutes vos recettes préférées, bénéficiez de **plus de 220 recettes automatiques** et retrouvez des **trucs et astuces** pour utiliser au mieux vos appareils : votre four n'aura plus de secret pour vous !



### RECETTES AUTOMATIQUES

Les recettes préprogrammées sont les clés de succès pour la réussite de tous vos plats préférés.

Le four adapte automatiquement le mode de cuisson, la température et la durée, pour des résultats toujours parfaits en toute simplicité.

### PORTE SUPER FROIDE

L'épaisseur de la porte supérieure à 5 cm garantit une sécurité totale. La température observée au centre de la porte pendant la cuisson est inférieure à 30°C.



"La vraie  
**CUISINE**  
est une forme  
d'art, un cadeau  
à partager."

## LES FOURS SUBLIME

### RFC5M749PN WIFI

FOUR COMBINÉ VAPEUR PYROLYSE SUBLIME

- Four combiné vapeur : réservoir de 1L
- Four connecté
- Multifonction pyrolyse
- Chaleur pulsée avec résistance circulaire
- Parois Chef
- Interface électronique Full Touch 100% tactile
- Capacité 70L
- Classe A+
- 14 modes de cuisson
- Sonde de cuisson sans fil
- Recettes automatiques via hOn
- Fermeture douce
- Rail télescopique
- 1 grille & 1 lèchefrite
- Porte Click & Clean
- Bandeau de 11 cm

Couleur | Encastrement en mm  
**Noir mat** | **H590 x L560 x P560**

PMVC\*  
**1353 €**

Disponible en Octobre



**NOUVEAU**



### RFXC5M0479PN WF

FOUR PYROLYSE SUBLIME

- Four connecté
- Multifonction pyrolyse
- Chaleur pulsée avec résistance circulaire
- Parois Chef
- Interface électronique Texte TAD 100% tactile
- Grande capacité 80L
- Classe A+
- 10 modes de cuisson
- Sonde de cuisson
- 30 Recettes automatiques (TAD)
- Fermeture douce
- Rail télescopique
- 2 grilles & 1 lèchefrite
- Bandeau de 7 cm

Couleur | Encastrement en mm  
**Noir mat** | **H590 x L560 x P560**

PMVC\*  
**1212 €**

Disponible en Septembre



**NOUVEAU**



## LES FOURS SUBLIME

### RFC5M0479PN WIFI

FOUR PYROLYSE SUBLIME

- Four connecté
- Multifonction pyrolyse
- Chaleur pulsée avec résistance circulaire
- Parois Chef
- Interface électronique Texte TAD 100% tactile
- Capacité 70L
- Classe A+
- 10 modes de cuisson
- Sonde de cuisson
- 30 Recettes automatiques (TAD)
- Fermeture douce
- Rail télescopique
- 2 grilles & 1 lèchefrite
- Bandeau de 11 cm

Couleur **Noir mat** | Encastrement en mm **H590 x L560 x P560**

PMVC\* **1153 €**

Disponible en Septembre



### RFC5M594PN WIFI

FOUR PYROLYSE SUBLIME

- Four connecté
- Multifonction pyrolyse
- Chaleur pulsée avec résistance circulaire
- Parois Chef
- Interface semi-sensitive Préco Touch
- Capacité 70L
- Classe A+
- 10 modes de cuisson
- Recettes automatiques via hOn
- Fermeture douce
- **Tournebroche**
- 2 grilles & 1 lèchefrite
- Bandeau de 11 cm

Couleur **Noir mat** | Encastrement en mm **H590 x L560 x P560**

PMVC\* **1000 €**

Disponible en Septembre

## LES FOURS PYROLYSE ORIGINE

### RFC3O0879IN WF

FOUR PYROLYSE ORIGINE

- Four connecté
- Multifonction pyrolyse
- Chaleur pulsée avec résistance circulaire
- Interface électronique Texte TAD 100% tactile
- **Grande capacité 80L**
- Classe A
- 10 modes de cuisson
- 30 Recettes automatiques (TAD)
- Fermeture douce
- Rail télescopique
- 1 grille & 1 lèchefrite
- Bandeau de 7 cm

Couleur **Noir/Inox** | Encastrement en mm **H590 x L560 x P560**

PMVC\* **976 €**

Disponible en Octobre



### RFC3O0979PN WF

FOUR PYROLYSE ORIGINE

- Four connecté
- Multifonction pyrolyse
- Chaleur pulsée avec résistance circulaire
- Interface électronique Texte TAD 100% tactile
- Capacité 70L
- Classe A
- 10 modes de cuisson
- 30 Recettes automatiques (TAD)
- Fermeture douce
- Rail télescopique
- 1 grille & 1 lèchefrite
- Bandeau de 11 cm

Couleur **Noir** | Encastrement en mm **H590 x L560 x P560**

PMVC\* **976 €**



## LES **FOURS** PYROLYSE ORIGINE

### RFC305879PNI FOUR PYROLYSE ORIGINE

- Multifonction pyrolyse
- Chaleur pulsée avec résistance circulaire
- Interface semi-sensible Préco Touch
- Capacité 70L
- Classe A
- 8 modes de cuisson
- Fermeture douce
- Rail télescopique
- 1 grille & 1 lèchefrite
- Bandeau de 11 cm

Couleur | Encastrement en mm  
**Noir/Inox** | **H590 x L560 x P560** | **PMVC\* 941 €**

Disponible en Septembre

**NOUVEAU**



## LES **FOURS** CATALYSE ORIGINE

### RFC303379PNI FOUR CATALYSE ORIGINE

- Multifonction catalyse
- Chaleur pulsée avec résistance circulaire
- Interface semi-sensible Préco Touch
- Capacité 70L
- Classe A+
- 8 modes de cuisson
- Fermeture douce
- Rail télescopique
- 1 grille & 1 lèchefrite
- Bandeau de 11 cm

Couleur | Encastrement en mm  
**Noir/Inox** | **H590 x L560 x P560** | **PMVC\* 753 €**

Disponible en Septembre

**NOUVEAU**



### RFC305978IN FOUR PYROLYSE ORIGINE

- Multifonction pyrolyse
- Chaleur pulsée avec résistance circulaire
- Interface semi-sensible Préco Touch
- Capacité 70L
- Classe A
- 8 modes de cuisson
- Rail télescopique
- 1 grille & 1 lèchefrite
- Bandeau de 11 cm

Couleur | Encastrement en mm  
**Inox** | **H590 x L560 x P560** | **PMVC\* 824 €**

### RFC305879IN FOUR PYROLYSE ORIGINE

- Multifonction pyrolyse
- Chaleur pulsée avec résistance circulaire
- Interface semi-sensible Préco Touch
- Capacité 70L
- Classe A
- 8 modes de cuisson
- 1 grille & 1 lèchefrite
- Bandeau de 11 cm

Couleur | Encastrement en mm  
**Noir/Inox** | **H590 x L560 x P560** | **PMVC\* 729 €**

Disponible en Septembre

**NOUVEAU**



### RFC303179IN WF FOUR CATALYSE ORIGINE

- Four connecté
- Multifonction catalyse
- Chaleur pulsée avec résistance circulaire
- Interface semi-sensible Préco Touch
- Capacité 70L
- Classe A+
- 8 modes de cuisson
- Recettes automatiques via hOn
- 1 grille & 1 lèchefrite
- Bandeau de 11 cm

Couleur | Encastrement en mm  
**Noir/Inox** | **H590 x L560 x P560** | **PMVC\* 682 €**

## TIROIR CHAUFFANT SUBLIME



### RPWD14NSM TIROIR CHAUFFANT SUBLIME

- Tiroir chauffe-plats 15 cm
- Vaisselle pour 6 personnes
- Chargement max 12 assiettes de 26 cm de diamètre
- Capacité de 20 litres
- Ouverture Push/Pull
- Température ajustable de 30°C à 70°C
- 7 niveau de température
- Sans poignée

Couleur | Encastrement en mm | PMVC\*  
Noir/Inox | H590 x L560 x P560 | 765 €

Disponible en Décembre



“L'envie de la vie  
se nourrit de  
**REPAS** entre  
**AMIS.**”

# MICRO-ONDES

LES FOURS MICRO-ONDES ----- 24-25



# LES FOURS MICRO-ONDES



NOUVEAU

## RMC34NSM0

FOUR MICRO-ONDES COMBINÉ SUBLIME

- Niche 45 cm
- Volume 34 litres
- Puissance micro-ondes 900W
- Puissance gril 1500W
- Plateau tournant 32 cm
- Interface électronique Texte
- TAD 100% tactile
- 12 fonctions
- Cavité Inox
- LED Blanche
- Recettes automatiques
- Bandeau de 11 cm

Couleur **Noir Mat** | Encastrement en mm **H450 x L560 x P560** | PMVC\* **1765 €**

Disponible en Décembre



NOUVEAU

## RMC44NSM2

FOUR MICRO-ONDES COMBINÉ SUBLIME

- Niche 45 cm
- Volume 44 litres
- Puissance micro-ondes 900W
- Puissance gril 1750W
- Plateau tournant 36 cm
- Interface semi-sensitive
- Préco Touch
- 17 fonctions
- Cavité Inox
- LED Blanche
- Recettes automatiques
- Bandeau de 10 cm

Couleur **Noir mat** | Encastrement en mm **H450 x L554 x P550** | PMVC\* **1059 €**

Disponible en Octobre

## RMGV25PN

FOUR MICRO-ONDES GRIL

- Niche 38 cm
- Volume 25 litres
- Puissance micro-ondes 900W
- Puissance gril 1100W
- Plateau tournant 31,5 cm
- Commandes sensibles
- Cavite Inox
- LED Blanche
- Ouverture électronique de la porte
- Esthétique assortie à la collection Origine

Couleur **Verre** | Encastrement en mm **H380 x L560 x P550** | PMVC\* **730 €**



## RMOK82/1IN

FOUR MICRO-ONDES GRIL

- Niche 38 cm
- Volume 28 litres
- Puissance micro-ondes 900W
- Puissance gril 1100W
- Plateau tournant 31,5 cm
- Commandes mécaniques
- Cavite Inox
- LED Blanche
- Ouverture mécanique de la porte
- Esthétique assortie à la collection Origine

Couleur **Verre / Inox** | Encastrement en mm **H380 x L560 x P550** | PMVC\* **729 €**

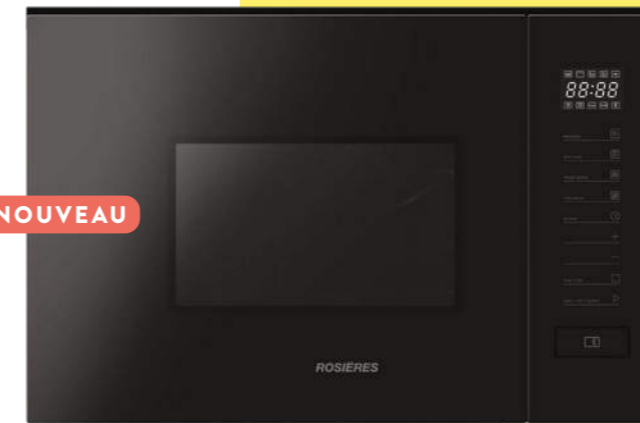

NOUVEAU

## RMG20NSM

FOUR MICRO-ONDES GRIL

- Niche 38 cm
- Volume 20 litres
- Puissance micro-ondes 800W
- Puissance gril 1000W
- Plateau tournant 25,5 cm
- Commandes sensibles
- Cavite Inox
- LED Blanche
- Ouverture mécanique de la porte
- **Faible profondeur (33 cm)**
- Esthétique sans cadre assortie à la collection Sublime

Couleur **Noir** | Encastrement en mm **H380 x L560 x P550** | PMVC\* **706 €**

Disponible en Septembre

## RMG20/1IN

FOUR MICRO-ONDES GRIL

- Niche 38 cm
- Volume 20 litres
- Puissance micro-ondes 800W
- Puissance gril 1000W
- Plateau tournant 24,5 cm
- Commandes mécaniques
- Cavite Inox
- LED Blanche
- Ouverture mécanique de la porte
- **Faible profondeur (34 cm)**
- Esthétique assortie à la collection Origine

Couleur **Inox** | Encastrement en mm **H362 x L560 x P340** | PMVC\* **612 €**



## RMG20/1PN

FOUR MICRO-ONDES GRIL

- Niche 38 cm
- Volume 20 litres
- Puissance micro-ondes 800W
- Puissance gril 1000W
- Plateau tournant 24,5 cm
- Commandes mécaniques
- Cavite Inox
- LED Blanche
- Ouverture mécanique de la porte
- **Faible profondeur (34 cm)**

Couleur **Noir Mat** | Encastrement en mm **H362 x L560 x P340** | PMVC\* **612 €**

# TABLES

LES + TABLES -----	28
FOCUS SLIDER -----	29
LES + INDUCTION -----	30-31
TABLES INDUCTION -----	32-34
TABLES VITROCÉRAMIQUES -----	35
TABLES GAZ -----	36-37



## LES+TABLES

**PRATIQUES ET INTUITIVES, NOS TABLES PERMETTENT DE MAÎTRISER VOTRE CUISSON AU DEGRÉ PRÈS.**



### TECHNOLOGIE CHEF-FLAMME

Grâce aux manettes crantées, contrôlez avec précision la flamme lorsque vous cuisinez sur votre table gaz. Avec la technologie Chef-Flamme, faites le choix parmi 9 réglages de puissance pour cuisiner votre plat à la chaleur souhaitée. Pour une flamme maîtrisée !



### POWER MANAGEMENT

Grâce à cette technologie, vous avez la possibilité de régler la puissance totale de la table de 12A à 32A pour bénéficier des avantages de l'induction même en cas d'installation électrique avec puissance limitée.

\*Disponible pour les tables Induction et Vitrocéramiques Rosières.



### BRÛLEUR EXPERT

Le brûleur gaz à double couronne de flammes permet une montée de puissance jusqu'à 5000 W, une rapidité de chauffe et une meilleure répartition de la chaleur.

\*Disponible pour les tables Gaz Rosières.

### TOUCH OF COLOUR

Exclusivité Rosières, cette sérigraphie intuitive (touche rouge sur le bandeau de commande) permet de facilement identifier, accéder et contrôler la zone flexible.

\*Disponible pour les tables Induction et Vitrocéramiques Rosières.



### GRILLES EN FONTE

Nos nouvelles grilles continues en fonte sont très solides, pratiques et maniables. Pour plus de sécurité et de confort ! La fonte est connue pour être un excellent conducteur de chaleur et résister aux températures élevées. Les grilles en fonte sont plus résistantes que les grilles émaillées.

### INSTALLATION À FLEUR DE PLAN

Pour une intégration parfaite dans votre cuisine, les tables induction Rosières peuvent être installées à fleur de plan. En plus d'une solution design et épurée, l'encastrement à fleur vous offre un nettoyage facilité grâce à l'alignement parfait avec le plan de travail.

\*Disponible pour certaines tables Induction Rosières



## FOCUS SLIDER

**CUISENEZ AVEC UN MAXIMUM DE FLEXIBILITÉ, DE RAPIDITÉ ET OFFREZ-VOUS UN CONFORT D'UTILISATION OPTIMAL AVEC LES COMMANDES PAR SLIDERS INDIVIDUELS !**



### C'EST SIMPLE :

Pratiques, les commandes individuelles par slider permettent de programmer une puissance en un seul geste !

### C'EST RAPIDE :

9 niveaux de puissance ainsi qu'un booster sont à votre disposition pour un réglage optimal de la température, instantanément !

### C'EST PRÉCIS :

Un simple glissement du doigt sur le bandeau de commande vous procure une précision de réglage inédite. Et pour une cuisson digne d'un chef, accédez aux fonctions spéciales Doux/Maintenir au chaud, Moyen/Mijoter ou Vif/Bouillir !

### C'EST MODERNE :

Inspirées des technologies de pointe du quotidien des consommateurs, les commandes sliders apportent une touche de modernité pour une cuisine design et contemporaine !

### CUISSON 100% MAÎTRISÉE AVEC LA FONCTION CHEF

Vous étiez cuisinier, vous voilà chef ! Réalisez des recettes dignes des plus grandes tables en toute simplicité. Connectez-vous à l'application hOn et accédez aux multiples possibilités de cuisson grâce à la touche CHEF directement accessible depuis votre table de cuisson ! Laissez-vous guider pas à pas dans la réalisation des recettes concoctées par des chefs pour ravir vos papilles.

Pilotage et maîtrise à 100% de vos préparations grâce aux 5 fonctions préprogrammées (Faire fondre, Mijoter, Bouillir, Frir, Maintenir au chaud), et la possibilité de suivre l'avancement de cuisson à tout moment depuis l'application.



## LES+INDUCTION

**Efficacité et sécurité :** Avec l'induction, la chaleur se crée grâce à un champ magnétique exclusivement sur la zone de contact avec la casserole. Ainsi les autres points de la table ne chauffent pas : plus de sécurité pour vous !

**Facilité d'entretien :** La température de surface de la table est toujours contenue ; ainsi les éventuels restes de nourriture et de liquides ne brûlent pas et se nettoient aisément à l'aide d'un chiffon humide.

**Economie d'énergie :** L'énergie fournie est uniquement utilisée pour chauffer le récipient, ce qui optimise votre consommation énergétique.

**Une Sécurité optimale :** détection de casseroles, sécurité petits ustensiles, verrouillage des commandes, sécurité anti-surchauffe, sécurité anti-débordement, touche ON/OFF, minuteurs, turbine de ventilation et voyants de chaleur résiduelle.

### LES BANDEAUX DE COMMANDES



#### COMMANDES PAR SLIDERS INDIVIDUELS

Cuisinez avec un maximum de flexibilité, de rapidité et offrez-vous un confort d'utilisation optimal avec les commandes par sliders individuels !

Accéder et gérer la puissance et la programmation de chaque foyer indépendamment, avec un simple glissement de doigt sur le slider.

#### COMMANDES INDIVIDUELLES +/-

Les commandes individuelles permettent de piloter facilement et simplement chaque foyer grâce à un accès direct à chaque zone et un réglage de la puissance via les touches +/-.

#### LES TOUCHES D'ACCÈS DIRECT

À l'allumage, une seule pression sur la touche dédiée suffit pour activer instantanément les fonctions : Maintien au chaud, Doux, Moyen, Vif, Mijoter.

### TECHNOLOGIE FULL ZONE

Dotées de 4 inducteurs de forme rectangulaire, notre nouvelle table de cuisson Rosières offre encore plus de flexibilité grâce à une couverture de cuisson plus large. De plus, avec la fonction VaryChef, maîtrisez à la perfection vos cuissons. Pour cela, il vous suffit de bouger votre casserole vers le bas de la zone (Doux), vers le milieu (Moyen) ou vers le haut (Vif) et la puissance s'ajustera automatiquement. La Full zone s'adapte automatiquement à la taille de vos plats : petites casseroles, poissonnières etc., et vous assurent ainsi des résultats de cuisson plus homogènes.



### BOOSTER ULTRA PUISSANT DE 4000 W

La fonction booster permet une mise en température accélérée des foyers. Idéal pour porter à ébullition des liquides ou saisir des viandes.



### TECHNOLOGIE FLEXY ZONE

La zone flexible Flexy Zone offre une multitude de combinaisons.

Vous pouvez utiliser les 2 foyers séparément ou bien les coupler pour bénéficier d'une grande zone de cuisson de 40 x 20 cm idéale pour les grandes casseroles ou les poissonnières.

### TECHNOLOGIE MULTI-ZONE

La technologie Multi-Zone offre une large couverture de cuisson grâce à ses inducteurs de forme rectangulaire qui permettent d'obtenir une cuisson homogène et parfaite.



## LES TABLES INDUCTION



NOUVEAU

### RSTP634MC/G3 TABLE INDUCTION SUBLIME 60 CM

- 3 zones dont **1 zone Flexy Zone de 40 x 20 cm**
- **Puissance de la Flexy Zone : 3,6 kW**
- **Sliders individuels**
- 3 boosters
- Minuteur
- 9 niveaux de puissance
- Fonction Pause
- Maintien au chaud
- Power Management
- Touch of colour
- Bord droit
- Livrée avec câble électrique
- Possibilité d'installation à fleur

Couleur **Noir** | Encastrement en mm **L560 x P490** | PMVC\* **788 €**

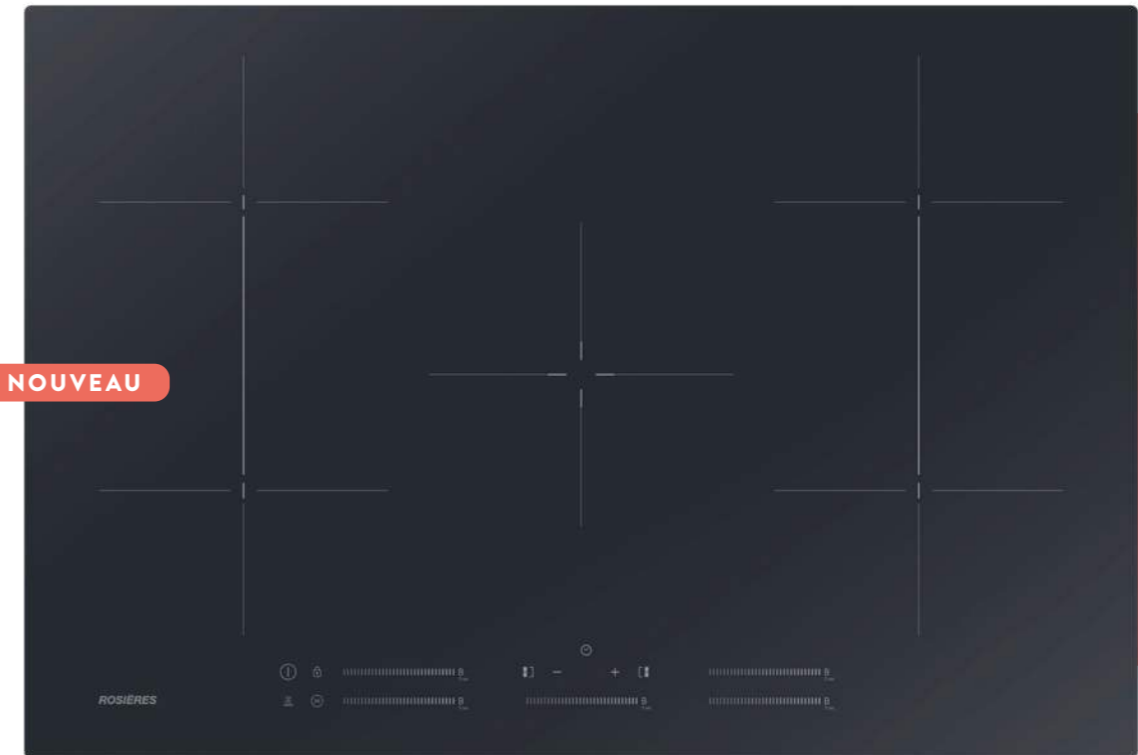

NOUVEAU

### RIFS85MCTT TABLE INDUCTION SUBLIME PRO 80 CM

- 5 zones dont **2 zones Flexy Zone de 38,5 x 18 cm**
- **Puissance des Flexy Zones : 3,5 kW**
- **Sliders individuels**
- 5 boosters
- Minuteur
- 9 niveaux de puissance
- **Fonction Pause**
- **Maintien au chaud**
- **Power Management**
- Bord droit
- Livrée avec câble
- Possibilité d'installation à fleur

Couleur **Noir** | Encastrement en mm **L740 x P490** | PMVC\* **906 €**



NOUVEAU

### RTPS64MCTTWIFI TABLE INDUCTION SUBLIME 60 CM

- 4 zones dont **1 zone Flexy Zone de 40 x 20 cm**
- **Puissance de la Flexy Zone : 3,5 kW**
- **Sliders individuels**
- 4 boosters
- Minuteur
- 9 niveaux de puissance
- **Fonction Pause**
- **Fonction CHEF WIFI hOn : 50 recettes**
- **Power Management**
- Bord droit
- Livrée avec câble
- Possibilité d'installation à fleur

Couleur **Noir** | Encastrement en mm **L560 x P490** | PMVC\* **729 €**



NOUVEAU

### RMT64MC TABLE INDUCTION SUBLIME PRO 60 CM

- 6 zones dont **1 zone Full Zone de 4x (10x20) cm**
- **Puissance de la Full Zone : 3,6 kW**
- **Sliders individuels**
- 4 boosters
- Minuteur
- **15 niveaux de puissance**
- **Fonction VaryChef**
- **Fonction Pause**
- **Power Management**
- Bord droit
- Livrée avec câble
- Possibilité d'installation à fleur

Couleur **Noir** | Encastrement en mm **L560 x P490** | PMVC\* **894 €**

## LES TABLES INDUCTION

### RSI633MC/G3

TABLE INDUCTION SUBLIME 60 CM

- 3 zones dont **1 Double zone de 18 / 29 cm**
  - **Puissance de la Double zone : 3,6 kW**
  - **Sliders individuels**
  - 3 boosters
  - Minuteur
  - 9 niveaux de puissance
- **Accès direct : « Mijoter »**
  - **Fonction Pause**
  - **Maintien au chaud**
  - **Power management**
  - Bord droit
  - Livrée avec câble
  - Possibilité d'installation à fleur

Couleur  
Noir

Encastrement en mm  
L560 x P490

PMVC\*  
729 €



NOUVEAU

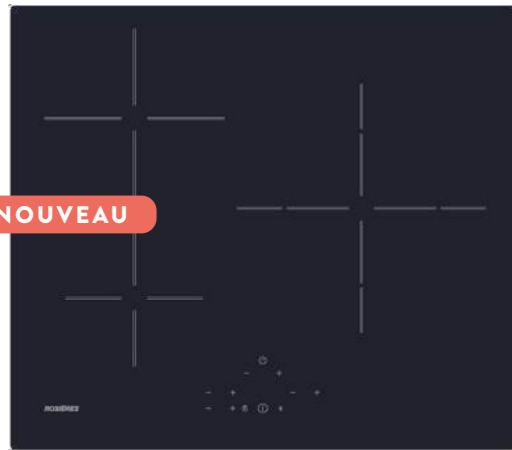

### RDI63C3D/E1

TABLE INDUCTION SUBLIME 60 CM

- 3 zones dont **1 Double zone de 18 / 29 cm**
  - **Puissance de la Double zone : 3,6 kW**
  - Individuelles +/-
  - 3 boosters
  - Minuteur
- 9 niveaux
  - **Power management**
  - Bord droit
  - Livrée avec câble
  - Possibilité d'installation à fleur

Couleur  
Noir

Encastrement en mm  
L560 x P490

PMVC\*  
647 €

### RDIMC30

TABLE INDUCTION NEW ORIGINE 30 CM

- 2 foyers induction
- Foyer AV : 1,2 / 1,5 kW
- Foyer AR : 1,5 / 2 kW
- **Sliders individuels**
- Minuteur
- Largeur 30 cm
- Livrée avec câble électrique

Couleur  
Inox

Encastrement en mm  
L268 x P500

PMVC\*  
494 €



NOUVEAU

## LES TABLES VITROCÉRAMIQUES

NOUVEAU

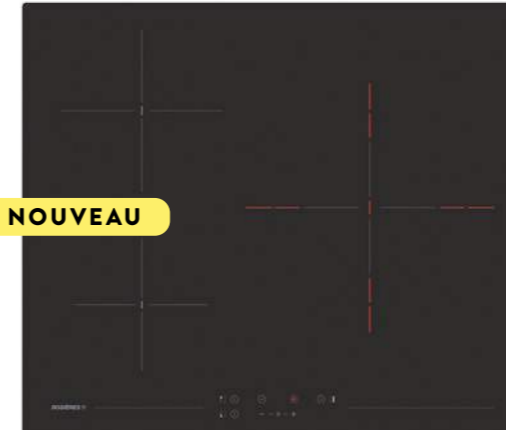

### RKH63TCT/2

TABLE VITROCÉRAMIQUE NEW ORIGINE 60 CM

- **3 zones dont 1 Triple zone de 15,5 / 22 / 29 cm**
  - **Puissance de la Triple zone : 2,7 kW**
  - Commandes groupées
  - Minuteur
- 10 niveaux de puissance
  - Touch of colour
  - **Power Management**
  - Bord droit
  - Livrée avec câble électrique

Couleur  
Noir

Encastrement en mm  
L560 x P490

PMVC\*  
471 €

NOUVEAU

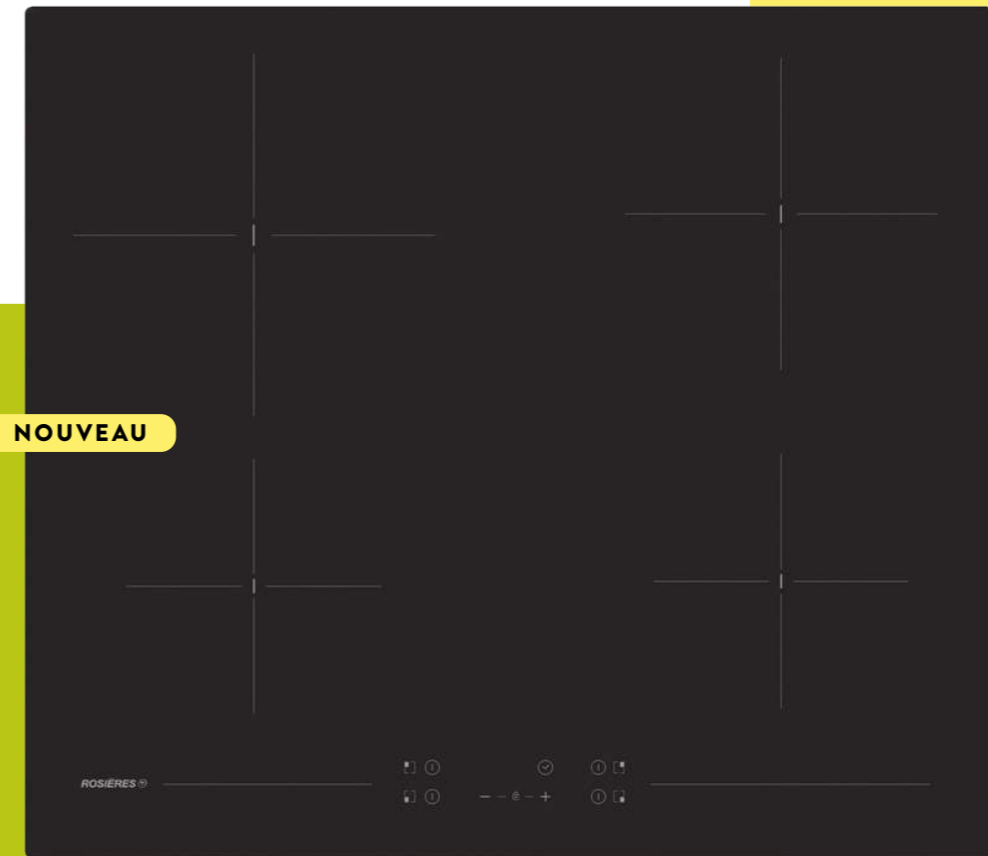

### RH64CT/2

TABLE VITROCÉRAMIQUE NEW ORIGINE 60 CM

- **4 zones dont 1 zone de 22 cm**
  - **Puissance de la zone 22 cm : 2,3 kW**
  - Commandes groupées
  - Minuteur
- 10 niveaux de puissance
  - **Power Management**
  - Bord droit
  - Livrée avec câble électrique

Couleur  
Noir

Encastrement en mm  
L560 x P490

PMVC\*  
388 €

## LES TABLES GAZ SUR VERRE

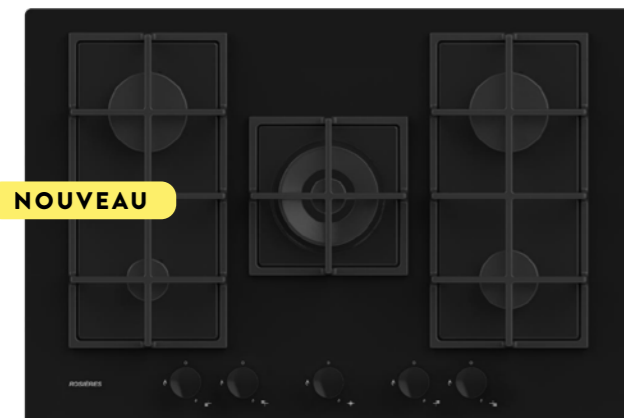

NOUVEAU

### RDK74MBB/1

TABLE GAZ SUR VERRE ORIGINE 75 CM

- 5 feux gaz
- Manettes frontales
- **Brûleur Expert 4500 W**
- **3 Grilles en fonte**
- 75 cm - Encastrement standard
- Surface en verre noir
- Livrée avec câble électrique

Couleur | Encastrement en mm  
Verre noir | L560 x P480

PMVC\*  
729 €

### RDK6GR4MBB/1

TABLE GAZ SUR VERRE ORIGINE 60 CM

- 4 feux gaz
- Manettes frontales
- **Brûleur Expert 4000 W**
- **2 Grilles en fonte**
- Surface en verre noir
- Livrée avec câble électrique

Couleur | Encastrement en mm  
Verre noir | L560 x P480

PMVC\*  
588 €



NOUVEAU

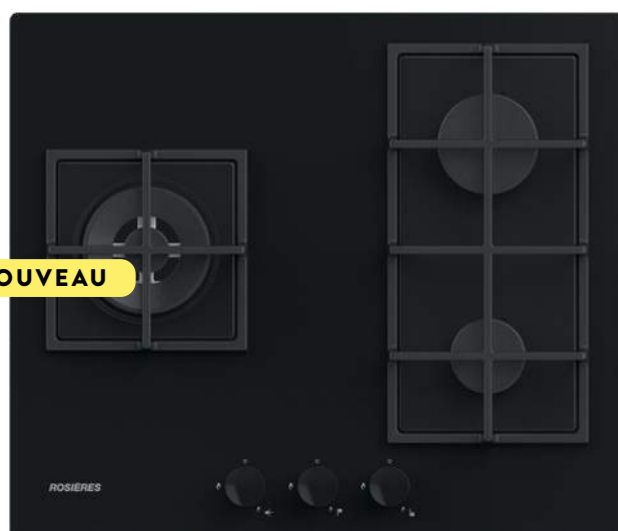

NOUVEAU

### RDK63U4MBB/1

TABLE GAZ SUR VERRE ORIGINE 60 CM

- 3 feux gaz
- Manettes frontales
- **Brûleur Expert 4500 W**
- **2 Grilles en fonte**
- Surface en verre noir
- Livrée avec câble électrique

Couleur | Encastrement en mm  
Verre noir | L560 x P480

PMVC\*  
588 €

## LES TABLES GAZ SUR MÉTAL

### RHG75WK3X/1

TABLE GAZ NEW SUBLIME 75 CM

- 5 feux gaz
- **Manettes frontales crantées Chef-Flamme**
- **Brûleur Expert 5000 W**
- **3 Grilles en fonte**
- 75 cm - Encastrement standard
- Livrée avec câble électrique

Couleur | Encastrement en mm  
Inox | L560 x P480

PMVC\*  
647 €

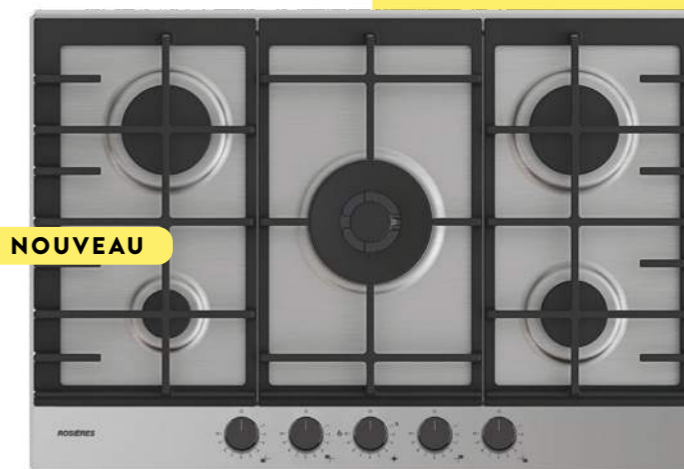

NOUVEAU



NOUVEAU

### RHG6DDK3X

TABLE GAZ NEW SUBLIME 60 CM

- 4 feux gaz
- **Manettes frontales crantées Chef-Flamme**
- **Brûleur Expert 5000 W**
- **2 Grilles en fonte**
- Design en losange
- Livrée avec câble électrique

Couleur | Encastrement en mm  
Inox | L560 x P480

PMVC\*  
506 €

# HOTTES

LES + .....	40
LES HOTTES .....	41-45
LES + ACCESSOIRES .....	46



## LES+HOTTES

### L'ÉQUILIBRE ENTRE PERFORMANCE ET DESIGN.

APPORTEZ DE L'ÉLÉGANCE DANS VOTRE CUISINE GRÂCE AUX HOTTES ROSIÈRES. PUISSANTES, DISCRÈTES ET SILENCIEUSES, ELLES VOUS PERMETTENT DE BÉNÉFICIER D'UN AIR PUR POUR CUISINER VOS PLATS DANS LES MEILLEURES CONDITIONS.

#### ESTHÉTIQUE ET FONCTIONNALITÉ

Les hottes décoratives Rosières offrent des lignes contemporaines, alliance de matériaux nobles : inox et verre miroir ou tout inox. Leur design épuré et leurs découpes modernes apportent une note distinguée et élégante dans les cuisines les plus stylées. Esthétiques, elles sont conçues pour faciliter la vie de l'utilisateur grâce à des puissances d'aspiration performantes et à des fonctions additionnelles.

#### BOOSTER

Certaines hottes sont équipées d'une vitesse intensive ou d'un booster spécialement adaptés pour les fortes émissions de fumées ou d'odeurs (saisie de viande, frites...).

#### CLAPET ANTI-RETOUR

Pour les hottes installées en évacuation, le clapet anti-retour évite à l'air extérieur ainsi qu'aux vapeurs grasses, de revenir à l'intérieur de la cuisine.

#### COMMANDES SENSITIVES

Grâce aux commandes sensibles, vous pouvez régler facilement l'intensité du bout des doigts.

#### ÉCLAIRAGE LED

L'éclairage LED offre une luminosité optimisée de la zone de cuisson. Les LEDs ont une durée de vie jusqu'à 4 fois supérieure et consomment moins d'énergie qu'une ampoule classique.

#### ASPIRATION PÉRIMÉTRALE

L'aspiration périmétrale améliore la capture des fumées et des vapeurs qui s'échappent du plan de travail grâce à une nouvelle position du périmètre d'aspiration et un puissant appel d'air.



## LES HOTTES DÉCORATIVES



#### RDG9DCK3B HOTTE PAN COUPÉ

- Verre
- Largeur 90 cm
- Classe A
- 4 vitesses
- Débit d'air 618 m<sup>3</sup>/h - 710 m<sup>3</sup>/h en booster
- Commandes sensibles
- Niveau sonore min/max/boost : 60/65/69 dBA
- LED
- Filtre à charbon inclus
- Défecteur
- Clapet anti-retour
- **Livrée avec câble électrique**
- **Installation avec ou sans fut.**
- **Fut noir mat**

Couleur | Encastrement en mm  
Verre noir | L900 x H900-1260 x P418

PMVC\*  
941 €

Existe en 60 cm RDG6DCK3B : 824 €

# LES HOTTES DÉCORATIVES

## RTSI9CBK5XWIFI

HOTTE DÉCORATIVE ÎLÔT

- Inox et verre
- Largeur 90 cm
- Classe A
- 4 vitesses
- Débit d'air 618 m3/h max - 703 m3/h boosté
- Commandes sensibles
- Niveau sonore min/max/boost: 57/66/70 dbA
- Eclairage LED 4 x 1,5 W
- Filtre à charbon inclus
- Livrée avec câble électrique
- 3 filtres à graisses en aluminium

Couleur | Encastrement en mm  
Inox/Verre | L900 x H548-1000 x P500

PMVC\*  
882 €

Disponible en Décembre



## RDSV985PN

HOTTE DÉCORATIVE SUBLIME

- Inox avec bandeau verre noir
- Largeur 90 cm
- Classe A
- 3 vitesses + 1 booster
- Débit d'air 622 m3/h max 800 m3/h-boostée
- Commandes sensibles
- Niveau sonore min/max/boost : 60/68/69 dBA
- Eclairage LED 2x1.1 W
- Filtre à charbon inclus
- Livrée avec câble électrique
- Déфлекteur
- Clapet anti retour
- 3 filtres à graisse en aluminium

Couleur | Encastrement en mm  
Inox/Verre | L900 x H548-1000 x P500

PMVC\*  
859 €

## RTS9DCX/H

HOTTE ASPIRATION DÉCORATIVE

- Inox et verre
- Capteur thermique
- Largeur 90 cm
- Classe A
- 3 vitesses
- Débit d'air 612 m3/h max
- Commandes sensibles
- Niveau sonore min/max: 59 / 65 dbA
- Eclairage LED 2 x 1,5W
- Filtre à charbon inclus
- 3 filtres à graisse en aluminium
- Déфлекteur
- Clapet anti-retour
- Livrée avec câble électrique

Couleur | Encastrement en mm  
Inox/Verre | L900 x H547-1025 x P450

PMVC\*  
659 €



## RHP97000/1LPN/1

HOTTE ASPIRATION DÉCORATIVE

- Noir
- Largeur 90 cm
- Classe B
- 3 vitesses
- Débit d'air 610,7 m3/h max
- Commandes sensibles
- Niveau sonore min/max: 60/70 dbA
- Eclairage LED 2 x 1,5 W
- Filtre à charbon inclus
- Clapet anti-retour
- Livrée avec câble électrique
- 3 filtres à graisses en aluminium

Couleur | Encastrement en mm  
Noire | L900 x H900-1260 x P418

PMVC\*  
518 €

Existe en inox - RHP97000/1LIN/1 - (PMVC\* : 518 €)

## RHP90TX

HOTTE ASPIRATION DÉCORATIVE

- Inox et verre
- Largeur 90 cm
- Classe C
- 3 vitesses
- Débit d'air 504,4 m3/h
- Commandes touches électroniques
- Niveau sonore min/max : 53/65 dBA
- Eclairage LED 2x1.5 W
- Filtre à charbon inclus
- Livrée avec câble électrique
- Déфлекteur
- Clapet anti retour
- 3 filtres à graisse en aluminium

Couleur | Encastrement en mm  
Inox/Verre | L900 x H550-1030 x P505

PMVC\*  
459 €



## RHP67000/1LPN/1

HOTTE ASPIRATION DÉCORATIVE

- Noir
- Largeur 60 cm
- Classe B
- 3 vitesses
- Débit d'air 621,5 m3/h max
- Commandes sensibles
- Niveau sonore min/max: 58/69 dbA
- Eclairage LED 2 x 1,5 W
- Filtre à charbon inclus
- Livrée avec câble électrique
- 2 filtres à graisses en aluminium

Couleur | Encastrement en mm  
Noire | L900 x H900-1260 x P418

PMVC\*  
412 €

Existe en inox - RHP67000/1LIN/1 (PMVC\* :412 €)



# LES HOTTES CASQUETTES, TIROIRS, GROUPES



## RHT6300/2LIN/1

HOTTE ASPIRATION TIROIR

- Inox
- Largeur 60 cm
- Classe B
- 2 vitesses
- Débit d'air 329,6 m<sup>3</sup>/h max
- Commandes mécaniques
- Niveau sonore min/max:

- 57/64 dbA
- Eclairage LED 1 x 2 W
- Filtre à charbon inclus
- Livrée avec câble électrique
- 2 filtres à graisses en aluminium

Couleur | Encastrement en mm  
Inox | L600 x H280-430 x P175

PMVC\*  
353 €

Existe en version noire - RHT6300/2LPN/1 - 353 €



NOUVEAU

## RHC638/IINGG

HOTTE ASPIRATION CASQUETTE

- Inox
- Largeur 60 cm
- Classe C
- 2 vitesses
- Débit d'air 372 m<sup>3</sup>/h max
- Commandes mécaniques
- Niveau sonore min/max: 54/66 dbA

- Eclairage LED 1 x 2 W
- Filtre à charbon inclus
- Livrée avec câble électrique
- 2 filtres à graisses en aluminium

Couleur | Encastrement en mm  
Inox | L596 x H100 x P496

PMVC\*  
282 €

Existe en version noire - RHC638/IRB - 271 €  
Existe en version inox - RHC638/IPN - 271 €

## RHG5600/1IN

HOTTE ASPIRATION GROUPE FILTRANT

- Inox
- Largeur 52 cm
- Classe A+
- 3 vitesses + 1 booster
- Débit d'air 490 m<sup>3</sup>/h max - 610 m<sup>3</sup>/h boosté
- Commandes touches électroniques

- Niveau sonore min/max/boost : 55/60/64 dbA
- Eclairage LED 1x1,5 W
- Filtre à charbon inclus
- Clapet anti retour
- Livrée avec câble électrique

Couleur | Encastrement en mm  
Inox | L520 x H283 x P296

PMVC\*  
329 €



NOUVEAU

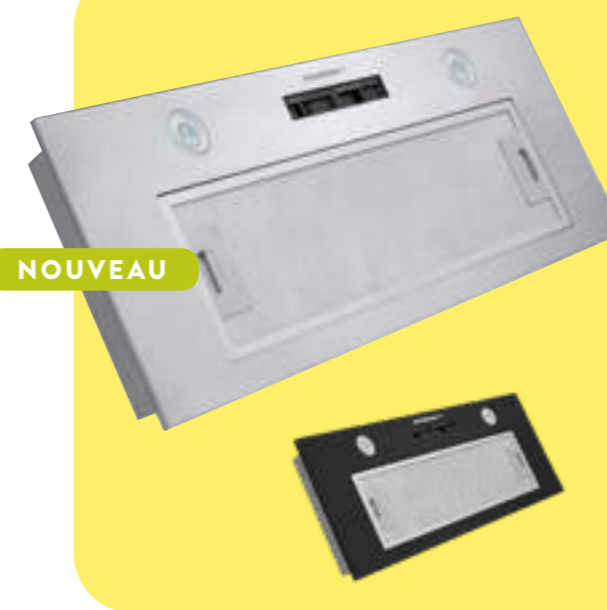

## RHG580/1IN/1

HOTTE ASPIRATION GROUPE FILTRANT

- Inox
- Largeur 52 cm
- Classe B
- 3 vitesses
- Débit d'air 601,2 m<sup>3</sup>/h max
- Commandes mécaniques
- Niveau sonore min/max: 63/70 dbA

- Eclairage LED 2 x 2 W
- Filtre à charbon inclus
- Livrée avec câble électrique
- 1 filtre à graisses en aluminium

Couleur | Encastrement en mm  
Inox | L520 x H254 x P296

PMVC\*  
306 €

Existe en version noir RHG580/IPN - 294 €



## LES+ACCESSOIRES

**DES ACCESSOIRES INDISPENSABLES POUR DES PERFORMANCES OPTIMALES.**  
**LES HOTTES CONTRIBUENT À L'ATMOSPHÈRE PURE DE VOTRE CUISINE EN ASPIRANT LES VAPEURS ET ODEURS DE GRAISSE. ENTRETIENEZ-LES AVEC LES ACCESSOIRES DÉDIÉS POUR DES PERFORMANCES TOUJOURS PLUS OPTIMALES.**

### LES FILTRES À GRAISSE EN ALUMINIUM

Le filtre à graisse métallique permet une filtration optimale des graisses et peut se nettoyer au lave-vaisselle.

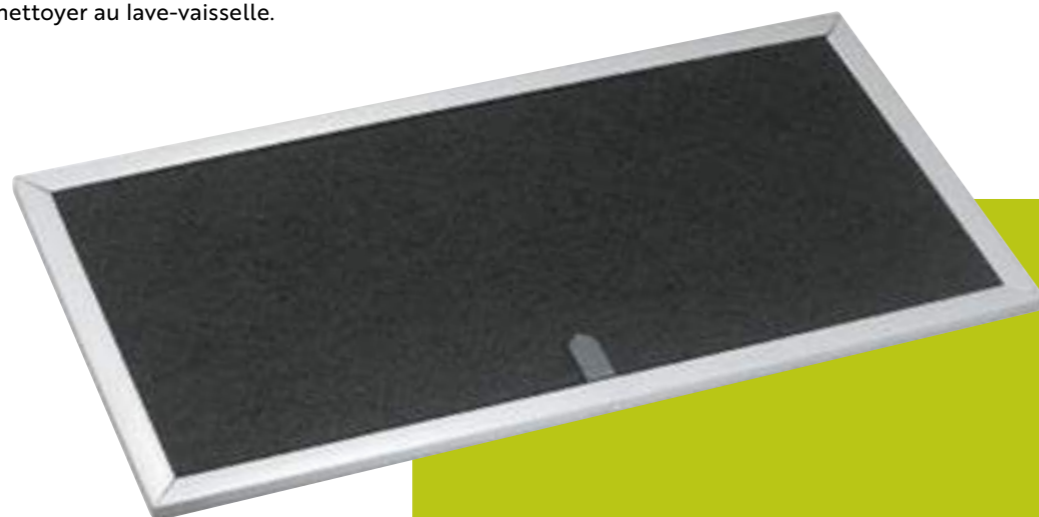

### LES FILTRES À CHARBON

Toutes nos hottes Rosières sont livrées avec les filtres à charbon de série. Les filtres à charbon absorbent les mauvaises odeurs et assainissent l'air aspiré par la hotte. Nous recommandons de changer les filtres à charbon tous les 6 mois pour éviter que votre hotte ne s'altère avec le temps.

\*Disponible en gamme Care+ Protect : [www.compatibility.careplusprotect.com](http://www.compatibility.careplusprotect.com) ou en pièce détachée

REFERENCE HOTTE	FILTRE À CHARBON
RDG6DCK3B	KFC6918
RDG9DCK3B	
RHP97000/1LIN	
RHP97000/1LPN	
RHG580/1IN/1	
RHG580/1PN/1	
RTS19CBK5XWIFI	
RDSV985PN	
RHG5600/1IN	
RHIP680X	
RHC638/1INGG	KFU6901, KFU6902, KFU6903, KFU6904
RHC638/1PN	
RHC638/1RB	
RHT6300/2LIN	Filtre à charbon 49040890
RHT6300/2LPN	
RHP90TX	Filtre à charbon 49037930

"à table  
**COMME  
 EN AMOUR**  
 le changement  
 donne du goût"

# FROID

LES + .....	50-51
COMBINÉS .....	52-53
SIMPLES PORTES .....	54-55



## LES+FROID

**LES NOUVEAUX COMBINÉS ROSIÈRES ALLIENT FLEXIBILITÉ, DESIGN ET ÉLÉGANCE. AVEC SON BANDEAU DE COMMANDE ERGONOMIQUE ET SON DOUBLE RÉGLAGE, IL VOUS EST POSSIBLE DE RÉGLER SÉPARÉMENT LA TEMPÉRATURE DU RÉFRIGÉRATEUR ET DU CONGÉLATEUR. GRÂCE À L'APPLICATION hOn, CES COMBINÉS VOUS OFFRENT UNE EXPÉRIENCE CONNECTÉE. EXISTANT EN 3 DIMENSIONS : 1M77, 1M93 ET 1M93X70CM, ILS SAURONT S'INTÉGRER DANS TOUT TYPE DE CUISINE.**



### TECHNOLOGIE NO FROST

La technologie Total No Frost permet une meilleure circulation de l'air dans le réfrigérateur de façon homogène pour ainsi permettre de stocker les aliments à n'importe quel niveau du réfrigérateur. Les aliments resteront frais et bien conservés.

### TECHNOLOGIE LOW FROST

La technologie Low Frost permet de réduire de 20% la formation de givre dans le congélateur pour faciliter le retrait de la glace sur les parois et le haut de la cavité de celui-ci. Passez ainsi moins de temps à dégivrer votre congélateur !

### ORGANISATION FLEXIBLE

Balconnets et clayettes flexibles permettant une organisation personnalisée du réfrigérateur. Jusqu'à 100 combinaisons possibles !

### MOTEUR INVERTER

Le moteur Inverter permet de réduire le niveau sonore, l'usure et la vibration des combinés Rosières. Profitez du calme dans votre cuisine.

### CLAYETTES EN VERRE ET FINITION METAL

Les clayettes en verre Sécurit offrent une stabilité parfaite des produits et sont extrêmement résistantes aux chocs et aux rayures.

Facilement nettoyables, elles sont amovibles et réglables en hauteur. La majorité des réfrigérateurs Rosières est dotée de clayettes à finition métal pour une esthétique haut de gamme.

### COMMANDES DOUBLE RÉGLAGE

Simple et intuitif, le bandeau de commande à double réglage permet de régler séparément la température du réfrigérateur et celle du congélateur.

### ÉCLAIRAGE LED

L'éclairage triple LED du plafonnier et des parois latérales, provenant de 3 sources différentes, offre une visibilité complète et diffuse de tout l'intérieur de votre réfrigérateur. Egalement économique, l'éclairage LED consomme 50 à 75% moins d'énergie qu'une ampoule classique et a une durée de vie jusqu'à 4 fois supérieure.



### DES COMPARTIMENTS SUR RAILS TÉLESCOPIQUES

Les rails télescopiques offrent un confort d'utilisation inégalé dans l'utilisation quotidienne du bac à légumes et de l'espace traiteur.

- L'espace traiteur : un compartiment entre 0 et 3°C, spécialement conçu pour allonger la durée de conservation de vos viandes et poissons frais.
- Le bac à légumes : un grand espace de 26 litres pour ranger tous vos fruits et légumes.



### COMPARTIMENTS BOX BEAUTÉ

Exclusivité Rosières, les 'Box Beauté' ont été développées afin de vous permettre de conserver des produits cosmétiques ou pharmaceutiques.

Crèmes, masques pour les yeux, vaccins... tous ces produits qui ont besoin d'être conservés au frais peuvent désormais l'être sans risque d'être en contact avec les aliments stockés à l'intérieur du réfrigérateur.

### BOÎTE MULTI-USAGES BAMBOU

La boîte multi-usages est l'accessoire idéal pour stocker vos fromages. Son plateau en bambou esthétique peut être utilisé directement comme plat de présentation.

Hygiénique, il ne retient pas les bactéries et est lavable au lave-vaisselle.



# COMBINÉS

## RBT7719EW

COMBINE INTEGRABLE - NICHE 193X70 CM - 371 LITRES

- Portes réversibles
- Habillage par système à glissières
- **Classe E**
- **Niveau sonore 37 dB(A)**
- **Moteur Inverter**
- 6 Balconnets **dont 4 flexibles**
- 1 Bac à légumes avec **contrôle d'humidité par slider**
- 1 **Espace fraîcheur 0°C +3°C**
- **Porte bouteilles chromé**

### REFRIGERATEUR NO FROST

- Volume net : 285 litres
- **Commandes électroniques double réglage**
- Eclairage SKY LED
- Dégivrage automatique
- 4 Clayettes en verre

### CONGELATEUR 4\* NO FROST

- Volume net : 86 litres
- 3 tiroirs
- **Autonomie : 22h**
- **Pouvoir de congélation 4kg/24h**
- **WIFI hOn**

Couleur **Blanc** | Encastrement en mm **H1940 x L710 x P560**

PMVC\* **1294 €**



\*Disponible en Novembre



## RBT5518EW

COMBINE INTEGRABLE - NICHE 177 CM - 248 LITRES

- Portes réversibles
- Habillage par système à glissières
- **Classe E**
- **Niveau sonore 37 dB(A)**
- **Moteur Inverter**
- 5 Balconnets **dont 3 flexibles**
- 2 Bacs à légumes **dont 1 avec contrôle d'humidité par slider**
- **Porte bouteilles chromé**

### REFRIGERATEUR NO FROST

- Volume net : 186 litres
- **Commandes électroniques double réglage**
- Eclairage SKY LED
- **Dégivrage automatique**
- 3 Clayettes en verre

### CONGELATEUR 4\* NO FROST

- Volume net : 62 litres
- 3 tiroirs
- **Autonomie : 9h**
- **Pouvoir de congélation 5kg/24h**
- **WIFI hOn**

Couleur **Blanc** | Encastrement en mm **H1777 x L560 x P560**

PMVC\* **976 €**



## RBL5519EVW

COMBINE INTEGRABLE - NICHE 193 CM - 295 LITRES

- Portes réversibles
- Habillage par système à glissières
- **Classe E**
- **Niveau sonore 38 dB(A)**
- 4 Clayettes en verre
- 6 Balconnets **dont 4 flexibles**
- 2 Bacs à légumes
- **Porte bouteilles chromé**

### REFRIGERATEUR AIR BRASSE

- Volume net : 223 litres
- **Commandes électroniques double réglage**
- Eclairage SKY LED
- **Dégivrage automatique**

### CONGELATEUR 4\* NO FROST

- Volume net : 72 litres
- 3 tiroirs
- **Autonomie : 10h**
- **Pouvoir de congélation 3,5kg/24h**
- **WIFI hOn**

Couleur **Blanc** | Encastrement en mm **H1940 x L560 x P560**

PMVC\* **1118 €**



\*Disponible en Novembre

## RBL3518EVW

COMBINE INTEGRABLE - NICHE 177 CM - 263 LITRES

- Portes réversibles
- Habillage par système à glissières
- **Classe E**
- **Niveau sonore 38 dB(A)**
- 4 Clayettes en verre
- 5 balconnets **dont 3 flexibles**
- 1 bac à légumes
- **Porte bouteilles chromé**

### REFRIGERATEUR AIR BRASSE

- Volume net : 190 litres
- **Commandes électroniques double réglage**
- Eclairage SKY LED
- **Dégivrage automatique**

### CONGELATEUR 4\* NO FROST

- Volume net : 73 litres
- 3 tiroirs
- **Autonomie : 10h**
- **Pouvoir de congélation 3,3kg/24h**
- **WIFI hOn**

Couleur **Blanc** | Encastrement en mm **H1777 x L560 x P560**

PMVC\* **918 €**



## SIMPLES PORTES



### RBOP3683/N

SIMPLE PORTE INTEGRABLE - NICHE 177 CM - 286 LITRES

- Porte réversible
- Habillage par système à glissières
- Classe F
- Niveau sonore 39 dB(A)

#### REFRIGERATEUR AIR BRASSE

- Volume net : 253 litres
- Eclairage Power LED
- Dégivrage automatique
- 4 Clayettes en verre
- 5 Balconnets

- 1 Bac à légumes
- 1 Espace fraîcheur 0°C +3°C sur rails télescopiques
- Porte bouteilles chromé

#### CONGELATEUR 4\* STATIQUE

- Volume net : 33 litres
- Autonomie en cas de coupure de courant : 8h
- Pouvoir de congélation 2kg/24h

Couleur Blanc | Encastrement en mm H1771-1775 x L560 x P550

PMVC\* 1165 €

### RBLP3683N/N

SIMPLE PORTE INTEGRABLE - NICHE 177 CM - TOUT UTILE 316 LITRES

- Porte réversible
- Habillage par système à glissières
- Classe F
- Niveau sonore 39 dB(A)

#### REFRIGERATEUR AIR BRASSE

- Eclairage SKY LED
- 6 Clayettes en verre
- 5 Balconnets
- 2 Bacs à légumes
- Porte bouteilles chromé

Couleur Blanc | Encastrement en mm H1771-1775 x L560 x P550

PMVC\* 1176 €



## SIMPLES PORTES

### RSOP122/N

SIMPLE PORTE INTEGRABLE - NICHE 122 CM - 179 LITRES

- Porte réversible
- Habillage par système à glissières
- Classe E
- Niveau sonore 39 dB(A)

#### REFRIGERATEUR STATIQUE

- Volume net : 163 litres
- Dégivrage automatique
- Eclairage LED
- 3 Clayettes en verre

- 3 Balconnets
- 1 Bac à légumes
- Porte bouteille chromé
- Boîte multi-usage

#### CONGELATEUR 4\* STATIQUE

- Volume net : 16 litres
- Autonomie : 10h
- Pouvoir de congélation 2,6kg/24h

Couleur Blanc | Encastrement en mm H1225-1227 x L560 x P550

PMVC\* 847 €



### RSLP122/N

SIMPLE PORTE INTEGRABLE - NICHE 122 CM - TOUT UTILE 197 LITRES

- Porte réversible
- Habillage par système à glissières
- Classe E
- Niveau sonore 39 dB(A)

#### REFRIGERATEUR STATIQUE

- Dégivrage automatique
- Eclairage LED
- 4 Clayettes en verre
- 3 Balconnets
- 1 Bac à légumes
- Porte bouteille chromé
- Boîte multi-usage

Couleur Blanc | Encastrement en mm H1225+20 x L560 x P550

PMVC\* 847 €

# CAVES À VIN

LES + ..... 58  
CAVES À VIN ..... 60



**ESTHÉTIQUES, SILENCIEUSES ET DESIGN**, LES CAVES À VIN ROSIÈRES PERMETTENT DE CONTRÔLER LA TEMPÉRATURE POUR UNE CONSERVATION OPTIMALE DE VOS BOUTEILLES DE VIN VOUS GARANTISSANT AINSI UNE MEILLEURE DÉGUSTATION À TOUT MOMENT. AVEC LEURS CLAYETTES EN BOIS NATUREL ET L'ÉCLAIRAGE INTÉRIEUR, ELLES SUBLIMERONT D'AVANTAGE VOTRE CUISINE. INTELLIGENTES, ELLES SONT DOTÉES D'UN SYSTÈME ANTI-VIBRATION ET D'UN DÉGIVRAGE AUTOMATIQUE.



### Rangement optimisé

La forme des clayettes a été spécialement conçue pour optimiser le rangement et la conservation des bouteilles.

### Taux d'hygrométrie

Un bon taux d'humidité est fondamental pour conserver le vin. Un environnement trop sec assèche le bouchon en liège tandis qu'un environnement trop humide favorise la moisissure. Les caves à vin Rosières assurent un taux d'humidité constant entre 50% et 80%, idéal pour une conservation optimale du vin.

### Dégivrage automatique

Si la température baisse à un niveau trop froid, le compresseur s'arrête automatiquement et le ventilateur s'active pour lancer le dégivrage automatique.

### Système anti-vibrations

Grâce à un compresseur de haute qualité, Rosières a développé un système anti-vibrations qui protège les vins contre les vibrations, qui risquent de nuire au bon déroulement du processus de vieillissement.

### Filtre anti UV

Toutes les caves à vin Rosières possèdent des vitres traitées anti-UV afin de prévenir les effets nocifs des radiations UV sur le vin et sa conservation. Ainsi, votre vin ne s'altère pas au fil du temps.

### Electronique 100% tactile

La stabilité de la température est le secret d'une conservation idéale. Les commandes digitales permettent une lecture et un réglage simple et précis de la température.

### Filtre à charbon

Toutes les caves à vin Rosières sont dotées du filtre à charbon, élément indispensable pour assainir l'air dans une cave à vin. Il contribue au bon fonctionnement de la cave en purifiant l'air ambiant et en réduisant ainsi les mauvaises odeurs venant de l'humidité. Le vin pourra alors être conservé plus longtemps.

### Clayettes en bois naturel

Esthétiques et design, les clayettes en bois naturel sont parfaites pour conserver les bouteilles de vin. Légèrement inclinées, elles permettent de maintenir le bouchon de liège toujours humide et évitent ainsi au vin de se dessécher.



## LES CAVES À VIN DE VIEILLISSEMENT



### RWCB60D/N

CAVE A VIN ENCASTRABLE - NICHE 60 CM - 38 BOUTEILLES

- Collection Sublime
- Volume total net : 119 litres
- Capacité totale : 38 bouteilles<sup>(1)</sup>
- Classe G
- **Niveau sonore 39 dB(A)**
- **Eclairage LED blanc**
- **Système anti-vibration**
- **Dégivrage automatique**
- **Contrôle d'humidité**
- Réglage de la température de 5 à 18°C
- **2 zones de température réglables indépendamment**
- **2 écrans digitaux avec commandes sensibles**
- **Double porte plein verre doublée avec ouverture américaine**
- Clayettes en bois naturel
- Pieds réglables en hauteur jusqu'à 83,3 cm

Couleur  
Noir

Encastrement en mm  
H818 x L600 x P585

PMVC\*  
1388 €

### RWCB60/N

CAVE A VIN ENCASTRABLE - NICHE 60 CM - 46 BOUTEILLES

- Collection Sublime
- Volume total net : 134 litres
- Capacité de 46 bouteilles<sup>(1)</sup>
- Classe G
- **Niveau sonore 39 dB(A)**
- **Eclairage LED blanc**
- **Porte réversible**
- **Système anti-vibration**
- **Dégivrage automatique**
- **Contrôle d'humidité**
- Réglage de la température de 5 à 18°C
- **Commandes sensibles**
- **Porte plein verre doublée**
- Clayettes en bois naturel
- Pieds réglables en hauteur jusqu'à 83,3 cm

Couleur  
Noir

Encastrement en mm  
H880 x L625 x P660

PMVC\*  
1271 €



### RWCB45/1

CAVE A VIN ENCASTRABLE - NICHE 45 CM - 24 BOUTEILLES

- Collection Sublime
- Volume total net : 54 litres
- Capacité de 24 bouteilles<sup>(1)(2)</sup>
- Classe F
- **Niveau sonore 37 dB(A)**
- **Eclairage LED blanc**
- **Porte réversible**
- **Système anti-vibration**
- **Dégivrage automatique**
- **Contrôle d'humidité**
- Réglage de la température de 5 à 18°C
- **Commandes sensibles**
- **Porte plein verre doublée**
- Clayettes en bois naturel

Couleur  
Noir

Encastrement en mm  
H475 x L615 x P567

PMVC\*  
1118 €



"Le bon **VIN**  
réjouit le cœur  
de l'homme."

<sup>(1)</sup> Selon les dimensions d'un vin de Bordeaux 750ml.

<sup>(2)</sup> Sauf les bouteilles de Bourgogne, Alsace & Champagne

PMVC\* : Prix maximal de vente conseillé TTC hors éco-participation à la date d'impression, le distributeur restant libre de fixer ses prix de vente.



# LAVE-VAISSELLE

LES + ..... 64-65  
LAVE-VAISSELLE ..... 66-67



## LES+LAVE-VAISSELLE

**DÉCOUVREZ LE LAVE-VAISSELLE INTELLIGENT ROSIÈRES QUI VOUS OFFRE LA PLUS GRANDE CAPACITÉ ET VOUS AIDE À GAGNER DU TEMPS AVEC DES CYCLES RAPIDES ET EFFICACES. LE MOTEUR INVERTER SANS BALAIS PERMET À VOTRE LAVE-VAISSELLE D'ÊTRE TRÈS SILENCIEUX ET ASSURE UNE CONSOMMATION D'ÉNERGIE OPTIMISÉE.**



### OUVERTURE AUTOMATIQUE DE LA PORTE

Sur les modèles de la classe énergétique C, la porte s'ouvre de 10cm quand la température de la cuve est inférieure à 40°C. Cela vous indique notamment la fin du cycle. Cette option est désactivable à tout moment.

### CONSOMMATION MAÎTRISÉE

Parce que l'eau est une ressource précieuse et que Rosières s'engage à protéger l'environnement, les lave-vaisselle Rosières vous offrent des performances exceptionnelles en consommation d'eau. **Le programme 59' ne consomme lui que 8L d'eau.**

### PORTE À GLISSIÈRES

Grâce au système de glissières, notre lave-vaisselle est conçu pour une adaptation parfaite à tout meuble de cuisine. La porte d'habillage peut atteindre 80 cm de hauteur et la plinthe peut être réduite jusqu'à 2 cm.



### 16 COUVERTS

La ligne de lave-vaisselle 16 couverts permet de laver 184 pièces soit 44 pièces de plus qu'un lave-vaisselle standard.

Les avantages sont nombreux : chargement plus rapide de la vaisselle, rangement des grosses pièces facilité, support spécial grands couverts, panier grande capacité idéal pour les casseroles et grands récipients.

### TOTAL CARE

**Exclusivité Rosières**, l'association du cycle Total Care, du nouveau panier ergonomique et du lavage par impulsion offre des résultats de lavage optimum tout en prenant soin de la vaisselle délicate.

### PROGRAMMES SPÉCIFIQUES

Les lave-vaisselle Rosières gèrent la température, la pression et la quantité d'eau grâce à des programmes spécifiques adaptés à vos besoins : **Intensif 75°C** : Élimine 99,9% des bactéries grâce à une température record de 75°C associée à une pression et une durée optimale. Il est parfait pour la vaisselle des tout-petits.

**Vapeur** : Vient à bout des salissures les plus résistantes grâce à l'action de la vapeur à haute température.

**Rapide 29'** : Lave rapidement votre vaisselle peu sale tout en réduisant votre consommation d'eau.

**Rapide 39'** : Obtenez des résultats de lavage comparables à un programme universel en un temps record.

### EXTRA DRY

Cette option vous permet d'obtenir une plus grande efficacité de séchage, en augmentant la température de l'eau de lavage durant la dernière phase du cycle de lavage.

### OPTION DEMI-CHARGE

Pratique, vous pouvez activer cette option si vous avez peu de vaisselle à laver. Vous ferez ainsi des économies d'eau, d'énergie et de temps et utiliserez moins de détergent que pour une charge normale.

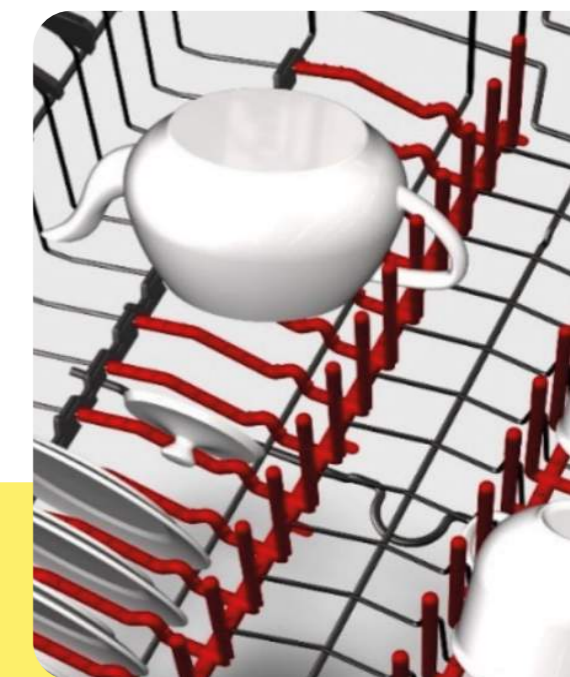

## LES LAVE-VAISSELLE



### RDIN 2D620PB-47E

TOUT INTÉGRABLE

- Capacité : 16 couverts
- Classe énergétique : E
- Niveau sonore : 43 dB(A)
- Consommation d'eau : 10,9 L
- Électronique digitale
- 9 programmes
- Ouverture automatique en fin de cycle
- Connectivité : Wifi + Bluetooth
- Option Extra Dry
- Départ différé : 1-23h
- Panier supérieur réglable
- Programme Total Care

Couleur | Encastrement en mm | PMVC\*  
Noir | H818 x L600 x P585 | 776 €



### RFS 3T443X-47/E

TOUT INTÉGRABLE AVEC PORTE À GLISSIÈRES

- Capacité : 14 couverts
- Classe énergétique : E
- Niveau sonore : 44 dB(A)
- Consommation en eau : 10 L
- Électronique TOUCH
- 8 programmes
- Option Extra Dry
- Départ différé : 1-23h
- Porte à glissières
- 3ème tiroir

Couleur | Encastrement en mm | PMVC\*  
Noir | H818 x L600 x P585 | 988 €



### RDIH 2T1145-47

TOUT INTÉGRABLE 45 CM

- Capacité : 11 couverts
- Classe énergétique : E
- Niveau sonore : 45 dB(A)
- Consommation en eau : 9 L
- Électronique TOUCH
- 8 programmes
- 3ème panier
- Départ différé : 1-23h
- Programme Total Care
- Option demi-charge

Couleur | Encastrement en mm | PMVC\*  
Noir | H818 x L445 x P585 | 812 €

# LAVE-LINGE



LES + LAVAGE ENCASTRABLE----- 70  
LAVE-LINGE -----71

## LES+LAVAGE ENCASTRABLE

9  
KG

### 9 KG

La gamme de lavage Rosières 9 kg possède un très grand tambour dans des dimensions classiques. Grâce à son volume de 58 litres, il est possible de laver jusqu'à 9 kg dans un respect total des textiles. Le linge est ainsi mieux brassé et moins froissé.

#### CONFORT OPTIMAL

Bénéficiez du meilleur confort pour charger et décharger votre linge, grâce à la cuve réhaussée et au hublot XXL.

#### KG DETECTOR

Permet le dosage automatique de l'eau en fonction de la quantité de linge, entraînant une économie d'énergie, et l'optimisation de la durée du cycle, pour gagner du temps.

#### BERCE-LINGE DÉLICAT

Ce système est disponible sur les programmes laine & lavage main. Il reproduit dans le tambour le mouvement des mains, pour un lavage tout en délicatesse et profondeur.

#### CONNECTIVITÉ

Grâce à l'application E-connect Plus, Rosières vous offre un large éventail de fonctionnalités intelligentes pour la meilleure expérience de lessive. Commande à distance, astuces et fonctions utiles qui vous simplifient la vie.

#### SUBLIME MIX SYSTEM

Plus besoin d'appliquer la lessive directement sur les textiles : Rosières a développé la technologie Sublime Mix System, qui mélange l'eau et le détergent et le pulvérise au cœur des fibres, offrant des résultats de lavage incroyables dans un temps très court.

#### FONCTION VAPEUR

L'option vapeur assouplira les plis de vos vêtements, vous permettant de repasser facilement les vêtements secs.

## LES LAVE-LINGE

### OBDS495TWMCE/47 LAVANTE-SÉCHANTE INTÉGRABLE

- Moteur Inverter
- Capacité de lavage + séchage 9+5 kg
- Vitesse d'essorage variable : 1400 tours/min
- Classe énergétique A + D
- Niveau sonore : 75dB
- Programmateur électronique avec affichage digital du temps restant
- Hublot chromé
- 15 programmes
- Départ différé : 1 - 24h
- Capacité variable automatique
- Thermostat réglable
- Charnières de porte droite/gauche
- Fonction vapeur
- Sublime Mix System
- Connectivité Wi-Fi et NFC
- KG Detector

Couleur <b>Blanc</b>	Encastrement en mm <b>H830 x L600 x P570</b>	PMVC* <b>1235 €</b>
-------------------------	---	------------------------



### OBWS69TWMCE-47 LAVE-LINGE ENCASTRABLE

- Moteur Inverter
- Capacité de lavage 9 kg
- Vitesse d'essorage variable : 1600 tours/min
- Classe énergétique A
- Niveau sonore : 76 dB
- Programmateur électronique avec affichage digital du temps restant
- Hublot chromé
- 15 programmes
- Départ différé : 1 - 24h
- Capacité variable automatique
- Thermostat réglable
- Charnières de porte droite/gauche
- Fonction vapeur
- Sublime Mix System
- Connectivité Wi-Fi et NFC
- KG Detector

Couleur <b>Blanc</b>	Encastrement en mm <b>H830 x L600 x P570</b>	PMVC* <b>1118 €</b>
-------------------------	---	------------------------

# RÉCAP & SCHEMAS

FOURS	74-75
MICRO-ONDES	76
TABLES INDUCTION	77-78
TABLES VITROCÉRAMIQUES	78
TABLES GAZ	79
HOTTES	80-82
FROID	83-84
CAVES À VIN	85
LAVE-VAISSELLE	86
LAVE-LINGE	87

# FOURS

RÉFÉRENCES	RFC5M749PN WIFI	RFXC5M0479PN WF	RFC5M0479PN WIFI	RFC5M594PN WIFI	RFC3O0879IN WF
Esthétique	Sublime	Sublime	Sublime	Sublime	Origine
Coloris	Noir mat	Noir mat	Noir mat	Noir mat	Noir /Inox
<b>CARACTÉRISTIQUES DU FOUR</b>					
Contrôle à distance	WIFI	WIFI	WIFI	WIFI	WIFI
Cuisson	Multifonction	Multifonction	Multifonction	Multifonction	Multifonction
Nombre de Fonctions	19	12	12	12	13
Modes de cuisson	14	10	10	10	10
Eclairage	Halogène	Halogène	Halogène	Halogène	Halogène
Programmeur	100% tactile	100% tactile	100% tactile	100% tactile	100% tactile TEXTE
Convection naturelle	oui	oui	oui	oui	oui
Chaleur tournante	oui	oui	oui	oui	oui
Chaleur pulsée	oui	oui	oui	oui	oui
Décongélation	non	oui	oui	oui	oui
Sole brassée	oui	oui	oui	oui	oui
Sole seule	oui	oui	oui	-	oui
Gril	oui	non	oui	oui	oui
Turbogrill	oui	oui	-	-	oui
Fonction Vapeur	oui ( 4 fonctions)	-	-	-	-
Tournebrotte	-	-	-	oui	-
Maintien au chaud	-	-	-	-	-
Fonction spéciale	Cuisson Douce ( 100°)	Levain	Levain	Master Bake	Levain
Recettes automatiques	WIFI - 220	WIFI - 220    Interface TAD - 30	WIFI - 220    Interface TAD - 30	WIFI - 220	WIFI - 220
<b>CARACTÉRISTIQUES</b>					
Classe énergétique	A+	A+	A+	A+	A
Type de nettoyage	Pyrolyse	Pyrolyse	Pyrolyse	Pyrolyse	Pyrolyse
Volume utile du moufle (litres)	70L	80L	70L	70L	80
Niveau d'enfouement	5	5	5	5	5
Gradins	Fils	Fils	Fils	Fils	Fils
Parois	CHEF	CHEF	CHEF	CHEF	CHEF
Gradins anti-basculement	oui	oui	oui	oui	oui
Préconisation de température	oui	oui	oui	oui	oui
Ventilation radiale	oui	oui	oui	oui	-
Installation sous plan	oui	oui	oui	oui	oui
Contre-porte	Plein verre	Plein verre	Plein verre	Plein verre	Plein verre
Porte froide	Super	Super	Super	Super	Super
Fermeture	Douce	Douce	Douce	Douce	Douce
Poignée	Noir	Noir	Noir	Noir	Inox
Manettes	100% Tactile	100% Tactile	100% Tactile	100% Tactile	-
<b>ACCESSOIRES</b>					
Grilles	1	2	2	2	1
Tournebrotte	-	-	-	oui	-
Sonde à Viande	oui ( sans fil)	oui	oui ( sans fil)	oui ( sans fil)	-
Lèche-frite	1	1	1	1	1
Rails Téléscopiques	oui	oui	oui	-	oui
<b>BRANCHEMENT / DIMENSIONS</b>					
Emballées (HxLxP) cm		66 x 65 x 69,5	66,5 x 62 x 64,6	66,5 x 62 x 64,6	66 x 65 x 69,5
Hors tout (HxLxP) cm	59,5 x 59,5 x 56,8	59,5 x 59,5 x 55,4	59,5 x 59,5 x 55,4	59,5 x 59,5 x 56,8	59,5 x 59,5 x 56,8
Encastrement (HxLxP) cm	59 x 56 x 56	59 x 56 x 56	59 x 56 x 56	59 x 56 x 56	59 x 56 x 56
Branchement	230V + T-16A	230V + T-16A	230V + T-16A	230V + T-16A	230V + T-16A
EAN	8 059 019 056 951	8 059 019 056 975	8 059 019 057 019	8 059 019 056 944	8 059 019 056 937

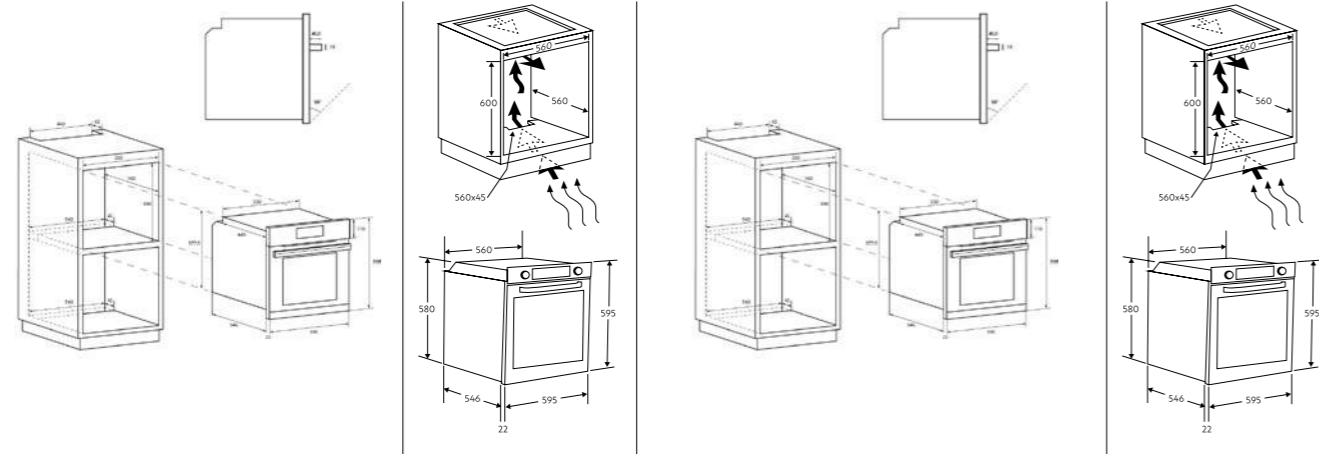

# FOURS

RÉFÉRENCES	RFC3O0979PN WF	RFC3O5879PNI	RFC3O5978IN	RFC3O5879IN	RFC303379PNI	RFC303179IN WF
Esthétique	Origine	Origine	Origine	Origine	Origine	Origine
Coloris	Noir	Noir /Inox	Inox	Noir /Inox	Noir /Inox	Noir /Inox
<b>CARACTÉRISTIQUES DU FOUR</b>						
Contrôle à distance	WIFI	-	-	-	-	-
Cuisson	Multifonction	Multifonction	Multifonction	Multifonction	Multifonction	Multifonction
Nombre de Fonctions	13	9	9	9	9	9
Modes de cuisson	10	7	7	7	7	7
Eclairage	Halogène	Halogène	Halogène	Halogène	Halogène	Halogène
Programmeur	100% tactile TEXTE	Préco Touch	Préco Touch	Préco Touch	Préco Touch	Préco Touch
Convection naturelle	oui	oui	oui	oui	oui	oui
Chaleur tournante	oui	oui	-	oui	-	-
Chaleur pulsée	oui	oui	oui	oui	oui	oui
Décongélation	oui	oui	oui	oui	oui	oui
Sole brassée	oui	oui	oui	oui	oui	oui
Sole seule	oui	-	-	-	-	-
Gril	oui	oui	oui	oui	oui	oui
Turbogrill	oui	oui	oui	oui	oui	oui
Fonction Vapeur	-	-	-	-	-	-
Tournebrotte	-	-	-	-	-	-
Maintien au chaud	-	-	-	-	-	-
Fonction spéciale	Levain	-	Master Bake	Master Bake	Pizza	oui
Recettes automatiques	WIFI - 220	-	-	-	-	WIFI - 220
<b>CARACTÉRISTIQUES</b>						
Classe énergétique	A+	A	A	A	A+	A+
Type de nettoyage	Pyrolyse	Pyrolyse	Pyrolyse	Pyrolyse	Catalyse	Catalyse
Volume utile du moufle (litres)	70	70	70	70	70	70
Niveau d'enfouement	5	5	5	5	5	5
Gradins	Fils	Fils	Fils	Fils	Fils	Fils
Parois	Standard	Standard	Standard	Standard	Standard	Standard
Gradins anti-basculement	oui	oui	oui	oui	oui	oui
Préconisation de température	oui	oui	oui	oui	oui	oui
Ventilation radiale	oui	oui	oui	oui	oui	oui
Installation sous plan	oui	oui	oui	oui	oui	oui
Contre-porte	Plein verre	Plein verre	Plein verre	Plein verre	Plein verre	Plein verre
Porte froide	Super	Super	Super	Super	Super	Super
Fermeture	Douce	Douce	Standard	Standard	Douce	Standard
Poignée	Inox	Inox	Inox	Inox	Inox	Inox
Manettes	-	Inox	Inox	Inox	Inox	Inox
<b>ACCESSOIRES</b>						
Grilles	1	1	1	1	1	1
Tournebrotte	-	-	-	-	-	-
Sonde à Viande	-	-	-	-	-	-
Lèche-frite	1	1	1	1	1	1
Rails Téléscopiques	oui	oui	oui	oui	oui	oui
<b>BRANCHEMENT / DIMENSIONS</b>						
Emballées (HxLxP) cm		66,5 x 62 x 64	66,5 x 62 x 65,2	66,5 x 62 x 64	66,5 x 62 x 65,2	66,5 x 62 x 64
Hors tout (HxLxP) cm		59,5 x 59,5 x 56,8	59,5 x 59,5 x 56,8	59,5 x 59,5 x 56,8	59,5 x 59,5 x 56,8	59,5 x 59,5 x 56,8
Encastrement (HxLxP) cm		59 x 56 x 56	59 x 56 x 56	59 x 56 x 56	59 x 56 x 56	59 x 56 x 56
Branchement		230V + T-16A	230V + T-16A	230V + T-16A	230V + T-16A	230V + T-16A
EAN		8 059 019 037 080	8 059 019 056 661	8 059 019 037 103	8 059 019 036 991	8 059 019 056 678

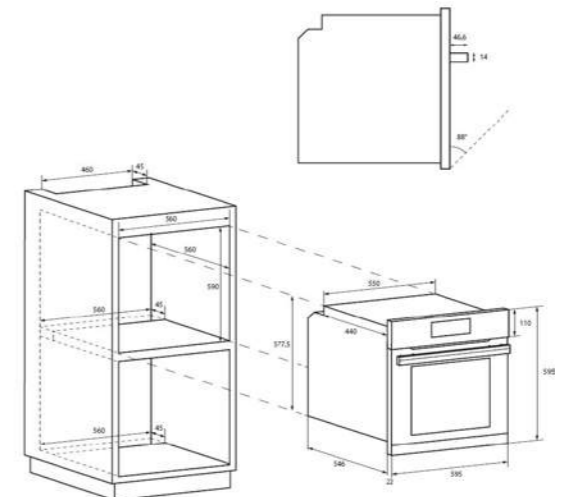

# MICRO-ONDES

RÉFÉRENCES	RMC34NSM0	RMC44NSM2	RMGV25PN	RMOK82/1	RMG20NSM	RMG20/1
Esthétique	Micro-ondes combiné	Micro-ondes Gril	Micro-ondes Gril	Micro-ondes Gril	Micro-ondes Gril	Micro-ondes Gril
Coloris	45cm	45cm	38cm	38cm	38cm	38cm
Esthétique	Sublime	Sublime	Origine	Origine	Origine-Sublime	Origine
Coloris	Noir Mat	Noir Mat	Noir (PN)	Inox (IN)- Noir (PN)	Noir	Inox (IN) - Noir (PN)
Coloris	Noir Mat	Noir Mat	Verre	Verre / Inox	Verre	Verre / Inox
<b>CARACTÉRISTIQUES</b>						
Puissance MO (W)	900	900	900	900	800	800
Puissance Gril (W)	1500	1750	1100	1100	1000	1000
Volume de la cavité (l)	34	44	25	28	20	20
Plateau tournant (cm)	32	36	31,5	31,5	25,5	24,5
Matériau de la cavité	Inox	Inox	Inox	Inox	Inox	Inox
Sécurité enfants	oui	oui	oui	oui	oui	oui
<b>PROGRAMMES</b>						
Type de commandes	sensitives (TAD)	semi-sensitives	sensitives	électroniques	sensitives	électroniques
Fonctions de cuisson	17	12	4	4	4	4
Menus autos	13	13	8	10	8	10
Niveaux de puissance	6	5	6	6	5	6
Gril	oui	oui	oui	oui	oui	oui
Micro-ondes	oui	oui	oui	oui	oui	oui
Micro-ondes + Gril	oui	oui	oui	oui	oui	oui
Ch.Tournante	oui	-	-	-	-	-
MO + Ch.Tournante	oui	-	-	-	-	-
Gril + Ch.Tournante	oui	-	-	-	-	-
Vapeur	-	-	-	-	-	-
Vapeur + Ch.Tournante	-	-	-	-	-	-
Fonction décongélation	oui	oui	OUI	oui	oui	oui
<b>BRANCHEMENT / DIMENSIONS</b>						
Mono 230 V + T	14A	16A 3350W	16A 1450W	16A 1450W		16A 1250W
Int. cavité (H x L x P) en cm	450 x 56 x 56	25 x 42 x 42,2	36,9 x 33 x 20,8	36,9 x 33 x 22,8	20,8 x 30,8 x 29,8	29,5 x 31,4 x 21,8
Hors tout (H x L x P) en cm	45,5 x 59,6 x 56,8	45,5 x 59,5 x 56,9	38,8 x 59,5 x 40	38,8 x 59,5 x 40	38,2 x 59,4 x 33,3	38,8 x 59,5 x 34,3
Encastrement (H x L x P) en cm	45 x 56 x 56	45 x 55,4 x 55	38 x 56 x 55	38 x 56 x 55	38 x 56 x 55	36,2 x 56 x 34
Emballé (H x L x P) en cm	53 x 65 x 65	55 x 70 x 67	48,4 x 68,4 x 56,6	46,6 x 65,3 x 50	44,6 x 65,4 x 38,7	44,6 x 65 x 40,5
Poids Brut / Net en kg	40 / 35	42 / 36	22,6 / 18,2	22,6 / 18,2	18 / 17	18,7 / 15
EAN	8 059 019 057 910	8 059 019 055 640	(PN) 8 016 361 937 840	(IN) 8 016 361 945 371 (PN) 8 016 361 937 871	8 059 019 052 717	(IN) 8016361937819 (PN) 8016361937826

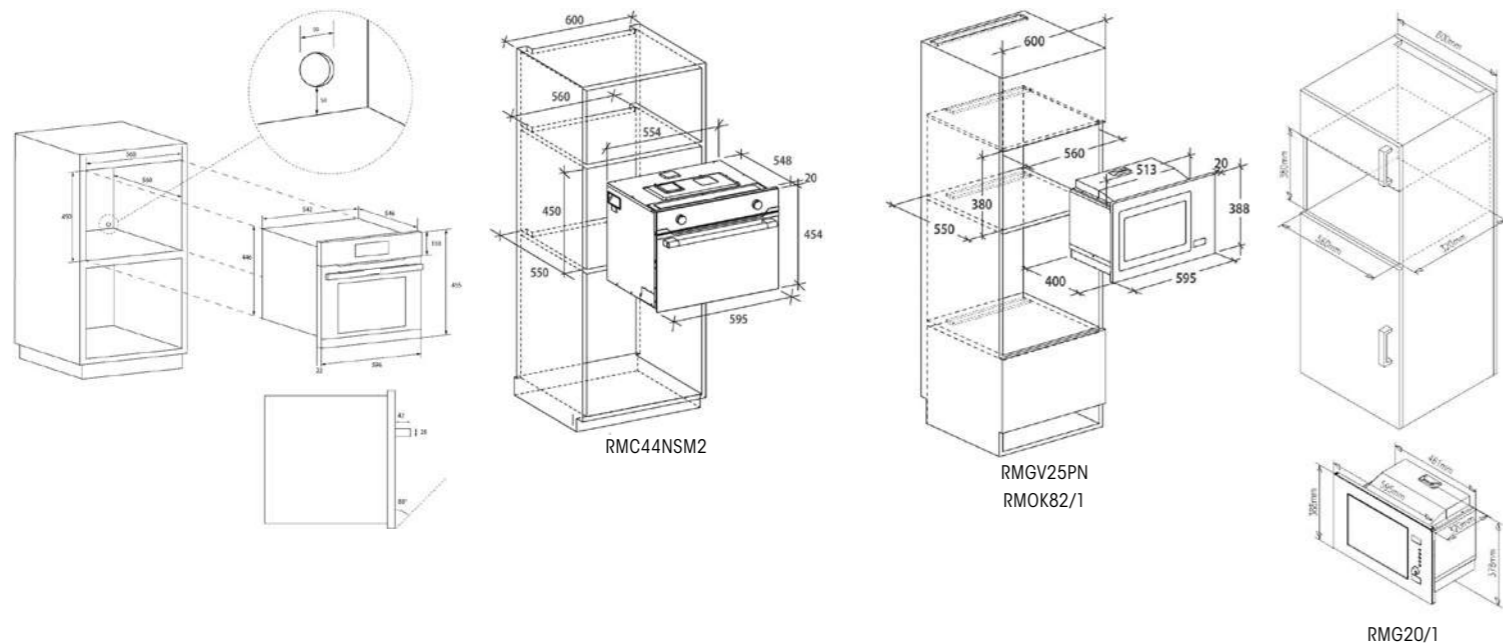

# TABLES DE CUISSON INDUCTION

RÉFÉRENCES	RSTP634MC/G3	RTPS64MCTTWIFI	RIFS85MCTT	RMT64MC	RSI633MC/G3	RD163C3D/E1
Type	Induction	Induction	Induction	Induction	Induction	Induction
Collection						
Configuration	Flexy Zone +1	Flexy Zone +2	Double Flexy Zone +1	Full Zone +2	3 foyers	3 foyers
Largeur (cm)	60	60	60	60	60	60
Couleur	Noir	Noir	Noir	Noir	Noir	Noir
Finitions	Bords droits	Bords droits	Bords droits	Bords droits	Bords droits	Bords droits
<b>CARACTÉRISTIQUES</b>						
Type de commandes	Sliders individuels	Sliders individuels	Sliders individuels	Sliders individuels	Sliders individuels	Individuelles
Emplacement des commandes	Frontal	Frontal	Frontal	Frontal	Frontal	Frontal
Double zone	Oui	-	-	-	Oui	Oui
Zone flexible	Oui	Oui	Oui	Oui	-	-
Taille du grand foyer (cm)	40 x 20	40 x 20	38,5 x 18	4 x 10 x 20	29	29
Niveaux de cuisson	9	9	9	15	9	9
Puissance totale (W)	7100	7400	7200	7200	7100	7400
Booster	Oui	Oui	Oui	Oui	Oui	Oui
Nombre de boosters	3	4	5	4	3	3
Booster max (W)	3600	3500	3500	3600	3600	3600
Minuteur	Oui	Oui	Oui	Oui	Oui	Oui
Accès direct	-	-	-	-	Mijoter	-
Maintien au chaud	Oui	Oui	Oui	-	Oui	-
Pause	Oui	Oui	Oui	Oui	Oui	-
WiFi hOn	-	Oui	-	-	-	-
Touch of colour	Oui	-	-	-	-	-
Power Management (A)	12-16-20-24-32	12-16-20-24-32	12-16-20-24-32	12-16-20-24-32	12-16-20-24-32	12-16-20-24-32
<b>ZONES DE CUISSON</b>						
Nb de foyers induction	3	4	5	6	3	3
Dimension Foyer AVG (cm)	18	18 x 18	18 x 18	2 x 10x20	18	16
Puissance Foyer AVG (W)	1500/2000	2000/2600	2000/2600B	2000/3200	1500/2000	1400/1500
Dimension Foyer ARG (cm)	18	18 x 18	18 x 18	2 x 10x20	18	21
Puissance Foyer ARG (W)	1500/2000	1500/2000	1500/2000B	2000/3200	1500/2000	2400/2600
Dimension Foyer AVD (cm)	29	18	18 x 18	14	29	18/29
Puissance Foyer AVD (W)	3000/3600	1500/2000	1500/2000B	1400/2000	3000/3600	3000/3600
Dimension Foyer ARD (cm)	-	18	18 x 18	21	-	-
Puissance Foyer ARD (W)	-	2000/2600	2000/2600B	2200/3200	-	-
Dimension 5eme foyer (cm)	-	-	20	-	-	-
Puissance 5eme foyer (W)	-	-	2000/2600B	-	-	-
Dimension zone flexible (cm)	40 x 20	40 x 20	38,5 x 18	4 x 10x20	-	-
Puissance zone flexible (W)	3000/3600	2800/3500	2800/3500B	3000/3600	-	-
<b>SECURITES</b>						
Anti-débordement	Oui	Oui	Oui	Oui	Oui	Oui
Anti-surchauffe	Oui	Oui	Oui	Oui	Oui	Oui
Arrêt automatique	Oui	Oui	Oui	Oui	Oui	Oui
Verrouillage des commandes	Oui	Oui	Oui	Oui	Oui	Oui
Détection des casseroles	Oui	Oui	Oui	Oui	Oui	Oui
Détection des petits objets	Oui	Oui	Oui	Oui	Oui	Oui
Minuteur	Oui	Oui	Oui	Oui	Oui	Oui
Turbine de ventilation	Oui	Oui	Oui	Oui	Oui	Oui
Témoins de chaleur résiduelle	Oui	Oui	Oui	Oui	Oui	Oui
<b>BRANCHEMENT / DIMENSIONS</b>						
Fréquence (Hz)	50-60	50-60	50	50-60	50-60	50
Voltage (V)	220-240	220-240	220-240	220-240	220-240	220-240
Raccordement	Monophasé	Monophasé	Monophasé	Monophasé	Monophasé	Monophasé
Câble fourni	Oui	Oui	Oui	Oui	Oui	Oui
Longueur du câble d'alimentation (cm)	120	100	100	120	120	120
Prise fournie	-	-	-	-	-	-
Poids net/brut (kg)	9,7/10,7	11/12	11,9/14	12/13	11/12	12/13
Encastrement (LxP) en cm	56 x 49 x 5,5	56 x 49	74 x 49	56 x 49	56 x 49	56 x 49
Hors tout (LxPxH) en cm	59 x 52 x 6,1	59 x 52 x 5,5	77 x 52 x 6	59 x 52 x 5,8	59 x 52 x 6	59 x 52 x 6,2
Emballé (LxPxH) en cm	69 x 64,5 x 11,5	69 x 64,5 x 11,5	90,5 x 63,5 x 11,5	69 x 64,5 x 11,5	69 x 64,5 x 11,5	69 x 64,5 x 11,5
EAN	8059019035369	8059019033815	8059019047713	8059019040936	8059019036267	8059019034669

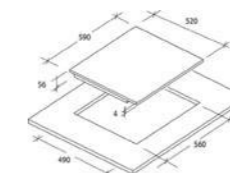

SCHEMA INDUCTION 60 CM



## TABLES DE CUISSON INDUCTION

RÉFÉRENCES	RDIMC30
Type	Induction
Collection	
Configuration	Domino
Largeur (cm)	30
Couleur	Noir
Finitions	Bords droits
<b>CARACTÉRISTIQUES</b>	
Type de commandes	Sliders individuels
Emplacement des commandes	Frontal
Double zone	-
Zone flexible	-
Taille du grand foyer (cm)	18
Niveaux de cuisson	9
Puissance totale (W)	3500
Booster	Oui
Nombre de boosters	2
Booster max (W)	2000
Minuteur	Oui
Accès direct	-
Maintien au chaud	-
Pause	-
WiFi hOn	-
Touch of colour	-
Power Management (A)	-
<b>ZONES DE CUISSON</b>	
Nb de foyers induction	2
Dimension Foyer AVG (cm)	14
Puissance Foyer AVG (W)	1200/1500
Dimension Foyer ARG (cm)	18
Puissance Foyer ARG (W)	1500/2000
Dimension Foyer AVD (cm)	-
Puissance Foyer AVD (W)	-
Dimension Foyer ARD (cm)	-
Puissance Foyer ARD (W)	-
Dimension 5eme foyer (cm)	-
Puissance 5eme foyer (W)	-
Dimension zone flexible (cm)	-
Puissance zone flexible (W)	-
<b>SECURITES</b>	
Anti-débordement	Oui
Anti-surchauffe	Oui
Arrêt automatique	Oui
Verrouillage des commandes	Oui
Détection des casseroles	Oui
Détection des petits objets	Oui
Minuteur	Oui
Turbine de ventilation	Oui
Témoins de chaleur résiduelle	Oui
<b>BRANCHEMENT / DIMENSIONS</b>	
Fréquence (Hz)	50-60
Voltage (V)	230
Raccordement	Monophasé
Câble fourni	Oui
Longueur du câble d'alimentation (cm)	N/A
Prise fournie	-
Poids net/brut (kg)	5,2/6,4
Encastrement (LxP) en cm	26,8 x 50
Hors tout (LxPxH) en cm	28,8 x 52 x 5,5
Emballé (LxPxH) en cm	38,2 x 61 x 14,2
EAN	8059019035369

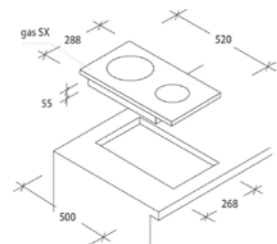

## TABLES DE CUISSON VITRO

RÉFÉRENCES	RKH63TCT/2	RH64CT/2
Type	Vitrocéramique	Vitrocéramique
Collection		
Configuration	3 foyers	4 foyers
Largeur (cm)	60	60
Couleur	Noir	Noir
Finitions	Bords droits	Bords droits
<b>CARACTÉRISTIQUES</b>		
Type de commandes	Groupées	Groupées
Emplacement des commandes	Frontal	Frontal
Double/Triple zone	Triple zone	-
Taille du grand foyer (cm)	29	22
Niveaux de cuisson	10	10
Puissance totale (W)	5700	6500
Minuteur	Oui	Oui
Touch of colour	Oui	-
<b>ZONES DE CUISSON</b>		
Nb de foyers radiants	3	4
Dimension Foyer AVG (cm)	15,5	15,5
Puissance Foyer AVG (W)	1200	1200
Dimension Foyer ARG (cm)	19	22
Puissance Foyer ARG (W)	1800	2300
Dimension Foyer AVD (cm)	15,5/22/29	15,5
Puissance Foyer AVD (W)	750+900+1050	1200
Dimension Foyer ARD (cm)	-	19
Puissance Foyer ARD (W)	-	1800
<b>SECURITES</b>		
Anti-débordement	Oui	Oui
Anti-surchauffe	Oui	Oui
Verrouillage des commandes	Oui	Oui
Minuteur coupe-circuit	Oui	Oui
Témoins de chaleur résiduelle	Oui	Oui
<b>BRANCHEMENT / DIMENSIONS</b>		
Fréquence (Hz)	50-60	50-60
Voltage (V)	220-240	220-240
Raccordement	Monophasé	Monophasé
Câble fourni	Oui	Oui
Longueur du câble d'alimentation (cm)	120	120
Prise fournie	-	-
Poids net/brut (kg)	7,1/7,7	7,9/8,3
Encastrement (LxP) en cm	56 x 49	56 x 49
Hors tout (LxPxH) en cm	59 x 52 x 4,65	59 x 52 x 4,65
Emballé (LxPxH) en cm	69 x 63,3 x 9,5	69 x 63,3 x 9,5
EAN	8016361963337	8016361994553

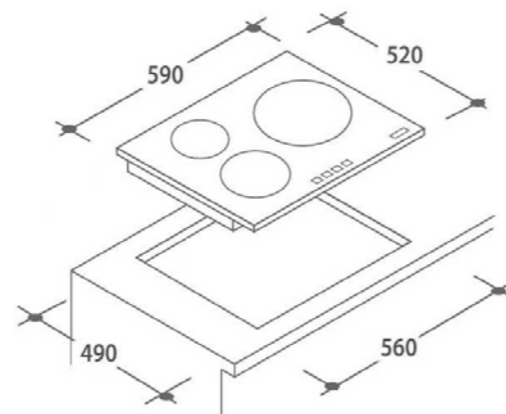

## TABLES DE CUISSON GAZ

RÉFÉRENCES	RDK74MBB/1	RDK6GR4MBB/1	RDK63U4MBB/1	RHG75WC5X	RHG6D5WC5X
Type	Gaz sur verre	Gaz sur verre	Gaz sur verre	Gaz	Gaz
Collection	Origine	Origine	Origine	New Sublime	New Sublime
Configuration	5 foyers	4 foyers	3 foyers	5 foyers	4 foyers
Largeur (cm)	75	60	60	75	60
Couleur	Verre noir	Verre noir	Verre noir	Inox	Inox
Finitions	Bords droits	Bords droits	Bords droits	Bords droits	Bords droits
<b>CARACTÉRISTIQUES</b>					
Type de commandes	Manettes	Manettes	Manettes	Manettes	Manettes
Emplacement des commandes	Frontal	Frontal	Frontal	Frontal	Frontal
Couleur des manettes	Noir	Noir	Noir	Inox & Noir	Inox & Noir
Puissance totale (W)	12650	9450	8200	13150	10450
Nb de grilles	3	2	2	3	2
Matériau des grilles/supports	Fonte	Fonte	Fonte	Fonte	Fonte
Kit Butane	Oui	Oui	Oui	Oui	Oui
<b>ZONES DE CUISSON</b>					
Nb de foyers gaz	5	4	3	5	4
Dimension Foyer AVG (cm)	Auxiliaire	Auxiliaire	Double Couronne	Auxiliaire	Auxiliaire
Puissance Foyer AVG (W)	1	1	4,5	1	1
Dimension Foyer ARG (cm)	Rapide	Double couronne	Auxiliaire	Rapide	Double Couronne
Puissance Foyer ARG (W)	2,7	4	1	2,7	5
Dimension Foyer AVD (cm)	Semi-Rapide	Semi-Rapide	Rapide	Semi-Rapide	Rapide
Puissance Foyer AVD (W)	1,75	1,75	2,7	1,8	2,7
Dimension Foyer ARD (cm)	Rapide	Rapide	-	Rapide	Semi-Rapide
Puissance Foyer ARD (W)	2,7	2,7	-	2,7	1,75
Dimension 5eme foyer (cm)	Double Couronne	-	-	Double Couronne	-
Puissance 5eme foyer (W)	4,5	-	-	5	-
<b>SECURITES</b>					
Allumage 1 main	Oui	Oui	Oui	Oui	Oui
Thermocouple	Oui	Oui	Oui	Oui	Oui
<b>BRANCHEMENT / DIMENSIONS</b>					
Fréquence (Hz)	50	50	50	50	50
Voltage (V)	220-240	220-240	220-240	220-240	220-240
Raccordement	Monophasé	Monophasé	Monophasé	Monophasé	Monophasé
Câble fourni	Oui	Oui	Oui	Oui	Oui
Prise fournie	-	-	-	-	-
Poids net/brut (kg)	14,7/16	10,7/11,7	10,7/11,7	13/13,6	11/12
Encastrement (LxP) en cm	56 x 48	56 x 48	56 x 48	56 x 48	56 x 48
Hors tout (LxPxH) en cm	75 x 51 x 8	59,5 x 51 x 8	59,5 x 51 x 8	74,5 x 51 x 8	59,5 x 51 x 8
Emballé (LxPxH) en cm	80 x 57 x 14	65 x 57 x 14	65 x 57 x 14	78,6 x 56,8 x 12,7	63,4 x 55,6 x 12,7
EAN					

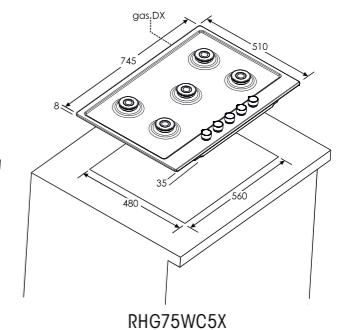
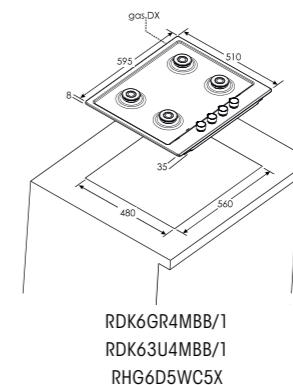
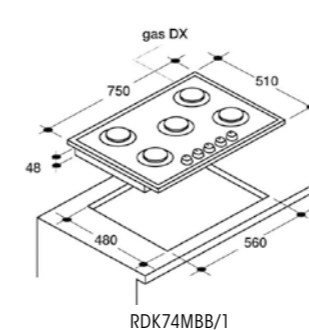

# HOTTES

RÉFÉRENCES	RDG9DCK3B	RDG6DCK3B	RTSI9CBK5XWIFI	RDSV985PN	RTS9DCX/H
Type	Pan coupé	Pan coupé	Déco îlot	Déco	Déco
Largeur (cm)	90	60	90	90	90
Finition	Verre trempé	Verre trempé	Inox + verre	Inox + verre	Inox + verre
Couleur	Noir	Noir	Inox + verre	Inox + verre	Inox + verre
<b>CARACTÉRISTIQUES</b>					
Commandes	Sensitives	Sensitives	Sensitives	Sensitives	Sensitives
Commandes rétroéclairées	-	-	-	-	-
Eclairage	LED	LED	LED	LED	LED
Nombre de lampes	2x1,5W	2x1,5W	4x1,5W	2x1,1W	2x1,5W
Nombre de vitesses	4	4	4	4	3
Mode recyclage	oui	oui	oui	oui	oui
Mode évacuation	oui	oui	oui	oui	oui
Aspiration périmétrale	-	-	-	oui	-
Nombre de moteurs	1	1	1	1	1
Puissance du moteur (W)	270	270	270	300	210
Puissance totale (W)	273	273	276	302.2	213
<b>PERFORMANCES</b>					
Efficacité énergétique du modèle (EEI)	A-51.2	A-51.2	A-52.4	A-54.6	A/50.1
Efficacité fluidodynamique (FDEhotte)	A-29.7	A-29.7	A-29.8	A-28.4	A/29.3
Efficacité lumineuse (LEhotte)	A-29.3	A-29.3	A-29.2	C-19.1	A/29.3
Efficacité filtration des graisses	D-73.9	D-73.9	D-72.5	G-27.3	D/71.9
Consommation d'énergie annuelle, AECChotte (kWh/a)	47,7	47,7	48,7	44	41,6
Aspiration vitesse max (m3/h)	618	613	618	622	602
Aspiration vitesse boostée (m3/h)	710	711	703	800	-
Niveau sonore dB(A) vitesse mini	60	60	57	60	59
Niveau sonore dB(A) vitesse maxi	65	65	66	68	65
Niveau sonore dB(A) vitesse boostée	69	69	70	69	-
<b>ACCESSOIRES</b>					
Diamètre du réducteur d'évacuation d'air (mm)	150	150	150	150	150
Clapet anti-retour	oui	oui	oui	oui	oui
Buse de raccordement (mm)	120	120	120	120	120
Défecteur	oui	oui	-	oui	oui
Télécommande	-	-	-	-	-
Filtre à charbon inclus	oui	oui	oui	oui	en option
Référence du filtre à charbon	KFC6918	KFC6918	KFC6918	KFC6918	CP506B/1
Type filtre à graisses	Caissette métallique	Caissette métallique	Caissette métallique	Caissette métallique	Caissette métallique
<b>BRANCHEMENT / DIMENSIONS</b>					
Fréquence (Hz)	50-60	50-60	50-60	50-60	50-60
Voltage (V)	220-240	220-240	220-240	220-240	220-240
Livraison avec fût	oui	oui	oui	oui	oui
Prise fournie	-	-	-	-	-
Longueur du câble (cm)	150	150	150	150	150
Distance mini au dessus plaque gaz (cm)	75	75	75	75	75
Distance mini au dessus plaque électrique (cm)	65	65	65	65	65
Poids brut (Kg)	23.2	20.6	27.4	17.2	15.5
Poids net (Kg)	21.5	18.8	24.2	13.9	12.5
Dim. hors tout (LxHxP) en cm	90 x 85/13 x 41,8	60 x 85/133 x 41,8	90 x 65/115 x 60	90 x 54,8/100 x 50	90 x 54,7/102,5 x 45
Dim. emballé (LxHxP) en cm	94,5 x 51 x 54,5	64,5 x 54,5 x 51	67 x 99,5 x 47	96 x 56 x 38	54,5 x 94,5 x 38
EAN	8 059 019 015 798	8 059 019 015 804	8 059 019 054 513	8 016 361 921 535	8 059 019 021 348

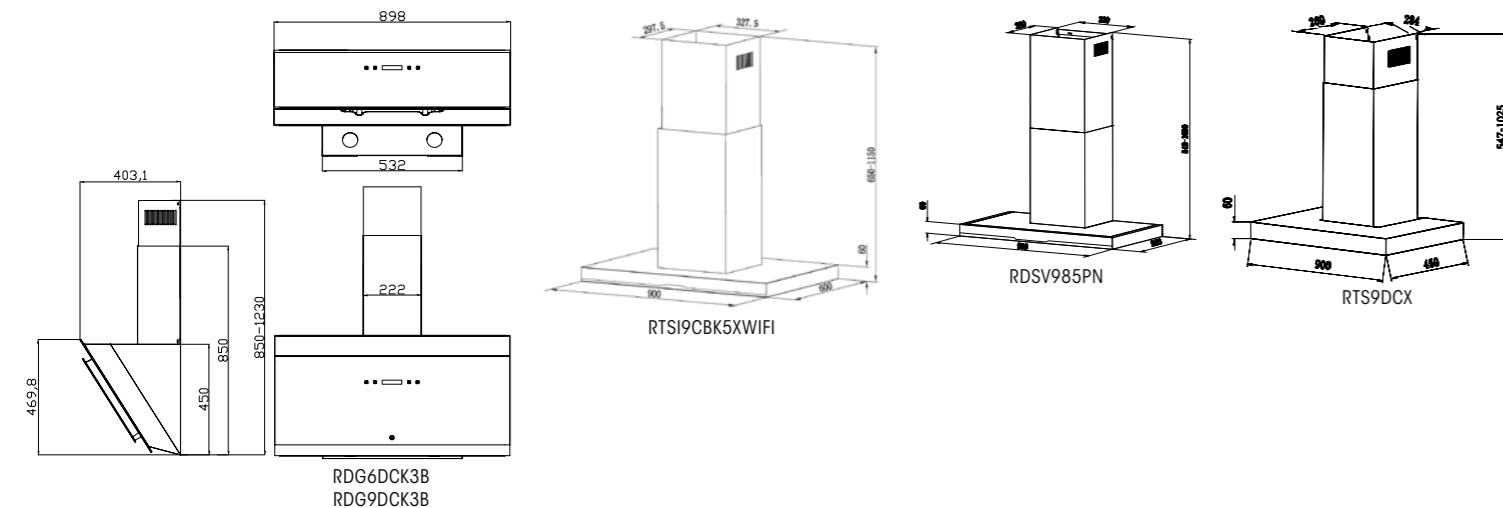

RÉFÉRENCES	RHP97000/1L	RHP90TX	RHP67000/1L	RHT6300/2L	RHG580/1
Type	Déco	Déco	Déco	Tiroir	Groupe filtrant
Largeur (cm)	90	90	60	60	52
Finition	Inox - Métal peint	Inox et verre	Inox - Métal peint	Inox - Métal peint	Inox - Métal peint
Couleur	Inox (IN/1) - Noir (PN/1)	Inox	Inox (IN/1) - Noir (PN/1)	Inox (IN/1)- Noir (PN/1)	Inox (IN/1)- Noir (PN/1)
<b>CARACTÉRISTIQUES</b>					
Commandes	Sensitives	Sensitives	Sensitives	Mécaniques	Mécaniques
Commandes rétroéclairées	-	oui	-	-	-
Eclairage	LED	LED	LED	LED	LED
Nombre de lampes	2x2W	2*1,5W	2x1,5W	1*2W	2x2W
Nombre de vitesses	3	3	3	2	3
Mode recyclage	oui	oui	oui	oui	oui
Mode évacuation	oui	oui	oui	oui	oui
Aspiration périmétrale	-	-	-	-	-
Nombre de moteurs	1	1	1	1	1
Puissance du moteur (W)	190	125	190	65	190
Puissance totale (W)	193	128	193	67	194
<b>PERFORMANCES</b>					
Efficacité énergétique du modèle (EEI)	B/62.0	C/81,8	B-67.8	B-62.4	B-67.1
Efficacité fluidodynamique (FDEhotte)	B/25	E/13	B-23.3	D/14.1	B-23.4
Efficacité lumineuse (LEhotte)	A-28.2	A/28,8	A-39,5	A/44,5	A-64
Efficacité filtration des graisses	C/78.2	C/82,1	C-82.8	D/74.9	D-68.9
Consommation d'énergie annuelle, AECChotte (kWh/a)	55	67,1	63,5	27,1	59
Aspiration vitesse max (m3/h)	611	504	621,5	332,1	601.2
Aspiration vitesse boostée (m3/h)	-	-	-	-	-
Niveau sonore dB(A) vitesse mini	60	53	58	56	63
Niveau sonore dB(A) vitesse maxi	70	65	69	64	70
Niveau sonore dB(A) vitesse boostée	-	-	-	-	-
<b>ACCESSOIRES</b>					
Diamètre du réducteur d'évacuation d'air (mm)	150	150	150	150	150
Clapet anti-retour	oui	oui	-	-	oui
Buse de raccordement (mm)	120	120	120	-	-
Défecteur	-	oui	-	-	-
Télécommande	-	-	-	-	-
Filtre à charbon inclus	oui	oui	oui	oui	oui
Référence du filtre à charbon	KFC6918	Filtre à charbon 49037930	KFC6918	Filtre à charbon 49040890	KFC6918
Type filtre à graisses	Caissette métallique	Caissette métallique	Caissette métallique	Caissette métallique	Caissette métallique
<b>BRANCHEMENT / DIMENSIONS</b>					
Fréquence (Hz)	50-60	50-60	50-60	50-60	50-60
Voltage (V)	220-240	220-240	220-240	220-240	220-240
Livraison avec fût	oui	oui	oui	-	-
Prise fournie	-	-	-	-	-
Longueur du câble (cm)	170	180	170	130	100
Distance mini au dessus plaque gaz (cm)	75	75	75	75	75
Distance mini au dessus plaque électrique (cm)	65	65	65	65	65
Poids brut (Kg)	15.52	16,4	13,7	8,61	7,3
Poids net (Kg)	12.8	14,1	11,7	7,22	6,3
Dim. hors tout (LxHxP) en cm	90 x 58,5/105,5 x 50	90 x 55/103 x 50,5	60 x 58,5/105,5 x 50	60 x 28/43 x 17,5	52 x 25,4 x 29,6
Dim. emballé (LxHxP) en cm	95,5 x 56 x 41	95,5 x 66 x 39	66 x 56 x 41	66,5 x 22,5 x 33,5	57 x 34 x 32,5
EAN	(IN) 8059019052137 (PN) 8059019052120	8 016 361 985 001	(IN) 8059019051147 (PN) 8059019051130	(IN) 8059019051154 (PN) 8059019052113	(IN) 8016361970830 (PN) 8 016 361 971 424

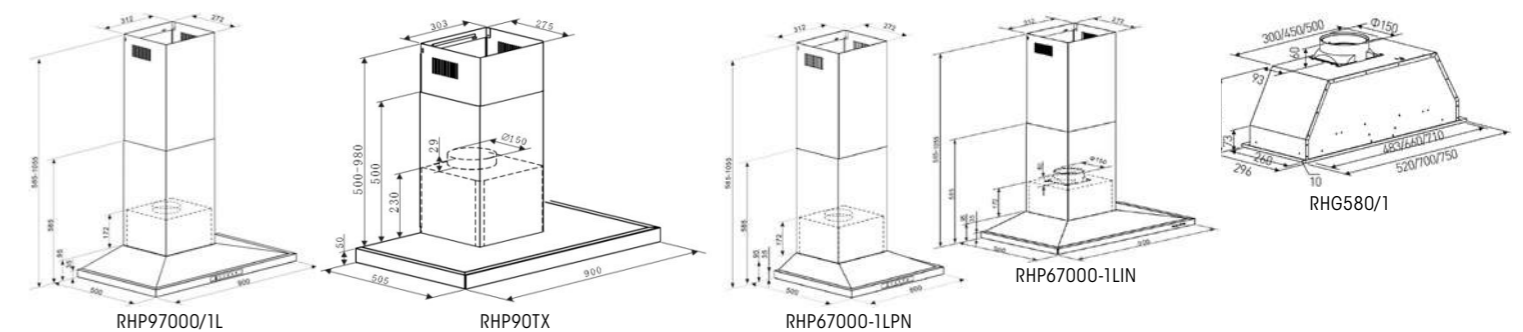



# FROID

RÉFÉRENCES	RBLP 3683 N/N	RSOP122/N	RSLP 122/N
Type	Simple Porte Encastrable	Simple Porte Encastrable	Simple Porte Encastrable
Niche (cm)	177	122	122
Litrage net total (litres)	316	179	197
Réglage de la température	Mécanique	Mécanique	Mécanique
Eclairage	LED	LED	LED
<b>RÉFRIGÉRATEUR</b>			
Litrage net	316	163	197
Technologie de froid	Brassé	Statique	Statique
Dégivrage	Automatique	Automatique	Automatique
Clayettes	6	3	4
Finition clayettes	Verre	Verre	Verre
Balconnets	5	3	3
Bac(s) à légumes	2	1	1
Zone fraîcheur	-	-	1 sur rails télescopiques
Porte-bouteilles	1 en métal	1 en métal	-
Box beauté & médication	-	-	-
<b>CONGÉLATEUR</b>			
Litrage net	Tout Utile	4*	Tout Utile
Technologie de froid	-	Statique	-
Dégivrage	-	Manuel	-
Tiroirs	-	-	-
Pouvoir de congélation (kg/24 h)	-	2,6	-
Autonomie (h)	-	10	-
<b>PERFORMANCES</b>			
Classe énergétique	F	E	E
Consommation (kW/24h/an)	0,393 / 143	0,405 / 148	0,273 / 100
Niveau sonore (dB(A))	39	39	39
Classe climatique	N-ST	N-ST	ST
Type de gaz	R600a	R600a	R600a
<b>CARACTERISTIQUES TECHNIQUES</b>			
Système de fixation	Glissières	Glissières	Glissières
Porte(s) réversible(s)	Oui	Oui	Oui
Connectivité	-	-	-
<b>BRANCHEMENT / DIMENSIONS</b>			
Hors tout (HxLxP) en cm	177 x 54 x 54	122,5 x 54 x 54,5	122,5 x 54 x 54
Encastrement (HxLxP) en cm	177,1-177,5 x 56 x 55	122,5-122,7 x 56 x 55	122,5+20 x 56 x 55
Emballé (HxLxP) en cm	184 x 57,3 x 57,3	127 x 57,3 x 57,3	127 x 57,3 x 57,3
Poids net/brut (kg)	58 / 63,5	45 / 48,9	43,5 / 47,4
Branchement	220-240V/50Hz	220-240V/50Hz	220-240V/50Hz
Longueur du câble (cm)	180	180	180
Prise fournie	Oui	Oui	Oui
EAN	8059019020549	8059019021485	8059019021003

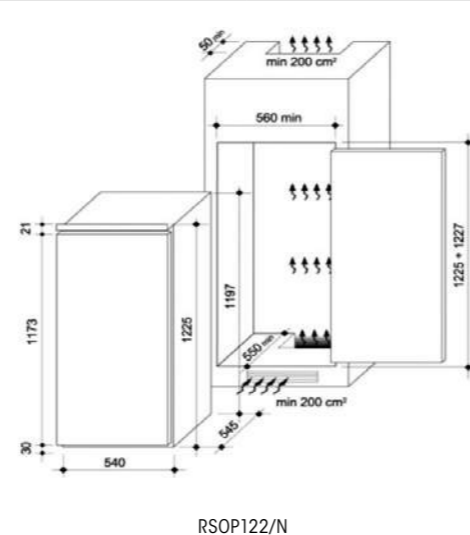
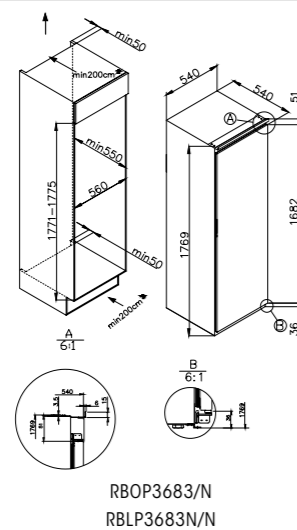

# CAVE À VIN

RÉFÉRENCES	RWCB 60D/N	RWCB 60/N	RWCB 45/1
Type	Encastrable	Encastrable	Encastrable
Collection	Sublime	Sublime	Sublime
Matériau / Couleur	Inox et noir	Inox et noir	Inox et noir
Poignée	Métal	Métal	Métal
Porte	Plein verre doublé	Plein verre doublé	Plein verre doublé
Largeur de la cave à vin	60 cm	60 cm	45 cm
<b>DÉFINITION</b>			
Litrage net	119	134	54
Capacité de rangement	38 bouteilles	46 bouteilles	24 bouteilles
Fonction	Mise en température	Mise en température	Mise en température
Gamme de température	"Réglage de température : 5°C à 18°C Température ambiante : 16°C à 38°C"	"Réglage de température : 5°C à 18°C Température ambiante : 16°C à 38°C"	"Réglage de température : 5°C à 18°C Température ambiante : 16°C à 38°C"
Taux Hygrométrie	50% à 80%	50% à 80%	50% à 80%
Froid	Ventilé	Ventilé	Ventilé
Dégivrage automatique	Oui	Oui	Oui
Electronique	Double écran Digit	Ecran Digit	Ecran Digit
<b>ÉQUIPEMENTS</b>			
Type de clayettes	Bois naturel	Bois naturel	Bois naturel
Nombre de clayettes	12	6	3 sur rails télescopiques
Eclairage	LED Blanc	LED Blanc	LED Blanc
Vitre anti-UV	Oui	Oui	Oui
Filtre charbon	Oui	Oui	Oui
Système anti-vibration	Oui	Oui	Oui
Connectivité	-	-	-
<b>CARACTERISTIQUES TECHNIQUES</b>			
Pieds réglables	Oui	Oui	Oui
Porte réversible	-	Oui	Oui
Type de gaz	R600a	R600a	R600a
Classe climatique	N/ST(16-38°C)	N/ST(16-38°C)	N/ST(16-38°C)
Consommation (kW/24h/an)	0,598 / 142	0,644 / 145	0,421 / 100
Niveau sonore (dB(A))	39	39	37
Classe énergétique	G	G	F
<b>DIMENSIONS</b>			
Hors tout (HxLxP) en cm	81,3 x 59,5 x 56,2	81,3 x 59,5 x 57	45,5 x 59 x 55,7
Emballé (HxLxP) en cm	88 x 62,5 x 66	88 x 62,5 x 66	52,5 x 65 x 65
Encastrement (HxLxP) en cm	81,8 x 60 x 58,5	88 x 62,5 x 66	47,5 x 61,5 x 56,7
Poids net/brut (kg)	48 / 52,5	49 / 53,5	30 / 33
EAN	8059019024004	8059019024073	8059019026930

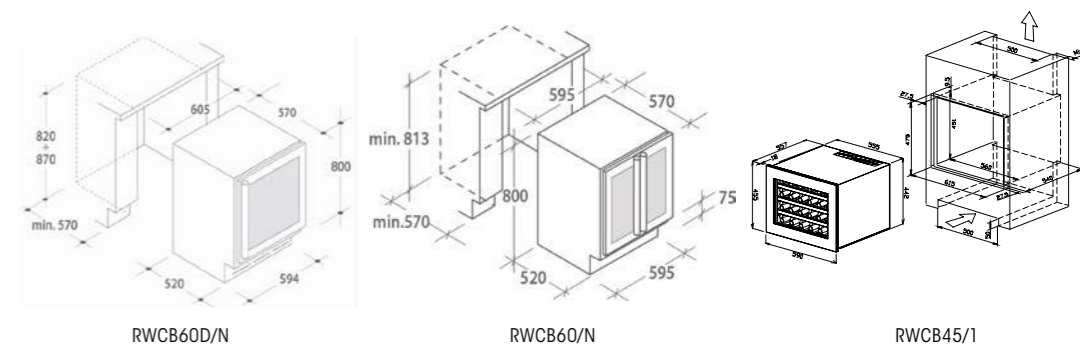

# LAVE-VAISSELLE

RÉFÉRENCES	RDIN 2D620PB-47E	RFS 3T443X-47/E	RDIH 2T1145-47
Type	Full	Full	Full
Largeur (cm)	60	60	45
Nombre de couverts	16	14	11
Programmeur	DIGIT	Touch	Touch
Couleur du bandeau	Noir	Silver	Silver
<b>PERFORMANCES</b>			
Classe énergétique	E	E	E
Niveau sonore (dB(A))	43	44	45
Classe de perception du bruit	B	B	C
Conso moyenne d'eau/100 cycles (L)	10,9	10	9
Conso moyenne énergie/100 cycles (kWh)	97	95	80
Durée du programme Eco	3h52	3h50	4h58
<b>CARACTERISTIQUES</b>			
Départ différé	1-23h	1-23h	1-23h
Indicateur de sel	Oui	Oui	Oui
Indicateur de liquide de rinçage	-	Oui	Oui
Option tablettes	Oui	-	Oui
Option Express	Oui	Oui	-
Connectivité	WIFI + Bluetooth	-	-
Panier supérieur réglable	Oui	Oui	Oui
Triple filtre auto-nettoyant	Oui	-	-
Ouverture automatique de porte en fin de cycle	Oui	-	-
3ème panier	Non	Oui	Oui
Couleur des paniers	Gris	Gris	Gris
Matériau de la cuve	Inox	Inox	Inox
Picots rabattables panier inférieur	-	-	Oui
Option Add Dish	Oui	-	-
<b>PROGRAMMES</b>			
Nombre de programmes	9	8	8
Eco 45°C	Oui	-	Oui
Vapeur 75°C	Oui	-	-
Intensif 50-70°C	-	Oui	Oui
Intensif 60°C	-	-	-
Intensif 70°C	-	-	Oui
Nuit 55°C	Oui	-	-
Universel 60°C	Oui	-	Oui
Quotidien 55°C	-	-	-
Auto 45°-70°C	-	Oui	Oui
Auto Care 55°-65°C*	Oui	-	-
Total care 45°-50°C	Oui	-	Oui
Rapide 39 min 60°C	Oui	-	-
Rapide 29 min 50°C	Oui	-	-
Rapide 30 min 45°-55°C	-	Oui	-
Prélavage	Oui	Oui	Oui
Hygiène+ 75°C	-	-	-
Universel Plus 65°-75°C	-	-	-
Quotidien 45°C-65°C	-	Oui	-
Eco Plus 45-65°C	-	Oui	-
Eco 50°C	-	-	Oui
90 minutes 65°C	-	Oui	-
Verre 40°C	-	Oui	-
<b>BRANCHEMENT / DIMENSIONS</b>			
Voltage (V)	230	230	230
Fréquence (Hz)	50-60	50-60	50-60
Tuyau d'alimentation (cm)	150	150	150
Tuyau d'évacuation (cm)	160	160	160
Câble électrique (cm)	160	160	160
Prise	Oui	Oui	Oui
Pieds arrière réglables depuis l'avant	Oui	Oui	-
Poids net/brut (kg)	35,5 / 38	36,5 / 41,5	36 / 41
Encastrement (HxLxP) en cm	82-90 x 60 x 55	82-90 x 60 x 55	82-90 x 60 x 55
Hors tout (HxLxP) en cm	82 x 59,8 x 55	59,8 x 81,5/86,5 x 56	81,6 x 44,8 x 55,9
Emballé (HxLxP) en cm	89,6 x 67,6 x 64	89,6 x 67,6 x 64	88,2 x 51 x 63,1
EAN	8016361988712	8,05902E+12	

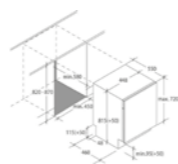
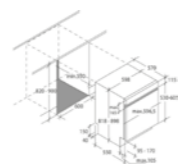
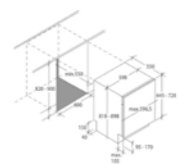
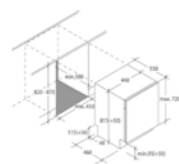

# LAVE-LINGE

RÉFÉRENCES	OBDS495TWMCE/47	OBWS69TWMCE-47
Type d'appareil	Frontal	Frontal
Modèle	Encastrable	Encastrable
Couleur	Blanc	Blanc
Capacité de lavage (kg)	9	9
Capacité de séchage (kg)	5	-
Vitesse d'essorage (tr/mn)	Jusqu'à 1400	Jusqu'à 1600
<b>CARACTERISTIQUES</b>		
Programmeur	Programmeur à affichage digital	Programmeur à affichage digital
Capacité variable automatique	Oui	Oui
Volume tambour (litres)	58	58
Cuve	Acier inoxydable	Acier inoxydable
Ouverture	Frontal	Frontal
Départ différé	1 à 24h	1 à 24h
Connectivité	WIFI & NFC	WIFI & NFC
<b>CONSOMMATION</b>		
Classe énergétique de lavage	A	A
Classe énergétique de lavage + séchage	D	-
Efficacité d'essorage	B	B
Consommation d'énergie / 100 cycles (kWh)** Lavage	49	49
Consommation annuelle d'eau / 100 cycles (L)** Lavage	44	46
Niveau sonore du cycle de lavage (dB(A))	51	48
Niveau sonore du cycle d'essorage (dB(A))	75	76
Niveau sonore du cycle de séchage (dB(A))	56	-
Classe de perception du bruit	B	B
Durée du programme Eco Lavage	3h48	3h48
Indice de réparabilité	7,8	7,7
<b>PROGRAMMES</b>		
Nombre de programmes	15	15
Lavage :		
Eco 20°C	Oui	Oui
Eco 40-60	Oui	Oui
Coton Blanc	Oui	Oui
Rapides 14/30/44 min	Oui	Oui
Rinçage	Oui	Oui
Essorage	Oui	Oui
Vidange	Oui	Oui
Vapeur	Oui	-
Laine/Lavage Main	Oui	-
Laine	-	Oui
Soie/Lavage Main	-	Oui
Jeans	-	Oui
Chemises	-	Oui
Délicat 59 min	Oui	Oui
Mixte 60°C	Oui	Oui
Couleurs foncées 40°C	-	Oui
Sublime Mix	Oui	Oui
Séchage :		
Mixte	Oui	-
Coton	Oui	-
Laine	Oui	-
<b>VOYANTS</b>		
Marche/Arrêt	Oui	Oui
Séchage	Oui	-
Départ différé	Oui	Oui
Verrouillage de porte	Oui	Oui
Affichage temps restant	Oui	Oui
<b>BRANCHEMENT / DIMENSIONS</b>		
Intensité (A)	10	10
Tension (V)	220-240	220-240
Fréquence (Hz)	50	50
Longueur du cordon d'alimentation électrique (cm)	160	160
Poids net/brut (kg)	64,1 / 66,1	64,1 / 66,1
Encastrement (HxLxP) en cm	83 x 60 x 57	83 x 60 x 57
Hors tout (HxLxP) en cm	82 x 60 x 52,5	82 x 60 x 52,5
Emballé (HxLxP) en cm	87,5 x 65 x 57	87,5 x 65 x 57
EAN	8059019027937	8059019028439

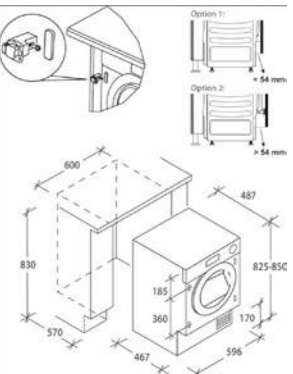

OBDS495TWMCE/47



OBWS69TWMCE-47



**Pains Pita avec  
des brochettes  
de poulet marinées  
Chich Taouk**

Par Emmanuelle Jary



Voir la recette

**CHICH TAOUK**

3 blancs de poulet  
1 yaourt grec  
le jus d'1 demi citron  
2 c.à.s. de concentré de tomates  
1/2 c.à.c. de paprika  
1 c.à.c. de coriandre en poudre  
1 c.à.c. de cumin en poudre  
3 gousses d'ail écrasées  
1 c.à.s. d'huile végétale

**Pitas**

Sel et poivre Pour 6 à 8 pitas  
200 g de farine  
130 g d'eau  
4 g de levure sèche de boulanger  
1 pincée de sucre  
5 g de sel  
1 c.à.s. d'huile d'olive

**Pour la sauce blanche**

1 gousse d'ail  
15 g de lait  
30 g d'huile végétale  
1 pincée de sel

Préparez la marinade. Dans un saladier, mélangez tous les ingrédients, sauf le poulet. Coupez les blancs de poulet en cubes. Ajoutez les morceaux dans la marinade et laissez reposer 30 minutes minimum au réfrigérateur. (Si vous avez le temps, une nuit c'est encore mieux !) Préparez les pitas. Dans un bol, mélangez l'eau et la levure sèche de boulanger avec le sucre. Dans un saladier, versez la farine et le sel et formez un puits. Ajoutez l'huile et la levure progressivement, mélangez. Continuez à pétrir sur votre plan de travail jusqu'à l'obtention d'une pâte lisse et homogène. Laissez la pâte reposer à couvert pendant environ 1 heure jusqu'à ce qu'elle double de volume. Pendant ce temps, piquez les morceaux de poulet sur les brochettes. Une fois que la pâte a doublé de volume, dégazez-la. Sur un plan de travail fariné, coupez votre boule de pâte en 2 puis chaque moitié en 3 ou 4. Façonnez des petites boules. Laissez reposer environ 10 minutes à couvert.

Préchauffez le four à 240°C. Sur le plan de travail fariné, étalez chaque boule du bout des doigts pour obtenir la forme d'un disque puis à l'aide d'un rouleau, étalez très finement. Déposez les disques sur une plaque allant au four et enfournez jusqu'à ce que les pains pitas gonflent. A la sortie du four, déposez-les immédiatement dans un torchon légèrement humidifié pour qu'ils gardent leur moelleux. On peut aussi les cuire dans une poêle très chaude avec un filet d'huile. Lorsque des bulles apparaissent, retournez-les et continuez la cuisson jusqu'à ce que les pains pitas gonflent. Faites griller les brochettes dans une poêle bien chaude avec un peu d'huile. Préparez la sauce à l'ail avec un mixeur plongeant.

Mettez tous les ingrédients sauf le sel dans un contenant haut et pas trop large. Placez le mixeur plongeant dans le fond du bocal et commencez à mixer doucement, sans le relever. Quand la sauce s'épaissit, faites des petits va-et-vient de bas en haut jusqu'à obtenir une consistance de mayonnaise. Salez. Nappez un pain pita de sauce à l'ail et ajoutez une ou deux brochettes. Dégustez.



**Chocolate rolls**

Par Emmanuelle Jary

300 g de farine  
90 g de lait  
4 g de levure sèche de boulanger  
30 g de sucre  
5 g de sel  
75 g de beurre pommade  
1 œuf

**Garniture**

90 g de beurre  
120 g de chocolat  
45 g de sucre glace  
25 g de cacao

Délayer la levure dans le lait tiède et le sucre. Remuer et laisser reposer quelques minutes. Dans un saladier, verser la farine et le sel, former un puit et ajouter l'œuf et un peu de mélange levure et lait. Mélanger et ajouter le beurre pommade et le restant de lait petit à petit. Pétrir jusqu'à l'obtention d'une pâte lisse et homogène. Former une boule et la déposer dans un saladier. Couvrir et laisser reposer jusqu'à ce qu'elle double de volume.

Préparer la garniture : en mélangeant le chocolat préalablement fondu au micro-onde. Ajouter le beurre, mélanger, puis le sucre glace puis le cacao. Mélanger jusqu'à obtention d'une pâte bien lisse.

Dégazer la pâte avec la main et la déposer sur une feuille de papier sulfurisé. Étaler du bout des doigts puis délicatement à l'aide d'un rouleau afin de former un rectangle. Étaler la garniture sur toute la surface. Laisser 1 cm des bords du rectangle sans chocolat. Enrouler la pâte sur elle-même à l'aide du papier cuisson et réserver ce boudin 30 mn au réfrigérateur. Cela facilitera la découpe.

Découper des rondelles de 2 cm d'épaisseur. Elles doivent être égales. Le résultat n'en sera que plus beau et la cuisson sera homogène. Les déposer dans un plat beurré en les espaçant de quelques millimètres.

Couvrir et laisser lever à nouveau les rouleaux vont se coller entre eux à température ambiante. Préchauffer le four à 210°C puis baisser à 180°C au moment d'enfourner pendant 10 à 12 minutes.

A la sortie du four, badigeonner les rouleaux de beurre fondu.





53 Boulevard Ornano - Pleyad 3 - 93200 Saint Denis - France - Tél. : 01 49 15 92 00 - Fax : 01 49 15 92 10

#### **ROSIÈRES CONSEILS**

Service consommateurs  
Informations sur les produits et leur utilisation  
Tél. : 02 48 55 80 82  
Service après-vente consommateurs : 02 48 55 80 00  
[www.rosieres.fr](http://www.rosieres.fr)

#### **ROSIÈRES SERVICE**

Service après vente réservé aux professionnels  
Centres service agréés et informations techniques  
Tél. : 0 892 35 00 74

Ce catalogue est dédié à une utilisation professionnelle.

L'Eco-Participation : Un geste citoyen pour notre environnement.

Les prix publics indicatifs présentés dans le catalogue sont exprimés hors contribution relative à l'élimination des Déchets d'Equipements Electrique et Electronique (DEEE) au titre de l'article L541-10-2 du Code de l'environnement. En payant une Eco-Participation, vous participez au financement de la collecte et du recyclage des DEEE.

Ces barèmes sont susceptibles d'évoluer en fonction de la législation en vigueur.

GROUPE CANDY HOOVER agissant dans un souci constant de satisfaction de ses clients se réserve la possibilité de modifier ou de faire évoluer les informations figurant dans le présent catalogue, notamment celles relatives aux caractéristiques techniques et esthétiques des produits, à tout moment, sans préavis, sans que cela puisse engager la responsabilité de GROUPE CANDY HOOVER. Les photographies, textes, slogans, dessins, images figurant sur ce catalogue sont la propriété de GROUPE CANDY HOOVER ou de tiers ayant autorisé GROUPE CANDY HOOVER à les utiliser. Tous nos prix sont donnés à titre indicatif et hors Eco-Participation. Il appartient à nos revendeurs de fixer librement leurs prix sous réserve de la législation en vigueur.

