

JVC

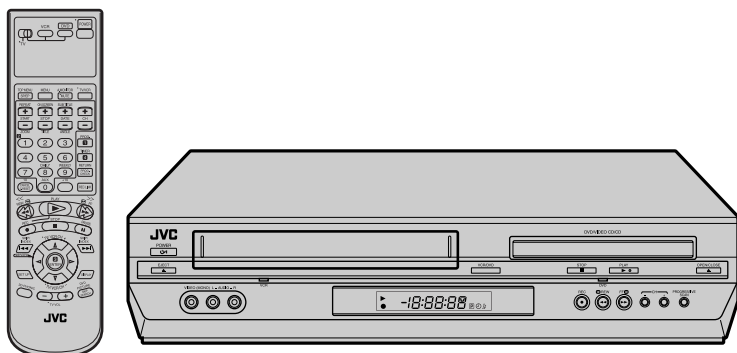

LECTEUR DVD & MAGNÉTOSCOPE

HR-XVC22U



Hi-Fi

VHS

SQPB

DVD
VIDEO

dtc
2.0+DIGITAL OUT

DOLBY
DIGITAL

COMPACT
disc
DIGITAL VIDEO

COMPACT
disc
DIGITAL AUDIO

COMPACT
disc
SUPER VIDEO

3D
3D-PHONIC

MANUEL D'UTILISATION

Pour l'utilisateur:

Inscrivez ci-dessous le No de modèle et le No de série que vous trouverez à l'arrière de l'appareil et conservez-les pour votre information à l'avenir.

No de modèle _____

No de série _____

Cher client,

Nous vous remercions pour l'achat du lecteur DVD et magnéto-scope à cassette VHS JVC. Avant son utilisation, veuillez lire les informations pour votre sécurité et les précautions de sécurité indiquées dans les pages suivantes pour assurer une utilisation sûre de votre nouvel appareil.

PRÉCAUTIONS

	ATTENTION RISQUE D'ÉLECTROCUTION NE PAS OUVRIR	
<p>ATTENTION: POUR ÉVITER TOUT RISQUE D'ÉLECTROCUTION, NE PAS RETIRER LE CAPOT (OU L'ARRIÈRE). AUCUNE PIÈCE INTÉRIEURE N'EST À RÉGLER PAR L'UTILISATEUR. SE RÉFÉRER À UN AGENT QUALIFIÉ EN CAS DE PROBLÈME.</p>		



Le symbole de l'éclair à l'intérieur d'un triangle équilatéral est destiné à alerter l'utilisateur sur la présence d'une "tension dangereuse" non isolée dans le boîtier du produit. Cette tension peut être suffisante pour provoquer l'électrocution de personnes.



Le point d'exclamation à l'intérieur d'un triangle équilatéral est destiné à alerter l'utilisateur sur la présence d'opérations d'entretien importantes au sujet desquelles des renseignements se trouvent dans le manuel d'instructions.

ATTENTION:

CE PRODUIT UTILISE UN SYSTEME LASER.

UN EMPLOI DES COMMANDES, RÉGLAGES OU PROCÉDURES DE PERFORMANCE AUTRE QUE CELUI SPÉCIFIÉ DANS CE DOCUMENT RISQUE D'ENTRAÎNER UNE EXPOSITION DANGEREUSE AUX RAYONNEMENTS.

NE PAS OUVRIR NI RÉPARER DE VOUS-MÊME. FAIRE APPEL À UN PERSONNEL QUALIFIÉ POUR L'ENTRETIEN.

PRODUIT LASER DE CLASSE 1

REPRODUCTION D'ÉTIQUETTES

ÉTIQUETTE D'AVERTISSEMENT À L'INTÉRIEUR DE L'APPAREIL

CAUTION	- VISIBLE OR INVISIBLE LASER RADIATION WHEN OPEN. DO NOT STARE INTO BEAM.
ATTENTION	- RAYONNEMENT LASER VISIBLE OU INVISIBLE EN CAS D'OUVERTURE. NE PAS REGARDER DANS LE FAISCEAU.
	LP41077-002A

**AVERTISSEMENT:
POUR ÉVITER LES RISQUES D'INCENDIE OU D'ÉLECTROCUTION, NE PAS EXPOSER L'APPAREIL À LA PLUIE NI À L'HUMIDITÉ.**

ATTENTION:

Cet appareil ne doit être utilisé que sur du courant alternatif en 120 V~, 60 Hz.

Afin d'éviter tout risque d'incendie ou d'électrocution, NE PAS utiliser d'autres sources d'alimentation électrique.

ATTENTION:

TO PREVENT ELECTRIC SHOCK, MATCH WIDE BLADE OF PLUG TO WIDE SLOT, FULLY INSERT.

ATTENTION:

POUR ÉVITER LES CHOCS ÉLECTRIQUES, INTRODUIRE LA LAME LA PLUS LARGE DE LA FICHE DANS LA BORNE CORRESPONDANTE DE LA PRISE ET POUSSER JUSQU'AU FOND.

Remarque destinée à l'installateur du système CATV:

Cet encadré est destiné à attirer l'attention de l'installateur du système CATV sur l'article 820-40 du NEC qui donne des instructions concernant la mise à la terre correcte et qui, en particulier, insiste sur le fait que le câble de mise à la terre doit être relié au système de mise à la terre de l'immeuble, le plus près possible du point d'entrée du câble.

ATTENTION:

Des changements ou modifications non approuvés par JVC peuvent annuler le droit de l'utilisateur à faire fonctionner l'appareil.

CONSIGNES DE SÉCURITÉ IMPORTANTES

L'énergie électrique peut effectuer de nombreuses fonctions utiles. Mais un usage incorrect peut causer une éventuelle électrocution ou des risques d'incendie. Cet appareil a été conçu et fabriqué pour garantir votre propre sécurité. Pour ne pas anéantir les sécurités incorporées, observez les règles de base suivantes pour son installation, utilisation et entretien.

ATTENTION

Suivre et respecter tous les avertissements et instructions marqués sur votre produit et dans son mode d'emploi. Pour votre sécurité, lire avant son utilisation toutes les consignes de sécurité et le mode d'emploi et conserver cette brochure pour une référence ultérieure.

INSTALLATION

1. Mise à la terre et polarisation

- (A) Votre produit peut être équipé d'une fiche secteur polarisée (une fiche ayant une lame plus grande que l'autre). Cette fiche ne rentrera dans la prise secteur seulement que d'une seule façon. C'est un élément de sécurité. Si vous ne pouvez pas introduire complètement la fiche dans la prise, essayez de retourner la fiche. Si la fiche ne rentre toujours pas, contacter votre électricien pour remplacer votre prise obsolète. Ne pas anéantir l'objectif de sécurité de la fiche polarisée.
- (B) Votre produit peut être équipé d'une fiche de mise à la terre à 3 fils, une fiche ayant une troisième broche (de mise à la terre). Cette fiche rentre seulement dans une prise secteur avec terre. C'est un élément de sécurité. Si vous ne pouvez pas introduire la fiche dans la prise, contacter votre électricien pour remplacer votre prise obsolète. Ne pas anéantir l'objectif de sécurité de la fiche avec mise à la terre.

2. Sources d'alimentation

Faire fonctionner votre appareil seulement à partir du type de source d'alimentation indiqué sur la plaquette indicatrice. Si vous n'êtes pas sûr du type d'alimentation de votre intérieur, consulter votre revendeur d'appareils ou la compagnie locale d'électricité. Si votre appareil est prévu pour fonctionner sur piles, batteries ou sur d'autres sources, se reporter au manuel d'instructions.

3. Surcharge

Ne pas surcharger des prises de courant murales, des cordons prolongateurs ni des prises de courant commodes. Tout ceci peut conduire à une électrocution ou à un risque d'incendie.

4. Protection du cordon d'alimentation

Les cordons d'alimentation doivent être placés pour ne pas marcher dessus ni les serrer par des objets placés sur ou contre eux. Faire attention aux cordons à fiches, aux prises de courant commodes, et à l'endroit où ils sortent de l'appareil.

5. Ventilation

Des fentes et des ouvertures dans le coffret sont prévues pour la ventilation. Pour garantir un fonctionnement fiable de l'appareil et le protéger contre une surchauffe, ces ouvertures ne doivent pas être bouchées ou recouvertes.

- Ne pas boucher les ouvertures en plaçant l'appareil sur un lit, un canapé, une couverture ou sur d'autres surfaces similaires.
- Ne pas placer l'appareil dans une installation incorporée comme dans une bibliothèque ou une baie à moins qu'une ventilation correcte soit prévue ou que ce soit conforme aux instructions du fabricant.

6. Montage sur un mur ou au plafond

Le produit doit être monté sur un mur ou au plafond seulement comme le recommande le fabricant.

INSTALLATION D'ANTENNE

1. Mise à la terre de l'antenne extérieure

Si une antenne extérieure ou un système câblé est raccordé au produit, s'assurer que l'antenne ou le système câblé est mis à la terre pour offrir une protection contre des surtensions et l'accumulation de charges statiques. L'article 810 du Code Électrique National (NEC), ANSI/NFPA 70, fournit des informations sur la mise à la terre correcte du mât et la structure support, la liaison d'un fil d'entrée d'antenne à un appareil de décharge d'antenne, la taille des conducteurs de mise à la terre, la position de l'appareil de décharge d'antenne, le raccordement aux piquets de mise à la terre et les conditions requises pour le piquet de mise à la terre.

2. Foudre

Pour plus de protection pour ce produit pendant un orage, ou quand il reste sans surveillance et inutilisé pour une longue période, le débrancher de la prise secteur et débrancher l'antenne ou le système câblé. Ceci préviendra des dommages au produit causés par la foudre ou des surtensions sur le secteur.

3. Lignes électriques

Un système d'antenne extérieure ne doit pas être situé à proximité des lignes électriques aériennes ou d'autres circuits électriques ou d'éclairage électrique, ou d'où il pourrait tomber sur de tels circuits ou lignes. En installant un système d'antenne extérieure, une attention extrême doit être prise pour ne pas toucher de telles lignes électriques, un contact avec elles pouvant être fatal.

EXEMPLE DE MISE À LA TERRE D'ANTENNE SELON LES INSTRUCTIONS DU CODE NATIONAL DE L'ÉLECTRICITÉ, ANSI/NFPA 70

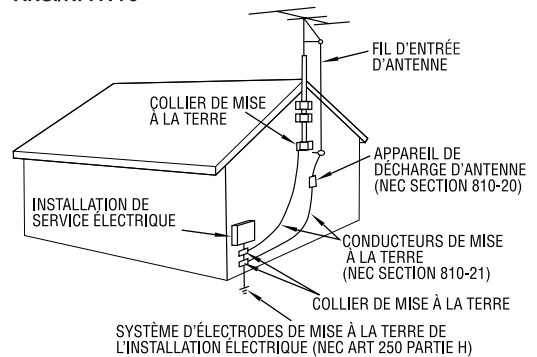

NEC – CODE NATIONAL DE L'ÉLECTRICITÉ

UTILISATION

1. Accessoires

Pour éviter des blessures:

- Ne pas placer ce produit sur un chariot, un support, un trépied, un crochet ou une table instables. Il pourrait tomber, causant des blessures sérieuses à un enfant ou à un adulte, en endommageant sérieusement le produit.
- Utiliser seulement avec un chariot, un support, un trépied, un crochet ou une table recommandés par le fabricant ou vendus avec le produit.
- Utiliser un accessoire de montage recommandé par le fabricant et suivre les instructions du fabricant pour tout montage du produit.
- Ne pas faire rouler un chariot avec de petites roulettes dans des seuils ou sur des tapis épais.

2. Combinaison produit et chariot

La combinaison d'un appareil et d'un chariot doit être déplacée avec précaution. Des arrêts brutaux, une force excessive, et des surfaces irrégulières peuvent faire basculer le produit et le chariot.

AVERTISSEMENT SUR LES
CHARIOTS PORTABLES
(Symbole fourni par RETAC)



3. Eau et humidité

Ne pas utiliser ce produit près de l'eau — par exemple, près d'une baignoire, d'un lavabo, d'un évier de cuisine ou d'une installation de lavage, dans un sous-sol humide, ou près d'une piscine ou d'endroits semblables.

4. Entrée d'objet et de liquide

Ne jamais pousser des objets de toute sorte dans ce produit par les ouvertures, ils pourraient toucher des points sous tension dangereux ou court-circuiter des pièces, ce qui pourrait causer une électrocution ou un incendie. Ne jamais verser de liquide quelconque sur le produit.

5. Fixations

Ne pas utiliser des fixations non recommandées par le fabricant de ce produit, elles pourraient présenter des dangers.

6. Nettoyage

Débrancher ce produit de la prise secteur avant le nettoyage. Ne pas utiliser de nettoyants liquides ou aérosols. Utiliser un tissu humide pour le nettoyage.

7. Chaleur

Le produit doit être éloigné des sources de chaleur comme des radiateurs, bouches de chaleurs, appareils de chauffage, et d'autres produits (comprenant les amplificateurs) qui produisent de la chaleur.

DÉPANNAGE

1. Dépannage

Si votre produit ne fonctionne pas correctement ou montre un net changement dans ses performances et que vous ne pouvez pas revenir à un fonctionnement normal en suivant la procédure détaillée du mode d'emploi, n'essayez pas de réparer par vous-mêmes, puisque ouvrir ou démonter les capots peut vous exposer à des tensions dangereuses ou à d'autres dangers. Confier toutes les réparations à du personnel de service qualifié.

2. Dommages nécessitant une réparation

Débrancher le produit de la prise secteur et confier toutes les réparations à du personnel de service qualifié dans les conditions suivantes:

- Quand le cordon secteur ou la fiche est endommagé.
- Si un liquide a coulé, ou si des objets sont tombés dans le produit.
- Si le produit a été exposé à la pluie ou l'eau.
- Si le produit ne fonctionne pas normalement en suivant le mode d'emploi. Ne régler que les commandes qui sont indiquées dans le mode d'emploi, puisqu'un mauvais réglage des autres commandes peut causer des dommages et demandera souvent un long travail par un technicien qualifié pour remettre le produit dans son fonctionnement normal.
- Si le produit est tombé ou endommagé de quelque façon.
- Si le produit montre un net changement dans ses performances — ceci indique le besoin d'un dépannage.

3. Pièces de remplacement

Si des pièces de remplacement sont nécessaires, être sûr que le technicien de service a utilisé des pièces de remplacement spécifiées par le fabricant ou qui ont les mêmes caractéristiques que les pièces d'origine. Des remplacements non autorisés peuvent causer un incendie, une électrocution ou d'autres dangers.

4. Contrôle de sécurité

Après tout dépannage ou réparation de ce produit, demander au technicien de service d'effectuer les tests de sécurité pour s'assurer que le produit est dans un état de fonctionnement sûr.

COMMENT UTILISER CE MANUEL D'INSTRUCTIONS

- Toutes les sections principales et les sous-sections sont indiquées dans le sommaire à la page 6. L'utiliser en cherchant des informations sur une procédure ou une caractéristique particulière.
- L'index aux pages 10 à 13 catalogue les termes fréquemment utilisés, et le numéro de la page dans laquelle ils sont utilisés ou expliqués dans le manuel. Cette section décrit également les commandes et les connecteurs sur les panneaux avant et arrière, le panneau d'affichage avant et la télécommande.
- Le renvoi  signale une référence à une autre page pour des instructions ou des informations complémentaires.
- Les touches de fonctionnement nécessaires pour les diverses procédures sont clairement indiquées par l'utilisation d'illustrations au début de chaque section principale.

AVANT D'INSTALLER VOTRE NOUVEL APPAREIL . . .

- . . . **veuillez lire les sections/parties énoncées ci-dessous.**
- "PRÉCAUTIONS" à la page 2
- "CONSIGNES DE SÉCURITÉ IMPORTANTES" aux pages 3 – 4

DSS™ est une marque déposée de DIRECTV, Inc., un département de GM Hughes Electronics. DISH Network™ est une marque déposée de Echostar Communications Corporation.



- Fabriqué sous licence de Dolby Laboratories. "Dolby" et le symbole double D sont des marques de commerce de Dolby Laboratories.
- "DTS" et "DTS 2.0 + Digital Out" sont des marques commerciales de Digital Theater Systems, Inc.
- Les cassettes marquées "VHS" (ou "S-VHS") est compatible avec cet appareil. Toutefois, un enregistrement S-VHS n'est pas possible avec cet modèle.
- Ce modèle dispose de la fonction SQPB (S-VHS QUASI PLAYBACK) qui rend possible la lecture des enregistrements S-VHS avec la résolution VHS normale.
- Le VHS HQ est compatible avec le matériel VHS existant.
- Ce produit incorpore une technologie de protection de droits d'auteur qui se trouve protégée par des droits de méthodes de certains brevets U.S. et autres droits de propriété intellectuelle détenus par Macrovision Corporation et autres ayants droit. L'utilisation de cette technologie de protection des droits d'auteur est soumise à l'autorisation de Macrovision Corporation et est destinée à des fins de visualisation domestique grand public et autre visualisation limitée, à moins d'une autorisation expresse de Macrovision Corporation. Toute tentative de démontage pour percer le fonctionnement ainsi que tout autre démontage sont interdits.

Lorsque l'appareil est installé dans un meuble ou des étagères, s'assurer qu'il y a un espace suffisant sur tous les côtés pour permettre une bonne aération (10 cm ou plus sur les deux côtés, au-dessus et à l'arrière).

Pour jeter des piles, il faut prendre en compte les problèmes liés à l'environnement et respecter strictement les réglementations ou lois locales régissant la mise au rebut de ces piles.

L'inobservation des précautions suivantes peut endommager l'appareil, la télécommande ou la cassette vidéo.

1. **NE PAS** placer l'appareil —
 - dans un endroit soumis à des températures ou à une humidité extrêmes.
 - en plein soleil.
 - dans un endroit poussiéreux.
 - dans un endroit où des champs magnétiques puissants sont générés.
 - sur une surface qui est instable ou soumise à des vibrations.
2. **NE PAS** bloquer les ouvertures ou orifices de ventilation de l'appareil. (Si les ouvertures ou orifices de ventilation sont bouchés par un journal, du tissu, etc., la chaleur peut ne pas pouvoir se dissiper.)
3. **NE PAS** placer d'objets lourds sur l'appareil ou la télécommande.
4. **NE PAS** placer de liquides susceptibles d'être renversés sur l'appareil ou la télécommande. (Un incendie ou une décharge électrique peut se produire si de l'eau ou du liquide pénètre dans cet appareil.)
5. **NE PAS** exposer l'appareil à des gouttes ou à des projections.
6. **NE PAS** utiliser cet appareil dans une salle de bains ni des endroits où il y a de l'eau. Et **NE PAS** poser un récipient rempli d'eau ou de liquide (comme des produits de beauté ou médicaments, un vase de fleurs, une plante en pot, une tasse, etc.) au-dessus de cet appareil.
7. **NE PAS** poser une source de flamme nue, comme une bougie allumée, sur l'appareil.
8. **ÉVITER** les chocs violents durant le transport de l'appareil.

CONDENSATION DE L'HUMIDITÉ

L'humidité dans l'air peut se condenser sur l'appareil lorsque vous le déplacez d'un endroit froid vers un endroit chaud, ou dans des conditions d'extrême humidité, de la même manière que des gouttelettes d'eau se forment à la surface d'un verre rempli d'un liquide froid. La condensation de l'humidité sur le tambour de têtes causera des dommages à la bande. Dans des conditions où la condensation se produit, garder l'appareil allumé pendant quelques heures pour faire sécher les parties humides.

ATTENTION

À l'attention des utilisateurs de téléphones portables :

L'emploi d'un téléphone portable à proximité de l'appareil peut provoquer des vibrations de l'image sur l'écran du téléviseur, ou afficher un écran de fond bleu.

À propos du placement de l'appareil :





Certains téléviseurs ou appareils électroménagers génèrent des champs magnétiques puissants. Ne pas placer un tel appareil électroménager sur l'appareil, car cela risque de provoquer des troubles de l'image.

INFORMATIONS SUR LES DISQUES	7	MONTAGE (PLATINE VCR)	68
À propos des disques	7	Montage à partir d'un caméscope	68
INDEX	10	Montage vers ou à partir d'un autre magnétoscope	69
INSTALLATION DE VOTRE NOUVEL APPAREIL	14	Copie (de DVD vers VCR)	70
Raccordements de base	14	MONTAGE (PLATINE DVD)	71
Raccordement S-VIDEO (Platine DVD seulement)	15	Copie audio numérique	71
Raccordement vidéo composante (Platine DVD seulement)	16	TÉLÉCOMMANDE	72
RÉGLAGES INITIAUX	17	Fonctions de la télécommande	72
Réglages automatiques	17	Raccordement d'un décodeur Dolby Digital ou d'un amplificateur avec DTS intégré (Platine DVD seulement)	73
Réglage du moniteur (Platine DVD)	18	RÉGLAGES AUXILIAIRES	74
Langue	20	Réglage de mode (Platine VCR)	74
Réglage de l'horloge	24	Réglage de mode (Platine DVD)	77
Réglage du syntonisateur	26	Verrou parental	80
FONCTIONNEMENT DE LA PLATINE VCR	28	Réglage du mode de balayage (Platine DVD)	80
Lecture simple	28	EN CAS DE DIFFICULTÉS	81
Fonctions de lecture	29	QUESTIONS ET RÉPONSES	86
Enregistrement simple	33	CARACTÉRISTIQUES TECHNIQUES	87
Fonctions d'enregistrement	34	LISTE DES TERMES	88
Enregistrement programmé express	36		
Enregistrement automatique par satellite	41		
FONCTIONNEMENT DE LA PLATINE DVD	42		
Lecture simple	42		
Fonctions de lecture	43		
Utilisation de la barre sur écran	48		
Verrouillage parental	58		
À propos des disques MP3	62		
Lecture MP3	63		
À propos des disques JPEG	65		
Lecture JPEG	66		

À propos des disques

Disques compatibles

Vous pouvez utiliser les disques affichant les logos suivants uniquement pour la lecture.

<p>DVD VIDEO (disque 8 cm/12 cm)</p> 	<p>CD vidéo/CD Super Vidéo (disque 8 cm/12 cm)</p> 
<p>CD audio (disque 8 cm/12 cm)</p>  <p>Fichiers CD-DA</p>	

- Les disques suivants sont également compatibles.
 - Les disques DVD-R/RW enregistrés en format DVD VIDEO et finalisés
 - Les disques CD-R/RW enregistrés en format CD super vidéo, CD vidéo ou CD audio et finalisés.
 - Les disques CD-R/RW enregistrés en format MP3 conformément au format "ISO 9660". (Voir page 62 pour plus de détails.)
 - Les disques CD-R/RW enregistrés en format JPEG conformément au format "ISO 9660". (Voir page 65 pour plus de détails.)
- Les disques autres que ceux mentionnés ci-dessus ne peuvent être lus.
- Le fonctionnement et la qualité audio de cet appareil ne sont pas garantis pour les disques qui ne sont pas conformes à la spécification de disque compact (CD-DA). Avant d'effectuer la lecture d'un CD, vérifiez le logo CD et lisez les mentions sur l'emballage pour confirmer la conformité à la spécification de disque compact.
- En fonction des intentions de l'auteur du logiciel, les conditions d'enregistrement des disques DVD et des disques CD vidéo peuvent être limitées. Puisque l'appareil lit les disques en fonction des intentions de l'auteur du logiciel comme indiqué sur le disque, il se peut que certaines fonctions ne marchent pas.
- Lors du passage de la première couche à la deuxième couche d'un disque DVD VIDEO double couche, l'image et le son peuvent être momentanément déformés. Ce n'est pas un mauvais fonctionnement.

Disques non compatibles

Les types de disques suivants ne peuvent être lus sur cet appareil.

Ne pas tenter de lire un disque endommagé (fissuré, voilé, ou réparé avec un ruban adhésif) ou un disque de forme inhabituelle (en forme de cœur, octogone, ou autre). Si la lecture d'un tel disque est effectuée, cela peut causer du bruit entraînant l'endommagement des haut-parleurs.

- Disques CD-ROM (y compris CD PHOTO)
- Disques DVD AUDIO
- CD super audio (SACD)
- Les disques DVD-RW enregistrés en format VR
- DVD-RAM
- Disques possédant un numéro de région autre que "1"







Numéro de région

Le monde est divisé en 6 régions pour les disques DVD VIDEO. Les disques DVD VIDEO reçoivent un numéro de région pour indiquer dans quelle région ils peuvent être lus. Un disque ne peut être lu dans cet appareil à moins que le numéro de région du disque coïncide avec celui de l'appareil. Le numéro de région de cet appareil est "1". Seuls les disques dont le numéro de région inclut "1" peuvent être lus sur cet appareil, tels que ceux illustrés ci-dessous.

Exemples d'étiquettes de DVD VIDEO qui peuvent être lus sur cet appareil.









Marques de disques dans ce mode d'emploi

	Fonctionne avec un disque DVD VIDEO.		Fonctionne avec un disque CD audio.
	Fonctionne avec un disque CD vidéo.		Fonctionne avec un disque SVCD.
	Fonctionne avec un disque contenant des fichiers MP3.		Fonctionne avec un disque contenant des fichiers JPEG.



Marques sur les DVD VIDEO

Parfois, des marques sont imprimées sur le disque DVD et/ou son emballage pour fournir des informations concernant le contenu et les fonctions du disque. Vérifier les marques indiquant le contenu et les fonctions du disque. Noter toutefois que, dans certains cas, un disque peut ne pas inclure de marque même pour une fonction prise en charge.

Marques liées à la vidéo

Marque	Description
	Nombre de sous-titres
	Nombre d'angles
	Enregistré sous le format d'image 4:3 standard
	L'écran comprend des bandes noires en haut et en bas de l'image au format 4:3 standard (letter-box)
	La lecture vidéo s'effectue sous le mode Grand angle (16:9) sur les téléviseurs à grand écran, mais en format letter-box sur les téléviseurs au format d'image 4:3 standard.
	La lecture vidéo s'effectue sous le mode Grand angle (16:9) sur les téléviseurs à grand écran, mais la fonction Recadrage est utilisée sur les téléviseurs au format d'image 4:3 standard (soit le côté gauche, soit le côté droit de l'image est coupé).

Marques liées à l'audio

Marque	Description
	Nombre de pistes audio
	Marque Dolby Digital Dolby Laboratories a développé un système de son enveloppant numérique de salon. Cette marque indique que vous pouvez profiter d'un audio à 5.1 canaux (avant-gauche et avant-droit, central, arrière-gauche et arrière-droit, et un canal LFE réservé aux effets à basse fréquence).



DTS (Digital Theater System)
Le décodeur DTS sur cet appareil vous permet d'écouter l'audio DTS à l'aide des haut-parleurs connectés au téléviseur en convertissant les signaux audio 5.1 canaux en signaux 2 canaux (Réduction par mixage DTS). Le décodeur permet de sortir également les signaux audio DTS 5.1 canaux d'origine depuis le connecteur DIGITAL AUDIO OUT sur cet appareil.

Structure de fichiers des disques

DVD VIDEO

Généralement, les disques DVD VIDEO sont constitués de grandes unités appelées "titres". Chaque titre a un numéro (numéro de titre) qui peut être utilisé pour sélectionner les titres souhaités. Les titres sont eux-mêmes divisés en unités appelées "chapitres". Chaque chapitre a un numéro (numéro de chapitre) qui peut être utilisé pour sélectionner les chapitres souhaités. Noter que certains disques ne sont pas divisés en titres et chapitres.

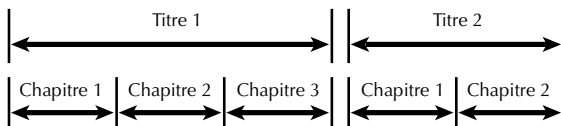

CD audio / CD vidéo

Généralement, les disques CD audio sont divisés en pistes distinctes, chacune contenant un morceau de musique. Chaque piste est dotée d'un numéro. Par exemple, la troisième piste est Piste 3. Les disques CD vidéo suivent le même principe.

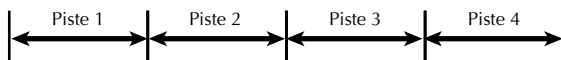

REMARQUE:

Disques CD vidéo prenant en charge la commande de lecture PBC (Playback Control)

L'image fixe ou l'image mobile qui suit un écran de menu s'appelle une "scène". Chaque scène est dotée d'un numéro. Pour plus de détails, se reporter à "Recherche d'une scène désirée à l'aide du menu d'un CD vidéo avec PBC" (p. 43).

Placement d'un disque

1 Ouvrir le tiroir pour disque.

Appuyer sur **OPEN/CLOSE** (▲) sur la platine DVD afin d'ouvrir le tiroir pour disque.

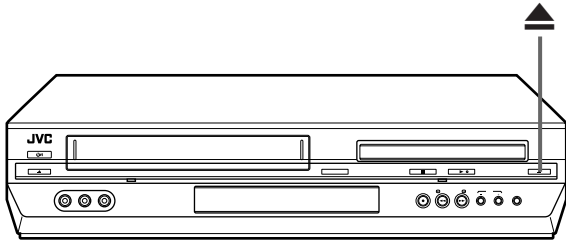

- Le tiroir se referme si vous y appuyez dessus une nouvelle fois.
- Ne pas bloquer le tiroir pour disque avec votre main durant son ouverture ou sa fermeture, car cela pourrait provoquer une défaillance du matériel.
- Ne pas placer de disques non compatibles ou tout autre objet autre qu'un disque dans le tiroir pour disque.
- Ne pas appuyer avec une trop grande force sur le tiroir pour disque et ne pas placer d'objet lourd dessus.

2 Placer le disque.

Placer le disque dans le tiroir pour disque avec la face portant l'étiquette tournée vers le haut.

- Puisque la taille du disque diffère en fonction du type de disque, s'assurer d'aligner correctement le disque avec les sillons correspondant à sa taille. Si le disque n'est pas dans son sillon, il est peut-être rayé ou endommagé de quelque autre façon.
- Pour insérer un disque de 8 cm, placer celui-ci en fonction du sillon intérieur.

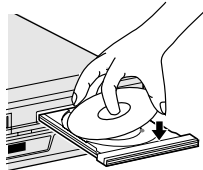

Entretien et manipulation des disques

Comment manipuler les disques

Lors de la manipulation d'un disque, ne pas toucher la surface du disque.

Puisque les disques sont à base de plastique, ils peuvent être facilement endommagés. Si un disque devient sale, poussiéreux, rayé ou voilé, les images et le son ne ressortiront pas correctement, et un tel disque pourrait provoquer une défaillance de l'appareil.

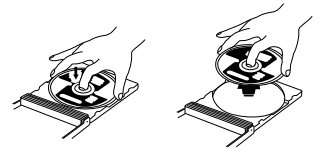

Face portant l'étiquette

Ne pas endommager la face portant l'étiquette, ni coller du papier ou utiliser un adhésif quelconque sur sa surface.

Stockage

S'assurer que les disques sont stockés dans leurs boîtiers. Si les disques sont empilés les uns au-dessus des autres sans boîtier protecteur, ils peuvent être endommagés. Ne pas placer de disque dans un endroit susceptible d'être exposé à la lumière directe du soleil, ni dans un endroit où l'humidité ou la température est élevée. Éviter de laisser les disques dans votre voiture.

Entretien des disques

En cas de traces de doigt ou de poussière sur un disque, essuyer celui-ci avec un chiffon sec doux, d'un mouvement allant du centre vers l'extérieur.

Si un disque se révèle difficile à nettoyer, l'essuyer avec un chiffon légèrement imbibé d'eau. Ne jamais utiliser de nettoyant pour disques vinyles, d'huile, d'alcool ou tout autre agent anti-statique.



ATTENTION

Parfois, durant la lecture, le son ou les images peuvent être brouillés. Le disque lui-même peut parfois en être la cause. (Il peut ne pas se conformer aux normes de l'industrie.) Ces symptômes sont causés par les disques, pas par un mauvais fonctionnement de l'appareil.

VUE DE FACE

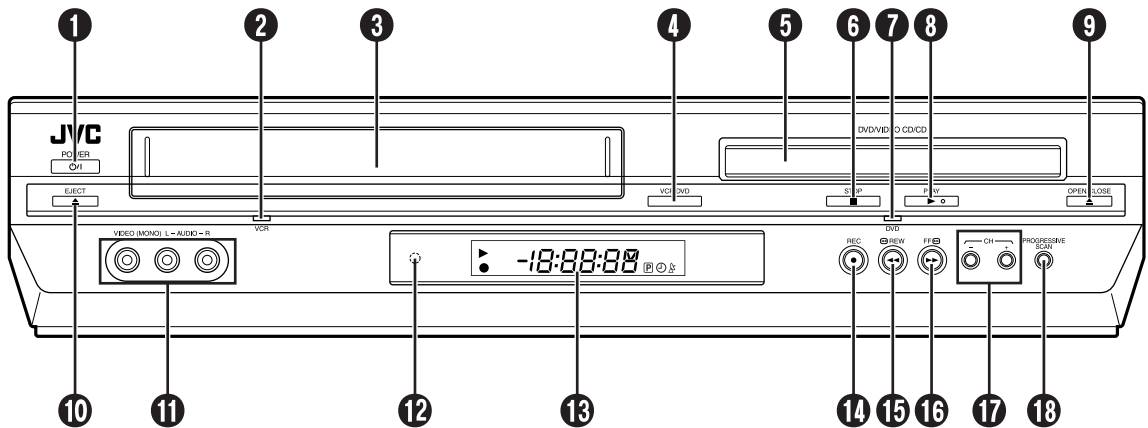

- ❶ Touche d'alimentation (POWER (⏻/⏺)) ☞ p. 18
- ❷ Indicateur VCR ☞ p. 28, 33
- ❸ Fenêtre de chargement de la cassette VHS
- ❹ Touche VCR/DVD ☞ p. 28, 33, 42
- ❺ Tiroir pour disque
- ❻ Touche d'arrêt (STOP (■)) ☞ p. 28, 33, 42
- ❼ Indicateur DVD ☞ p. 42
- ❽ Touche de lecture (PLAY (▶)) ☞ p. 28, 42
- ❾ Touche d'ouverture/fermeture de la platine DVD (OPEN/CLOSE (▲)) ☞ p. 42
- ❿ Touche d'éjection de la platine VHS (EJECT (▲)) ☞ p. 28, 33
- ⓫ Connecteurs d'entrée vidéo/audio (VIDEO/AUDIO) ☞ p. 68
- ⓬ Capteur de télécommande
- ⓭ Panneau d'affichage avant ☞ p. 11
- ⓮ Touche d'enregistrement (REC (●)) ☞ p. 33
- ⓯ Touche de retour rapide (REW (◀◀)) ☞ p. 28, 29, 44
- ⓰ Touche d'avance rapide (FF (▶▶)) ☞ p. 28, 29, 44
- ⓱ Touche de canal (CH +/-) ☞ p. 33
- ⓲ Touche de balayage progressif (PROGRESSIVE SCAN) ☞ p. 80

VUE ARRIÈRE

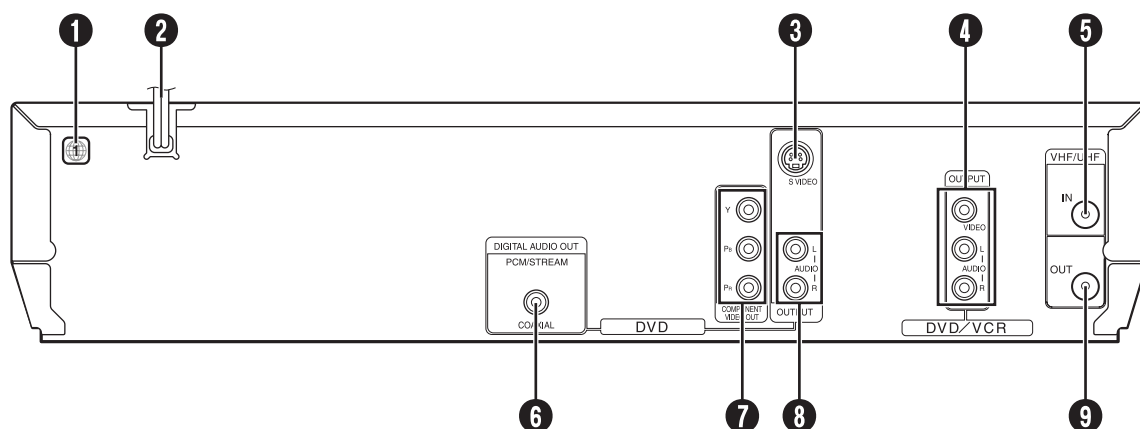

- ❶ Étiquette du numéro de région ➔ p. 7
- ❷ Cordon d'alimentation secteur ➔ p. 14
- ❸ Connecteurs de sortie S-video (S VIDEO OUTPUT)* ➔ p. 15
- ❹ Connecteur de sorties audio/vidéo (AUDIO/VIDEO OUTPUT) ➔ p. 14, 15, 16, 69
- ❺ Connecteur d'entrée d'antenne (VHF/UHF IN) ➔ p. 14
- ❻ Connecteur de sortie audio numérique (DIGITAL AUDIO OUT) * ➔ p. 71
- ❼ Connecteurs de sortie vidéo composante (COMPONENT VIDEO OUT) * ➔ p. 16
- ❽ Connecteur de sorties audio (AUDIO OUTPUT (L/R))*
- ❾ Connecteur de sortie d'antenne (VHF/UHF OUT) ➔ p. 14

* Ces connecteurs sont seulement pour la platine DVD.

PANNEAU D'AFFICHAGE AVANT

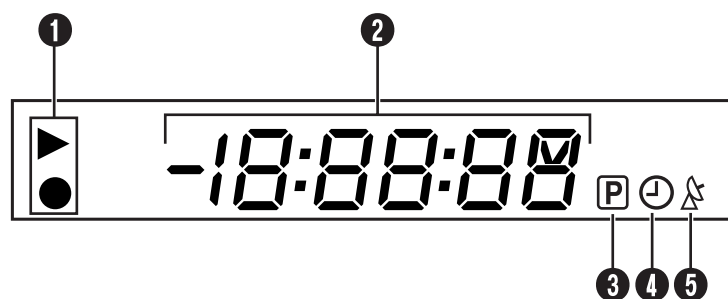

- ❶ Indicateurs de mode de fonctionnement
- ❷ Canal/horloge
Affichage du mode d'entrée auxiliaire (F-1) (Platine VCR seulement)
Affichage de compteur (Platine VCR)
Vitesse de bande (SP/EP) (Platine VCR seulement)
Fenêtre d'informations générales* (Platine DVD)
* Informations sur le(s) numéro(s) de groupe/titre/piste/chapitre actuel, l'heure et l'état.
- ❸ Indicateur de mode progressif ➔ p. 80
- ❹ Indicateur de mode de minuterie (Platine VCR seulement) ➔ p. 37
- ❺ Indicateur d'enregistrement automatique par satellite (📡) (Platine VCR seulement) ➔ p. 41

AFFICHAGES SUR ÉCRAN (Platine VCR)

Si vous appuyez sur **ON SCREEN** sur la télécommande lorsque "SUPERPOSER" est réglée sur "MARCHE" (☞ p. 75), divers indicateurs de fonctionnement apparaissent sur l'écran TV.

Pour l'affichage sur l'écran de la platine DVD, se référer à "Utilisation de la barre sur écran" (☞ p. 48).

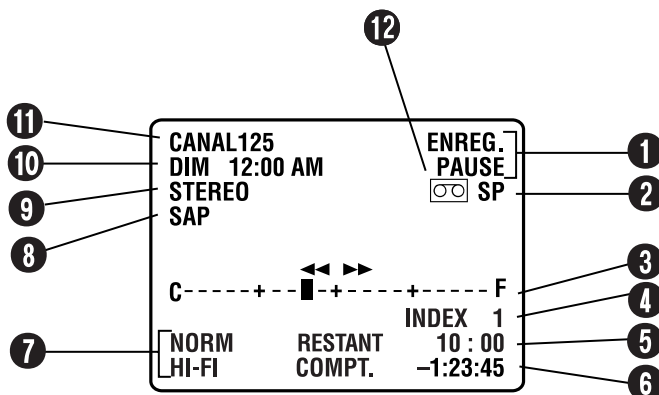

1 Indicateurs de mode de fonctionnement

2 Vitesse de bande (SP/EP)

3 Indicateur de position de bande

L'indicateur de position de bande apparaît sur l'écran TV quand vous appuyez sur **REW** (◀◀) ou **FF** (▶▶) à partir du mode d'arrêt ou effectuez une recherche indexée. (☞ p. 30) La position de "█" par rapport à "C" (début) ou "F" (fin) vous indique où vous êtes sur la bande.

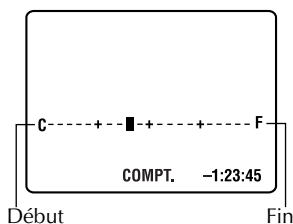

4 Numéro d'index ☞ p. 30

5 Indicateur de durée de bande restante ☞ p. 35

6 Affichage de compteur

7 Affichage du mode audio ☞ p. 32

8 Indicateur SAP ☞ p. 35

9 Indicateur de programme stéréo ☞ p. 35

10 Affichage de l'horloge et du jour

11 Indicateur de numéro de position du canal/entrée auxiliaire (F-1)

12 Indicateur de "cassette chargée"

REMARQUE:

En fonction du type de bande utilisée, l'indicateur de position de bande peut ne pas apparaître correctement.

Pour rappeler une indication

1 Appuyer sur **ON SCREEN**.

- Toutes les indications correspondant à l'état courant sont affichées sur l'écran pendant 5 secondes, laissant l'information de compteur et RECORD/PAUSE pendant le mode de pause d'enregistrement.

2 Appuyer de nouveau sur **ON SCREEN** pour effacer l'affichage.

- L'indication RECORD/PAUSE reste affichée sur l'écran.

TÉLÉCOMMANDE

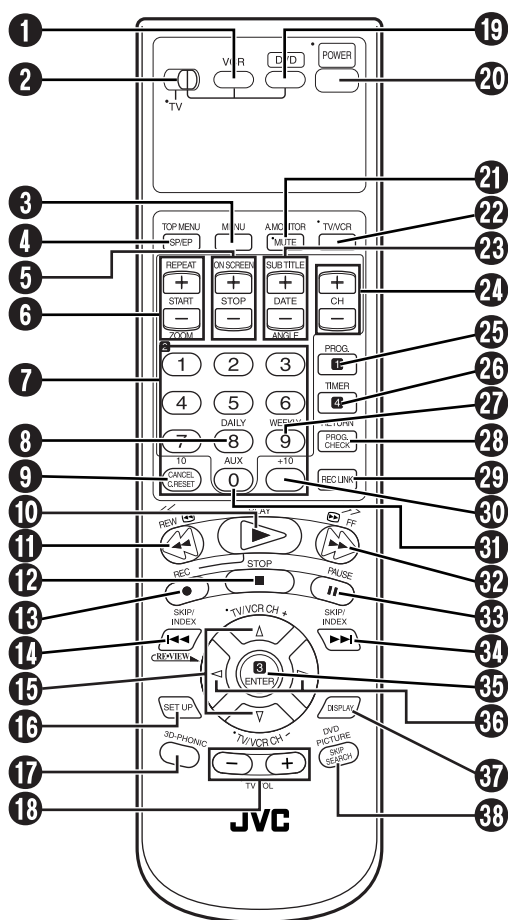

Les boutons dotés d'un petit point sur le côté gauche du nom (POWER (⏻)), TV/VCR, TV/VCR CH +/-, TV VOL+/-, MUTE) peuvent également être utilisés pour faire fonctionner un téléviseur JVC après avoir actionné l'interrupteur TV/VCR/DVD vers la gauche.

- 1 Touche VCR ☞ p. 28, 33
- 2 Interrupteur TV/VCR/DVD ☞ p. 18
- 3 Touche de menu (MENU) ☞ p. 43
- 4 Touche de vitesse de bande (SP/EP) ☞ p. 33
Touche de menu supérieur (TOP MENU) ☞ p. 43
- 5 Touche d'heure de fin (STOP +/-) ☞ p. 36
Touche d'affichage (ON SCREEN) ☞ p. 12, 48
- 6 Touche d'heure de début (START +/-) ☞ p. 36
Touche de répétition (REPEAT) ☞ p. 50, 64, 67
Touche de zoom (ZOOM) ☞ p. 45
- 7 Touches numériques ☞ p. 27, 33, 64
- 8 Touche quotidienne (DAILY) ☞ p. 37
- 9 Touche de réinitialisation (C.RESET) ☞ p. 35
Touche d'annulation (CANCEL) ☞ p. 39
Touche 10
- 10 Touche de lecture (PLAY (▶)) ☞ p. 28, 42
- 11 Touche de retour rapide (REW (◀)) ☞ p. 28, 29, 44
- 12 Touche d'arrêt (STOP (■)) ☞ p. 28, 33, 42

- 13 Touche d'enregistrement (REC (●)) ☞ p. 33
- 14 Touche de recherche/index inverse (SKIP/INDEX (◀)) ☞ p. 30, 43
Touche de contrôle (◀REVIEW▶)
- 15 Touche Δ▽ ☞ p. 18
Touche de canal TV/Magnétoscope (TV/VCR CH +/-) ☞ Voir la colonne de gauche.
- 16 Touche de configuration (SET UP) ☞ p. 18
- 17 Touche 3D-Phonic (3D-PHONIC) ☞ p. 46
- 18 Touche de volume TV (TV VOL+/-) ☞ Voir la colonne de gauche.
- 19 Touche DVD ☞ p. 42
- 20 Touche d'alimentation (POWER (⏻)) ☞ p. 18, colonne de gauche
- 21 Touche de silencieux de téléviseur (MUTE) ☞ Voir la colonne de gauche.
Touche du moniteur son (A.MONITOR) ☞ p. 32, 56, 57
- 22 Touche TV/VCR (Ne fonctionne pas sur cet appareil)
- 23 Touche de date (DATE +/-) ☞ p. 36
Touche de sous-titre (SUB TITLE) ☞ p. 54
Touche d'angle (ANGLE) ☞ p. 55
- 24 Touche de canal (CH +/-) ☞ p. 33
- 25 Touche de programmation (PROG.) ☞ p. 36
- 26 Touche de minuterie (TIMER) ☞ p. 37
- 27 Touche hebdomadaire (WEEKLY) ☞ p. 37
- 28 Touche de vérification de programme (PROG. CHECK) ☞ p. 38
Touche de retour (RETURN) ☞ p. 43
- 29 Enregistrement automatique par satellite (REC LINK) ☞ p. 41
- 30 Touche +10
- 31 Touche auxiliaire (AUX) ☞ p. 68
- 32 Touche d'avance rapide (FF (▶▶)) ☞ p. 28, 29, 44
- 33 Touche de pause (PAUSE (||)) ☞ p. 29, 33
- 34 Touche de recherche/index avant (SKIP/INDEX (▶▶)) ☞ p. 30, 43
- 35 Touche ENTER ☞ p. 18
- 36 Touche ◀▶ ☞ p. 18
- 37 Touche d'affichage (DISPLAY) ☞ p. 35
- 38 Touche de recherche par sauts (SKIP SEARCH) ☞ p. 30
Touche d'image DVD (DVD PICTURE) ☞ p. 47

Utilisation

Avant l'utilisation, insérer deux piles de taille AA dans la télécommande avec les polarités (⊕ et ⊖) orientées de la façon indiquée dans le compartiment à piles ou sur le couvercle.

La télécommande peut contrôler la plupart des fonctions de votre appareil, aussi bien que les fonctions de base de votre téléviseur JVC. (☞ Voir la colonne de gauche.)

- Diriger la télécommande vers le Capteur de télécommande.
- La distance de fonctionnement maximale de la télécommande est de 8 m environ.

REMARQUE:

Si la télécommande ne fonctionne pas correctement, retirer les piles, attendre un moment, remettre les piles puis essayer de nouveau.

Raccordement de base

Il est essentiel de raccorder votre appareil correctement.

CES ÉTAPES DOIVENT ÊTRE TERMINÉES AVANT D'EFFECTUER TOUTE OPÉRATION VIDÉO.

1 Vérifier le contenu.

S'assurer que l'emballage contient tous les accessoires indiqués dans "CARACTÉRISTIQUES TECHNIQUES" à la page 87.

2 Situer l'appareil.

Placer l'appareil sur une surface stable et horizontale.

3 Raccorder l'appareil au téléviseur.

- 1 Débrancher l'antenne TV du téléviseur.
- 2 Raccorder le câble d'antenne TV au connecteur VHF/UHF IN sur l'arrière de l'appareil.
- 3 Raccorder le câble RF fourni entre le connecteur VHF/UHF OUT sur l'arrière de l'appareil et la prise d'entrée d'antenne du téléviseur.
- 4 Connecter le câble audio/vidéo fourni entre les connecteurs AUDIO/VIDEO OUTPUT à l'arrière de l'appareil et les connecteurs d'entrée audio/vidéo du téléviseur.

- Régler votre téléviseur en mode AV.
- Pour changer le mode du téléviseur, se reporter au manuel d'instructions de votre téléviseur.
- Pour obtenir des images de haute qualité, vous pouvez aussi utiliser le raccordement S-VIDEO ou le raccordement vidéo composante. (Platine DVD seulement) (☞ p. 15, 16)

4 Brancher l'appareil à la source d'alimentation.

Brancher la fiche du cordon d'alimentation sur une prise secteur. L'appareil effectue les réglages automatiques. (☞ p. 17)

- L'horloge et le syntonisateur seront réglés automatiquement si l'antenne est branchée et quand le cordon d'alimentation secteur est d'abord raccordé sur une prise secteur. (Si avant de mettre en marche l'appareil "AUTO" et l'indicateur de canal sont affichés sur le panneau d'affichage avant, l'horloge et les canaux du syntonisateur sont en cours de réglage automatique. Avant de mettre en marche l'appareil, attendre que l'heure soit affichée sur le panneau d'affichage avant.)

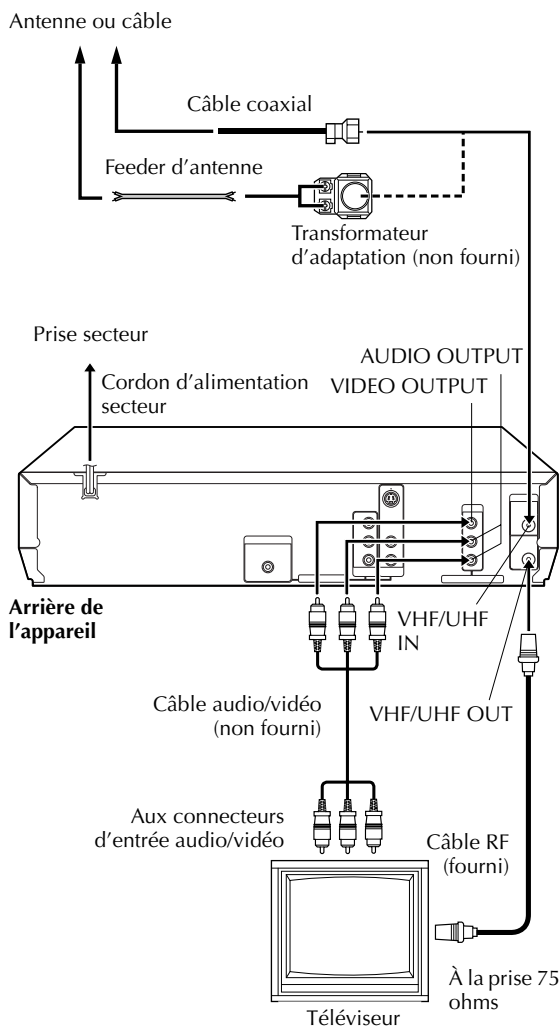

Raccordement S-VIDEO

(Platine DVD seulement)

ATTENTION

S'assurer de raccorder le connecteur VIDEO OUTPUT (DVD/VCR) de l'appareil au connecteur d'entrée VIDEO du téléviseur.

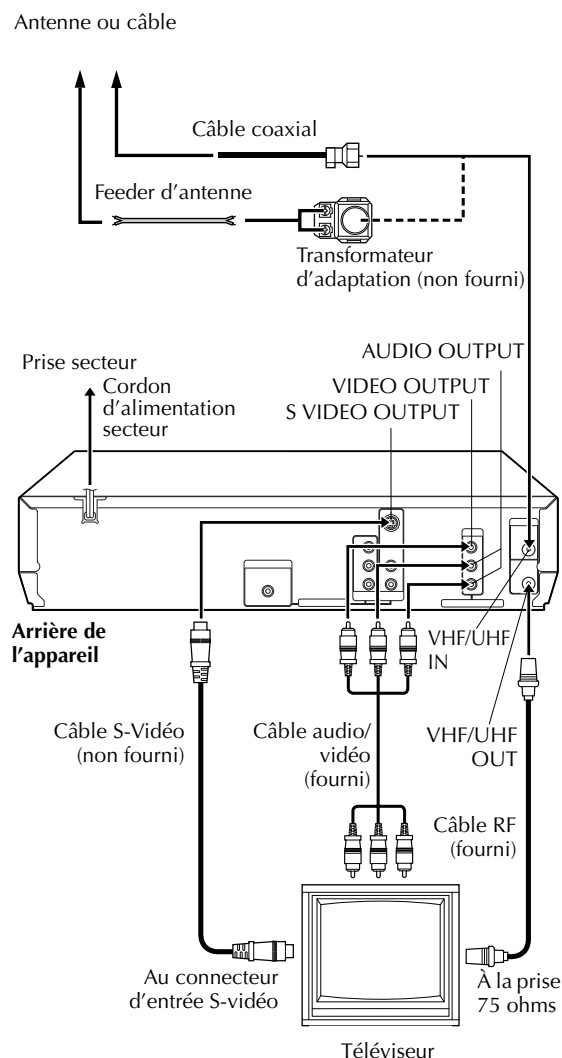

■ Pour le raccordement à un téléviseur avec connecteurs d'entrée S-VIDEO/AUDIO. . .

1 Raccorder l'appareil au téléviseur.

- 1 Raccorder le câble d'antenne, l'appareil et le téléviseur selon la "Raccordement de base". (☞ p. 14)
- 2 Raccorder le connecteur S VIDEO OUTPUT (DVD) de l'appareil au connecteur d'entrée S-VIDEO du téléviseur.

2 Brancher l'appareil à la source d'alimentation.

Brancher la fiche du cordon d'alimentation sur une prise secteur. L'appareil effectue les réglages automatiques automatiquement. (☞ p. 17)

- L'horloge et le syntonisateur seront réglés automatiquement si l'antenne est branchée et quand le cordon d'alimentation secteur est d'abord raccordé sur une prise secteur. (Si avant de mettre en marche l'appareil "AUTO" et l'indicateur de canal sont affichés sur le panneau d'affichage avant, l'horloge et les canaux du syntonisateur sont en cours de réglage automatique. Avant de mettre en marche l'appareil, attendre que l'heure soit affichée sur le panneau d'affichage avant.)

REMARQUES:

- Des images S-VIDEO de haute qualité peuvent alors être obtenues.
- Si votre téléviseur n'est pas stéréophonique, utiliser les connecteurs AUDIO OUTPUT de l'appareil pour le raccorder à un amplificateur audio pour une reproduction de son stéréo Hi-Fi.
- Pour faire fonctionner l'appareil avec votre téléviseur en utilisant le raccordement S-VIDEO, régler votre téléviseur sur son mode AV. Vous pouvez aussi utiliser la touche TV/VCR de la télécommande pour régler le téléviseur JVC en mode AV.
- Pour changer le mode du téléviseur, se reporter au manuel d'instructions de votre téléviseur.
- Seule une image DVD sort du connecteur S-VIDEO OUTPUT. (Pas de sortie d'image du magnétoscope.)

Raccordement vidéo composante

(Platine DVD seulement)

ATTENTION

S'assurer de raccorder le connecteur VIDEO OUTPUT (DVD/VCR) de l'appareil au connecteur d'entrée VIDEO du téléviseur.

■ Pour raccorder à un téléviseur avec connecteurs d'entrée vidéo composante. . .

1 Raccorder l'appareil au téléviseur.

- 1 Raccorder le câble d'antenne, l'appareil et le téléviseur selon la "Raccordement de base". (☞ p. 14)
- 2 Raccorder les connecteurs COMPONENT VIDEO OUT de l'appareil aux connecteurs d'entrée vidéo composante du téléviseur.

2 Brancher l'appareil à la source d'alimentation.

Brancher la fiche du cordon d'alimentation sur une prise secteur. L'appareil effectue les réglages automatiques automatiquement. (☞ p. 17)

- L'horloge et le syntonisateur seront réglés automatiquement si l'antenne est branchée et quand le cordon d'alimentation secteur est d'abord raccordé sur une prise secteur. (Si avant de mettre en marche l'appareil "AUTO" et l'indicateur de canal sont affichés sur le panneau d'affichage avant, l'horloge et les canaux du syntonisateur sont en cours de réglage automatique. Avant de mettre en marche l'appareil, attendre que l'heure soit affichée sur le panneau d'affichage avant.)

REMARQUES:

- Vous pouvez obtenir des images vidéo composante de haute qualité.
- Si votre téléviseur n'est pas stéréophonique, utiliser les connecteurs AUDIO OUTPUT de l'appareil pour le raccorder à un amplificateur audio pour une reproduction de son stéréo Hi-Fi.
- Pour faire fonctionner l'appareil avec votre téléviseur en utilisant le raccordement vidéo composante, régler votre téléviseur sur son mode AV. Vous pouvez aussi utiliser la touche TV/VCR de la télécommande pour régler le téléviseur JVC en mode AV.
- Pour changer le mode du téléviseur, se reporter au manuel d'instructions de votre téléviseur.
- En utilisant le raccordement vidéo composante, vous pouvez regarder les images en mode de balayage progressif. Pour commuter sur le mode de balayage progressif, se référer à "Réglage du mode de balayage (Platine DVD)" (☞ p. 80).

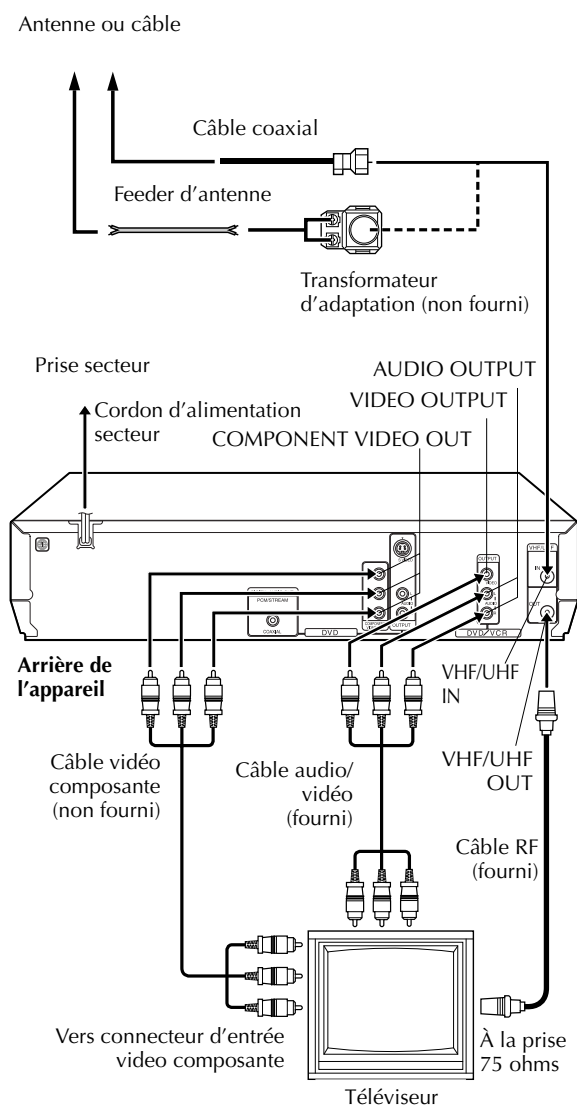

Réglages automatiques

Réglage automatique de l'horloge / Réglage automatique du syntonisateur

ATTENTION

- Si vous utilisez un adaptateur de TV câblée, le réglage automatique ne fonctionnera pas; régler manuellement l'horloge et les canaux du syntonisateur. (☞ p. 24 – 27)
- Selon les régions ou les conditions de réception, l'appareil peut ne pas recevoir les données de réglage automatique de l'horloge du canal PBS. Si cette fonction prend trop longtemps, il est peut-être nécessaire de réaliser la procédure de réglage semi-automatique ou manuel de l'horloge.

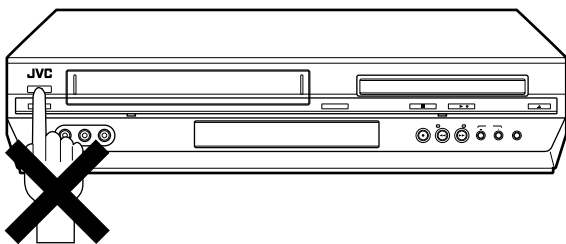

1 Effectuer les réglages automatiques.

Raccorder le câble d'antenne à l'appareil. (☞ p. 14) Puis brancher la fiche d'alimentation sur une prise de courant. Ne pas mettre l'appareil en marche. L'horloge et les canaux du syntonisateur seront réglés automatiquement.

REMARQUES:

- Le réglage automatique de l'horloge est effectué en premier. "AUTO" clignote sur le panneau d'affichage avant pendant le réglage automatique de l'horloge.
- Le réglage automatique des canaux est effectué après. La fonction de réglage automatique des canaux balaie tous les canaux recevables par votre appareil. Pendant le réglage automatique des canaux, les numéros de canaux sont affichés comme ils sont scrutés et réglés.
- Lorsque le réglage automatique s'est terminé avec succès, l'heure correcte est affichée. Si ces réglages ont été réalisés correctement, vous n'avez pas besoin de réaliser le réglage de l'horloge ("Réglage de l'horloge" (☞ p. 24)) et du syntonisateur ("Réglage du syntonisateur" (☞ p. 26)). Cependant, si vous souhaitez ajouter ou effacer des canaux, référez-vous à réglage manuel des canaux à la page "Réglage manuel des canaux" (☞ p. 27).

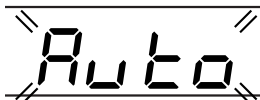

Pendant le réglage automatique de l'horloge "AUTO" clignote.



Pendant le réglage automatique des canaux Les numéros de canaux sont affichés comme ils sont scrutés et réglés.



Réglage automatique terminé L'heure courante est affichée.

* Si une heure incorrecte ou "--:--" apparaît sur le panneau d'affichage avant, regarder "Que faire si le réglage automatique n'a pas réussi" ci-dessous.

INFORMATION

- Si "HORLOGE AUTO" est réglé sur "MARCHE" (☞ p. 25), l'horloge sera ajustée automatiquement par le canal hôte toutes les heures (sauf à 11:00 PM, minuit, 1:00 AM et 2:00 AM) et utilisera les données de réglage du canal PBS. (Cet ajustement automatique ne peut être réalisé que quand l'appareil est hors tension. L'horloge sera ajustée uniquement à ces heures — qui apparaissent sur l'affichage du panneau avant et non pas sur l'heure réelle.) Le réglage par défaut du réglage automatique de l'horloge "HORLOGE AUTO" est "MARCHE". (☞ p. 25)
- S'il y a un problème avec la mémoire de sauvegarde, en cas de coupure de courant ou parce que le cordon d'alimentation est débranché, les réglages automatiques sont réalisés quand l'alimentation est rétablie.

Que faire si le réglage automatique n'a pas réussi

- Si une heure incorrecte est affichée sur le panneau d'affichage avant, vous pouvez recevoir les données de réglage d'un canal PBS d'une zone horaire adjacente, ou d'un canal PBS incorrect d'un système de TV câblée. Dans ce cas, effectuer la procédure de réglage semi-automatique ("Réglage semi-automatique de l'horloge" (☞ p. 25)) ou de réglage manuel de l'horloge ("Réglage manuel de l'horloge" (☞ p. 25)).
- Si "--:--" apparaît sur le panneau d'affichage avant, votre câble d'antenne peut ne pas être raccordé à l'appareil ou il peut ne pas y avoir de signal d'un canal PBS disponible dans votre région. S'assurer que le câble d'antenne est raccordé correctement. Puis mettre en marche et couper l'alimentation de l'appareil, le réglage automatique sera automatiquement réactivé. Si le réglage automatique n'est pas effectué mais si le câble d'antenne est raccordé correctement, effectuer la procédure de réglage manuel de l'horloge ("Réglage manuel de l'horloge" (☞ p. 25)) et la procédure de réglage automatique des canaux ("Réglage automatique des canaux" (☞ p. 26)) ou de réglage manuel des canaux ("Réglage manuel des canaux" (☞ p. 27)).

Réglage du moniteur

(Platine DVD)

Il est possible de sélectionner le type de moniteur en fonction du téléviseur utilisé lors de la lecture de disques DVD VIDEO enregistrés pour téléviseurs à écran large.

- Mettre en marche le téléviseur et sélectionner le mode AV.
- Faire glisser l'interrupteur TV/VCR/DVD vers la droite.

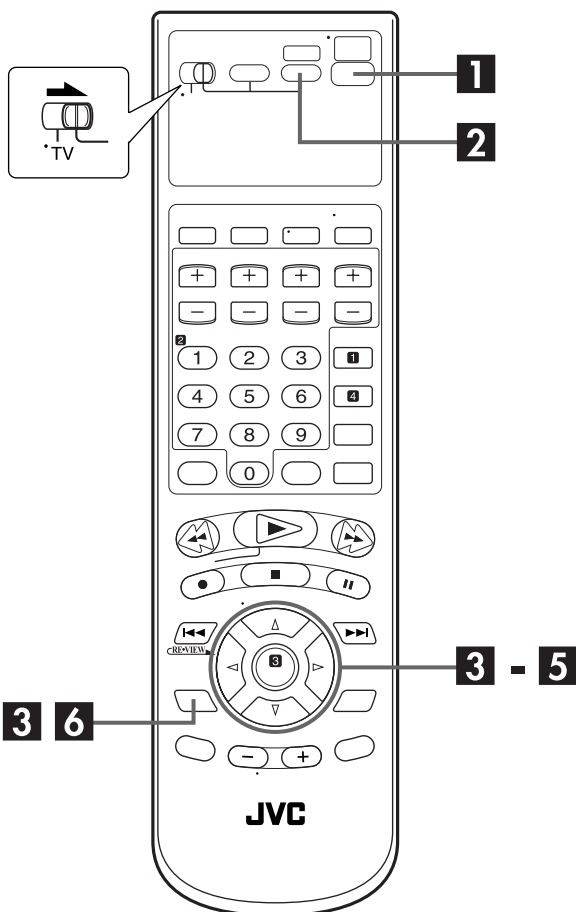

1 Mettre l'appareil en marche.

Appuyer sur **POWER** (⏻/I).

2 Sélectionner la platine DVD.

Sur l'appareil

Appuyer sur **VCR/DVD** plusieurs fois pour que l'indicateur DVD s'allume.

Sur la télécommande

Appuyer sur **DVD** pour que l'indicateur DVD s'allume.

3 Accéder à l'écran du menu de réglage DVD.

- 1 Appuyer sur **SET UP**.
- 2 Appuyer sur **◀▶** pour sélectionner "IMAGE".

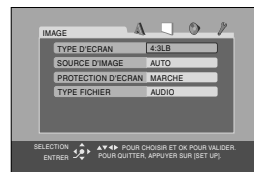

4 Sélectionner le mode.

Appuyer sur **△▽** pour déplacer la surbrillance sur "TYPE D'ECRAN", puis appuyer sur **ENTER**.

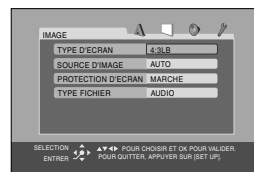

5 Sélectionner le réglage de mode.

Appuyer sur **△▽** pour sélectionner le réglage souhaité, puis appuyer sur **ENTER**.

6 Revenir à l'écran normal.

Appuyer sur **SET UP**.

* Le réglage par défaut est indiqué en caractères gras dans le tableau ci-dessous.

■ TYPE D'ECRAN

16:9 (Conversion télévision grand écran) :

Sélectionner ceci lorsque le format d'image du téléviseur est fixé sur 16:9 (téléviseur grand écran). L'appareil ajuste automatiquement la largeur d'écran du signal sorti correctement lors de la lecture d'une image dont le format d'image est 4:3.

4:3 LB (Conversion Letter-box)

Sélectionner ceci lorsque le format d'image du téléviseur est 4:3 (téléviseur classique).

Pendant l'affichage d'une image grand écran, des barres noires apparaissent en haut et en bas de l'écran.

4:3 PS (Recadrage):

Sélectionner ceci lorsque le format d'image du téléviseur est 4:3 (téléviseur classique).

Pendant l'affichage d'une image grand écran, des barres noires n'apparaissent pas ; toutefois les bords gauche et droit des images ne seront pas visibles sur l'écran.

Recadrage/Letter-box

En générale, les disques DVD VIDEO sont destinés pour un téléviseur à écran large avec un format d'image 16:9.

Un support avec ce format ne sera pas compatible avec un téléviseur au format 4:3. Il existe deux styles d'affichage d'image : "Recadrage" (PS) et "Letter-box" (LB).

Recadrage

Les côtés gauche et droit de l'image sont coupés. L'image remplit l'écran.



Letter-box

Des bandes noires apparaissent en haut et en bas de l'image. L'image elle-même apparaît sous le format 16:9.



Langue

- Mettre en marche le téléviseur et sélectionner le mode AV.
- Faire glisser l'interrupteur **TV/VCR/DVD** vers la droite.

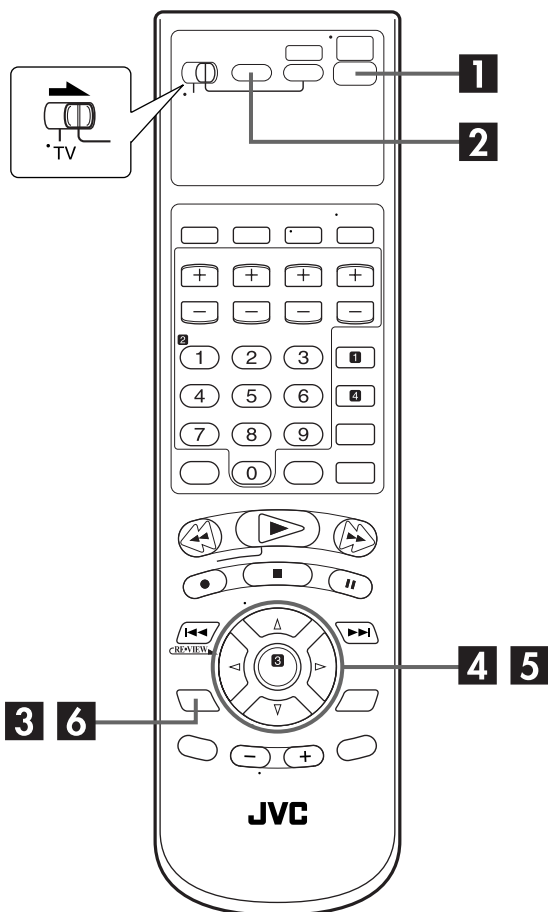

Réglage de la langue pour l'écran (Platine VCR)

La platine VCR vous offre le choix de voir les messages sur écran en 3 langues différentes.

1 Mettre l'appareil en marche.

Appuyer sur **POWER** (⏻/I).

2 Sélectionner la platine VCR.

Sur l'appareil

Appuyer sur **VCR/DVD** plusieurs fois pour que l'indicateur VCR s'allume.

Sur la télécommande

Appuyer sur **VCR** pour que l'indicateur VCR s'allume.

3 Accéder à l'écran "MENU PRINCIPAL".

Appuyer sur **SET UP**.

4 Accéder à l'écran de "RÉGLAGE INITIAL".

Appuyer sur Δ / ∇ pour déplacer la barre illuminée (flèche) sur "RÉGLAGE INITIAL", puis appuyer sur **ENTER** ou \triangleright .

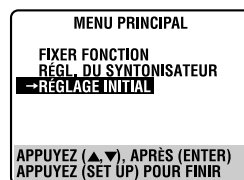

5 Sélectionner la langue.

Appuyer sur Δ / ∇ pour déplacer la barre illuminée (flèche) sur "LANGAGE", puis appuyer de façon répétée sur **ENTER** ou sur \triangleright jusqu'à ce que la langue souhaitée soit choisie.

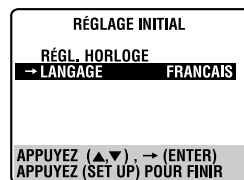

6 Revenir à l'écran normal.

Appuyer sur **SET UP**.

Réglage de la langue pour l'écran (Platine DVD)

La platine DVD vous offre le choix de voir les messages sur écran en 3 langues différentes. Il est possible de changer la langue manuellement en fonction de ses besoins.

1 Mettre l'appareil en marche.

Appuyer sur **POWER** (⏻/I).

2 Sélectionner la platine DVD.

Sur l'appareil

Appuyer sur **VCR/DVD** plusieurs fois pour que l'indicateur DVD s'allume.

Sur la télécommande

Appuyer sur **DVD** pour que l'indicateur DVD s'allume.

3 Accéder à l'écran du menu de réglage DVD.

1 Appuyer sur **SET UP**.

2 Appuyer sur ◀ ▶ pour sélectionner "▲ LANGUE".



4 Sélectionner le mode.

Appuyer sur ▲ ▼ pour déplacer la surbrillance sur "LANGUE D'ECRAN", puis appuyer sur **ENTER**.



5 Sélectionner le réglage de mode.

Appuyer sur ▲ ▼ pour sélectionner le réglage souhaité, puis appuyer sur **ENTER**.

6 Revenir à l'écran normal.

Appuyer sur **SET UP**.

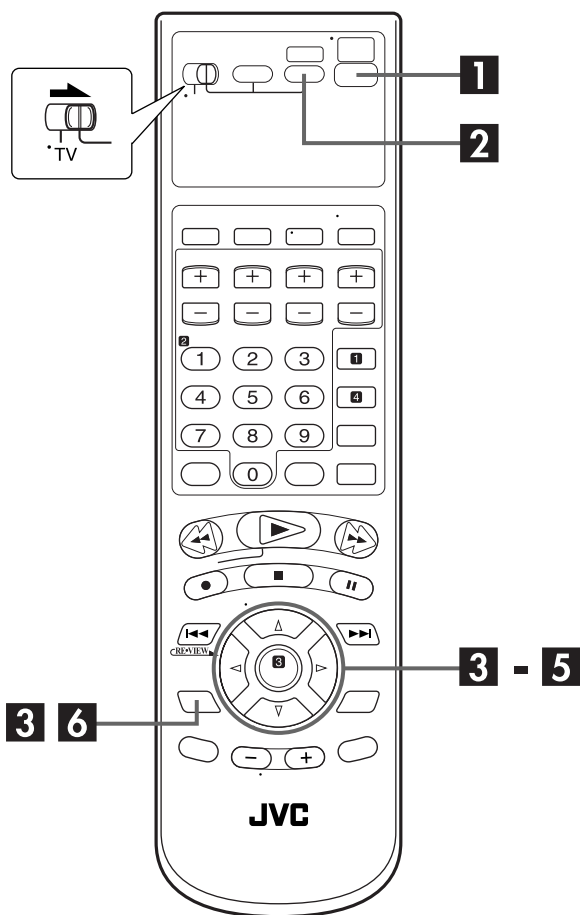

Réglage de la langue pour menu / audio / sous-titres (Platine DVD seulement)

Certains disques DVD permettent d'avoir le menu, l'audio et les sous-titres en plusieurs langues. Sur ces disques, il est possible de choisir la langue par défaut.

- La procédure montre comment régler "LANGUE MENU" sur l'écran de menu de réglage DVD comme exemple.

1 Mettre l'appareil en marche.

Appuyer sur **POWER** (⏻/I).

2 Sélectionner la platine DVD.

Sur l'appareil

Appuyer sur **VCR/DVD** plusieurs fois pour que l'indicateur DVD s'allume.

Sur la télécommande

Appuyer sur **DVD** pour que l'indicateur DVD s'allume.

3 Accéder à l'écran du menu de réglage DVD.

- 1 Appuyer sur **SET UP**.
- 2 Appuyer sur ◀▶ pour sélectionner "▲ LANGUE".



4 Sélectionner le mode.

Appuyer sur ▲▼ pour déplacer la surbrillance sur "LANGUE MENU", puis appuyer sur **ENTER**.



5 Sélectionner le réglage de mode.

Appuyer sur ▲▼ pour sélectionner le réglage souhaité, puis appuyer sur **ENTER**.

- Voir "Liste des codes de langues" (☞ p. 23).

6 Revenir à l'écran normal.

Appuyer sur **SET UP**.

REMARQUE:

Lorsque la langue sélectionnée n'est pas disponible sur le disque, la langue de menu par défaut du disque est lue.

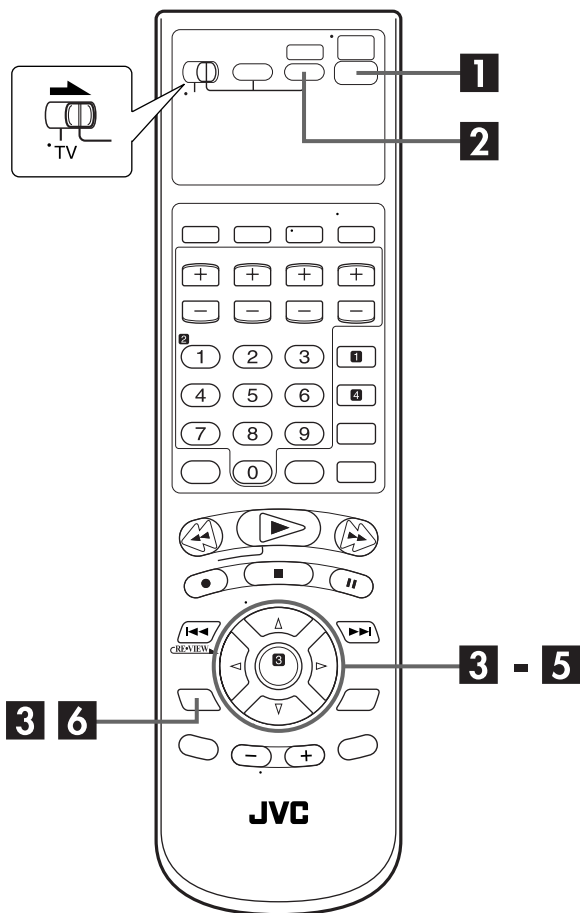

Liste des codes de langues

AA	Afar
AB	Abkhazien
AF	Afrikaans
AM	Amharique
AR	Arabe
AS	Assamais
AY	Aymara
AZ	Azerbaïdjanais
BA	Bashkir
BE	Biélorusse
BG	Bulgare
BH	Bihari
BI	Bislama
BN	Bengali, Bangladais
BO	Tibétain
BR	Breton
CA	Catalan
CO	Corse
CS	Tchèque
CY	Gallois
DA	Danois
DZ	Bhutani
EL	Grec
EO	Espéranto
ET	Estonien
EU	Basque
FA	Persan
FI	Finnois
FJ	Fidji
FO	Faroese
FY	Frison
GA	Irlandais
GD	Gaélique écossais
GL	Galicien
GN	Guarani
GU	Gujarati
HA	Hausa
HI	Hindi
HR	Croate
HU	Hongrois
HY	Arménien
IA	Interlingua
IE	Interlangue

IK	Inupiak
IN	Indonésien
IS	Islandais
IW	Hébreu
JI	Yiddish
JW	Javanais
KA	Géorgien
KK	Kazakh
KL	Groenlandais
KM	Cambodgien
KN	Kannara
KO	Coréen (KOR)
KS	Kashmiri
KU	Kurde
KY	Kirghiz
LA	Latin
LN	Lingala
LO	Laotien
LT	Lithuanien
LV	Latvian, Letton
MG	Malagasy
MI	Maori
MK	Macédonien
ML	Malayalam
MN	Mongol
MO	Moldavien
MR	Marathi
MS	Malais (MAY)
MT	Maltais
MY	Birman
NA	Nauruan
NE	Népalais
NL	Néerlandais
NO	Norvégien
OC	Langue d'oc
OM	(Afan) Oromo
OR	Oriya
PA	Panjabi
PL	Polonais
PS	Pashto, Pushto
PT	Portugais
QU	Quechua
RM	Rhaeto-Romance

RN	Kirundi
RO	Roumain
RU	Russe
RW	Kinyarwanda
SA	Sanskrit
SD	Sindhi
SG	Sango
SH	Serbo-Croate
SI	Cingalais
SK	Slovaque
SL	Slovène
SM	Samoa
SN	Shona
SO	Somalien
SQ	Albanais
SR	Serbe
SS	Siswati
ST	Sesotho
SU	Soudanais
SV	Suédois
SW	Swahili
TA	Tamil
TE	Télougou
TG	Tadjik
TH	Thaï
TI	Tigrinya
TK	Turkmène
TL	Tagalog
TN	Setswana
TO	Tongan
TR	Turc
TS	Tsonga
TT	Tatar
TW	Twi
UK	Ukrainien
UR	Ourdou
UZ	Ouzbek
VI	Vietnamien
VO	Volapük
WO	Ouolof
XH	Xhosa
YO	Yoruba
ZU	Zoulou

Réglage de l'horloge

- Mettre en marche le téléviseur et sélectionner le mode AV.
- Faire glisser l'interrupteur TV/VCR/DVD vers la droite.

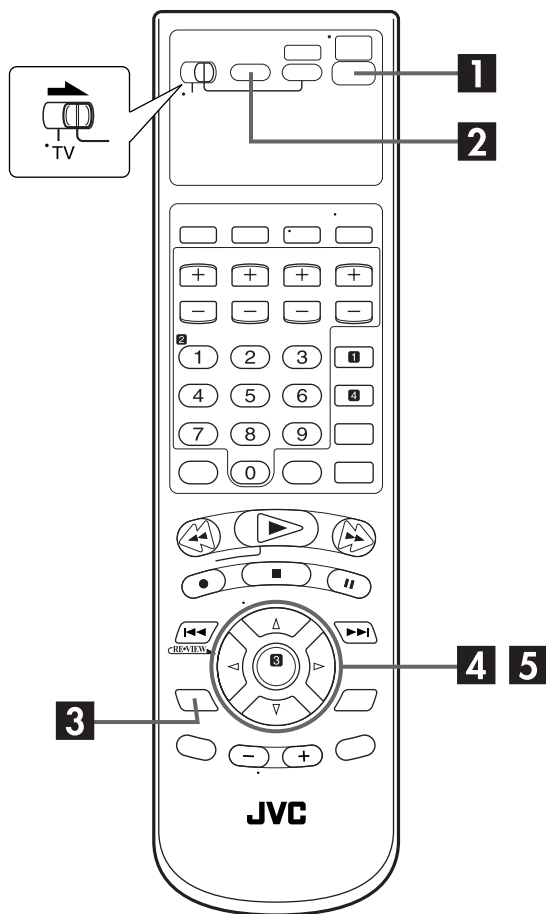

Réaliser le réglage de l'horloge uniquement si l'horloge n'a pas été réglée correctement par les réglages automatiques.

Préparations

1 Mettre l'appareil en marche.

Appuyer sur **POWER** (⏻/I).

2 Sélectionner la platine VCR.

Sur l'appareil

Appuyer sur **VCR/DVD** plusieurs fois pour que l'indicateur VCR s'allume.

Sur la télécommande

Appuyer sur **VCR** pour que l'indicateur VCR s'allume.

3 Accéder à l'écran "MENU PRINCIPAL".

Appuyer sur **SET UP**.

4 Accéder à l'écran de "RÉGLAGE INITIAL".

Appuyer sur Δ / ∇ pour déplacer la barre illuminée (flèche) sur "RÉGLAGE INITIAL", puis appuyer sur **ENTER** ou \triangleright .



5 Accéder à l'écran "RÉGL. HORLOGE".

Appuyer sur Δ / ∇ pour déplacer la barre illuminée (flèche) sur "RÉGL. HORLOGE", puis appuyer sur **ENTER** ou \triangleright .



Réglage semi-automatique de l'horloge

Vous pouvez changer le réglage du canal hôte/heure d'été/zone horaire manuellement. Suivre d'abord les étapes 1 à 5 de "Préparations" (☞ p. 24), puis passer aux étapes suivantes.

REMARQUE:

L'heure qui a été réglée précédemment est effacée quand le réglage "HORLOGE AUTO", "HÔTE CH", "HEURE D'ÉTÉ" ou "ZONE HORAIRE" est changé.

1 Régler "HORLOGE AUTO" sur "MARCHE".

Appuyer de façon répétée sur **ENTER** ou \triangleright pour déplacer la barre illuminée sur "HORLOGE AUTO", puis appuyer sur \triangle/∇ de façon que "MARCHE" soit choisi.

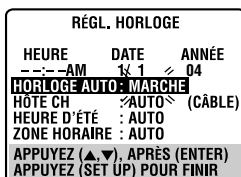

2 Choisir le canal hôte.

Choisir "AUTO" ou entrer un numéro de chaîne de télévision publique. Appuyer sur **ENTER** ou \triangleright pour déplacer la barre illuminée sur "HÔTE CH", puis appuyer de façon répétée sur \triangle/∇ jusqu'à ce que "AUTO" ou la chaîne de télévision publique souhaitée soit choisi.

REMARQUE:

Certains canaux de télévision publique ne transmettent pas de données de réglages de l'horloge.

3 Choisir le mode d'heure d'été.

Appuyer sur **ENTER** ou \triangleright pour déplacer la barre illuminée sur "HEURE D'ÉTÉ", puis appuyer de façon répétée sur \triangle/∇ jusqu'à ce que le réglage souhaité soit choisi.

AUTO: Choisir cette option pour ajuster le magnétoscope automatiquement par un signal d'entrée du canal hôte. S'assurer de choisir la zone horaire correcte manuellement à l'étape 4.

MARCHE: L'ajustement est réalisé par l'horloge intégrée elle-même.

ARRÊT: Choisir cette option si l'heure d'été n'est pas utilisée dans votre région.

4 Choisir la zone horaire.

Appuyer sur **ENTER** ou \triangleright pour déplacer la barre illuminée sur "ZONE HORAIRE", puis appuyer de façon répétée sur \triangle/∇ jusqu'à ce que "AUTO" ou la zone horaire souhaitée soit choisie. Chaque fois que vous appuyez sur la touche, la zone horaire change comme suit:
 ↔AUTO↔ATLANTIQUE↔EST↔CENTRAL↔
 MONTAGNE↔PACIFIQUE↔ALASKA↔HAWAII↔
 (retour au début)

REMARQUE:

Si une heure incorrecte est affichée par le réglage automatique, vous recevez peut-être les données de réglage de l'horloge d'un canal PBS d'une zone horaire adjacente ou d'un canal PBS incorrect du câble. Si vous sélectionnez "AUTO" pour le canal hôte dans l'étape 2, sélectionner manuellement la zone horaire correcte.

5 Terminer le réglage semi-automatique de l'horloge.

Appuyer sur **SET UP** pour retourner à l'écran normal.

IMPORTANT

Couper l'appareil après avoir effectué la procédure de réglage semi-automatique de l'horloge. "AUTO" apparaîtra sur le panneau d'affichage avant lorsque l'horloge est en cours de réglage. L'heure courante apparaîtra automatiquement lorsque l'horloge est réglée.

HEURE D'ÉTÉ AUTOMATIQUE

Cette fonction permet le réglage automatique de l'horloge de l'appareil au début et à la fin de la période d'heure d'été.

Avec la fonction d'heure d'été automatique activée, —
 — le premier dimanche d'avril à 2:00 AM, l'horloge est ajustée à 3:00 AM.
 — le dernier dimanche d'octobre à 2:00 AM, l'horloge est ajustée à 1:00 AM.

Réglage manuel de l'horloge

Suivre d'abord les étapes 1 à 5 de "Préparations" (☞ p. 24), puis passer aux étapes suivantes.

1 Régler l'heure, la date et l'année.

Appuyer sur \triangle/∇ jusqu'à ce que l'heure souhaitée apparaisse, puis appuyer sur **ENTER** ou \triangleright . Régler la date et l'année de la même façon.

- Maintenir pressée \triangle/∇ change l'heure par intervalle de 30 minutes ou change la date par intervalles de 15 jours.

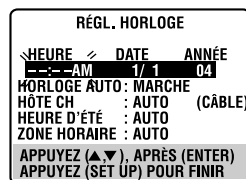

2 Choisir le mode d'heure d'été.

Appuyer sur **ENTER** ou \triangleright pour déplacer la barre illuminée sur "HEURE D'ÉTÉ", puis appuyer sur \triangle/∇ pour choisir le réglage souhaité.

MARCHE: L'ajustement est réalisé par l'horloge intégrée elle-même.

ARRÊT: Choisir cette option si l'heure d'été n'est pas utilisée dans votre région.



3 Démarrer l'horloge.

Appuyer sur **SET UP** et l'écran normal réapparaît.

Pour réaliser des corrections à n'importe quel moment pendant la procédure

Appuyer de façon répétée sur **ENTER** ou \triangleright jusqu'à ce que l'option que vous souhaitez changer clignote, puis appuyer sur \triangle/∇ .

Réglage du syntonisateur

- Mettre en marche le téléviseur et sélectionner le mode AV.
- Faire glisser l'interrupteur TV/VCR/DVD vers la droite.

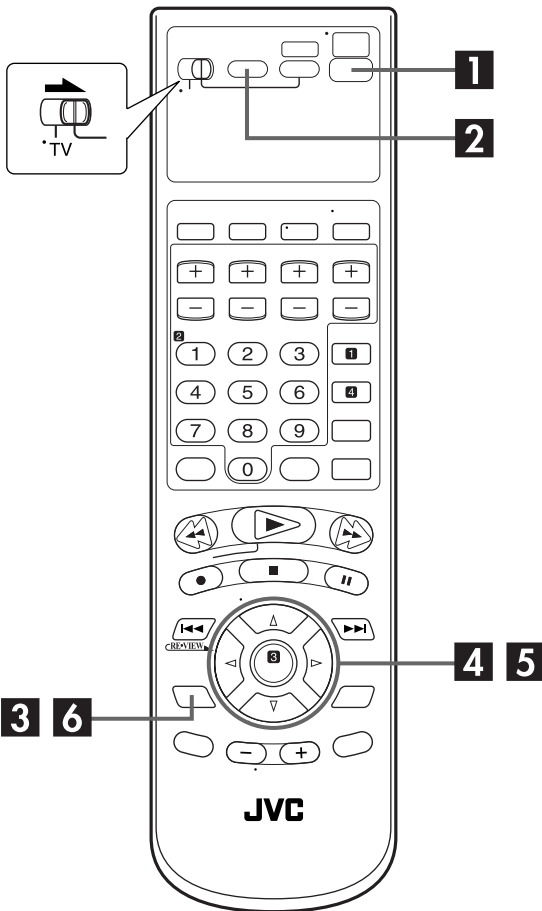

INFORMATION

L'appareil choisit automatiquement la bande correcte (TV ou CÂBLE) pendant le réglage automatique des canaux. La bande choisie est affichée à la droite de "BANDE" sur l'écran de réglage du syntoniseur.

Réglage automatique des canaux

Utiliser le réglage automatique des canaux uniquement si les canaux n'ont pas été réglés correctement par le réglage automatique.

1 Mettre l'appareil en marche.

Appuyer sur **POWER** (⏻/I).

2 Sélectionner la platine VCR.

Sur l'appareil

Appuyer sur **VCR/DVD** plusieurs fois pour que l'indicateur VCR s'allume.

Sur la télécommande

Appuyer sur **VCR** pour que l'indicateur VCR s'allume.

3 Accéder à l'écran "MENU PRINCIPAL".

Appuyer sur **SET UP**.

4 Accéder à l'écran "RÉGL. DU SYNTONISATEUR".

Appuyer sur Δ / ∇ pour déplacer la barre illuminée (flèche) sur "RÉGL. DU SYNTONISATEUR", puis appuyer sur **ENTER** ou \triangleright .



5 Effectuer le réglage automatique des canaux.

Appuyer sur Δ / ∇ pour déplacer la barre illuminée (flèche) sur "RÉGL. AUTO DES CANAUX", puis appuyer sur **ENTER** ou \triangleright . Vous pouvez régler automatiquement les canaux recevables dans votre région dans l'ordre de leurs fréquences.

- Quand le réglage automatique des canaux est terminé, "BALAYAGE COMPLÉTÉ" apparaît sur l'écran TV.
- Si le balayage n'a pas fonctionné, "BALAYAGE COMPLÉTÉ-AUCUN SIGNAL-" apparaît sur l'écran. Vérifier les connexions et recommencer.

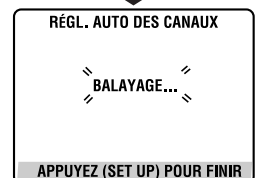

6 Revenir à l'écran normal.

Appuyer sur **SET UP**.

Réglage manuel des canaux

Vous pouvez ajouter les canaux que vous souhaitez et effacer les indésirables manuellement.

1 Mettre l'appareil en marche.

Appuyer sur **POWER** (⏻/⏻).

2 Sélectionner la platine VCR.

Sur l'appareil

Appuyer sur **VCR/DVD** plusieurs fois pour que l'indicateur VCR s'allume.

Sur la télécommande

Appuyer sur **VCR** pour que l'indicateur VCR s'allume.

3 Accéder à l'écran "MENU PRINCIPAL".

Appuyer sur **SET UP**.

4 Accéder à l'écran "RÉGL. DU SYNTONISATEUR".

Appuyer sur Δ / ∇ pour déplacer la barre illuminée (flèche) sur "RÉGL. DU SYNTONISATEUR", puis appuyer sur **ENTER** ou \triangleright .

5 Accéder à l'écran "RÉGL. DU MANU DES CANAUX".

Appuyer sur Δ / ∇ pour déplacer la barre illuminée (flèche) sur "RÉGL. MANU DES CANAUX", puis appuyer sur **ENTER** ou \triangleright .



6 Ajouter ou sauter les canaux souhaités.

Pour ajouter des canaux

- 1 Appuyer sur les **touches numériques** pour entrer le numéro de canal que vous souhaitez ajouter.
- 2 Appuyer sur **ENTER** ou \triangleright pour régler sur "AJOUTÉ".
- 3 Répéter 1 à 2 pour ajouter d'autres canaux.



Pour sauter les canaux

- 1 Appuyer sur Δ / ∇ ou sur les **touches numériques** pour choisir un numéro de canal que vous souhaitez sauter.
- 2 Appuyer sur **ENTER** ou \triangleright pour régler sur "SAUTER".
- 3 Répéter 1 et 2 pour sauter d'autres canaux.

7 Revenir à l'écran normal.

Appuyer sur **SET UP**.

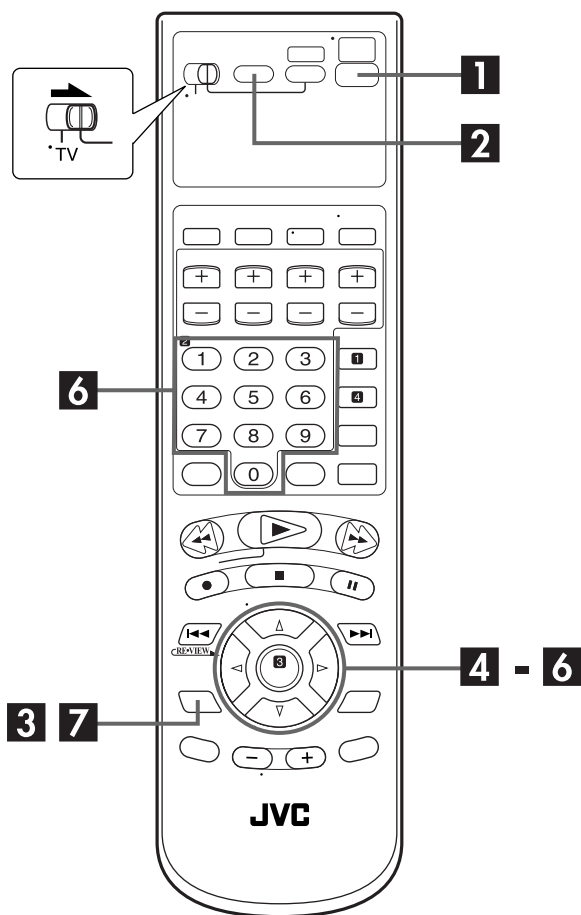

Lecture simple

- Mettre en marche le téléviseur et sélectionner le mode AV.
- Faire glisser l'interrupteur TV/VCR/DVD vers la droite.

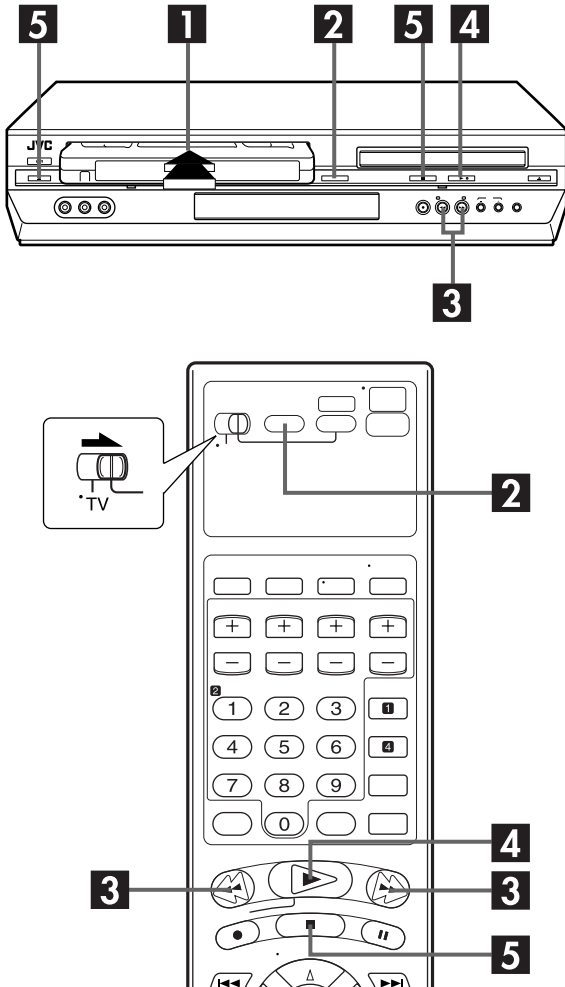

Nettoyer les têtes vidéo à l'aide d'une cassette de nettoyage "sèche" — ECL-3F — lorsque:

- L'image qui apparaît lors de la lecture d'une cassette manque de fini, et est de mauvaise qualité.
- L'image n'est pas nette ou n'apparaît pas.
- "ÉSSAYEZ CASSETTE NETTOYANTE" apparaît sur l'écran (seulement lorsque "SUPERPOSER" est réglé sur "MARCHE"). (☞ p. 75)

REMARQUE:

Les têtes de lecture se salissent dans les cas suivants :

- dans un environnement sujet à une température ou humidité extrême
- dans un environnement poussiéreux
- des cassettes défectueuses, sales ou moisies
- un usage continu sur une longue période

1 Charger une cassette.

S'assurer que la face vitrée est tournée vers le haut, que la face portant l'étiquette est tournée vers vous et que la flèche sur la partie frontale de la cassette est pointée vers l'appareil.

- Ne pas appliquer trop de force pour l'introduction.
- Si la languette de sécurité d'enregistrement de la cassette a été retirée, la lecture commence automatiquement. Bien que la platine DVD soit sélectionnée, la platine VCR est sélectionnée automatiquement si la platine DVD est en mode d'arrêt.
- L'appareil se met sous tension automatiquement et le compteur se remet à 0:00:00.

2 Sélectionner la platine VCR.

Sur l'appareil

Appuyer sur **VCR/DVD** plusieurs fois pour que l'indicateur VCR s'allume.

Sur la télécommande

Appuyer sur **VCR** pour que l'indicateur VCR s'allume.

3 Trouver le début du programme.

Si la bande est avancée au-delà du point de début, appuyer sur **REW** (◀◀). Pour faire avancer, appuyer sur **FF** (▶▶).

4 Lancer la lecture.

Appuyer sur **PLAY** (▶).

5 Arrêter la lecture.

Appuyer sur **STOP** (■). Puis appuyer sur **EJECT** (▲) sur la platine VCR pour retirer la cassette.

Cassettes utilisables

VHS standard

- T-30 (ST-30**)
- T-60 (ST-60**)
- T90
- T-120 (ST-120**)
- T-160 (ST-160**)
- ST-210**

Compact VHS*

- TC-20 (ST-C20**)
- TC-30 (ST-C30**)
- TC-40 (ST-C40**)

* Il est impossible de lire des enregistrements VHS-C sur cet appareil. Placer simplement la cassette enregistrée dans un adaptateur de cassette VHS et elle peut être utilisée comme toute cassette VHS de taille standard.

** Cet appareil peut enregistrer des cassettes VHS normales et Super VHS. Toutefois, il n'enregistrera que des signaux VHS normaux.

- Un enregistrement S-VHS n'est pas possible avec cet appareil.
- Cet appareil est équipé d'une fonction SQPB (S-VHS QUASI PLAYBACK) qui permet de regarder des cassettes enregistrées en format S-VHS et mode SP avec une résolution VHS normale.
 - La fonction SQPB ne fournit pas de résolution Super VHS.

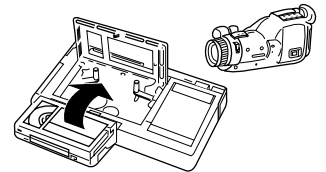

Fonctions de lecture

- Mettre en marche le téléviseur et sélectionner le mode AV.
- Faire glisser l'interrupteur TV/VCR/DVD vers la droite.

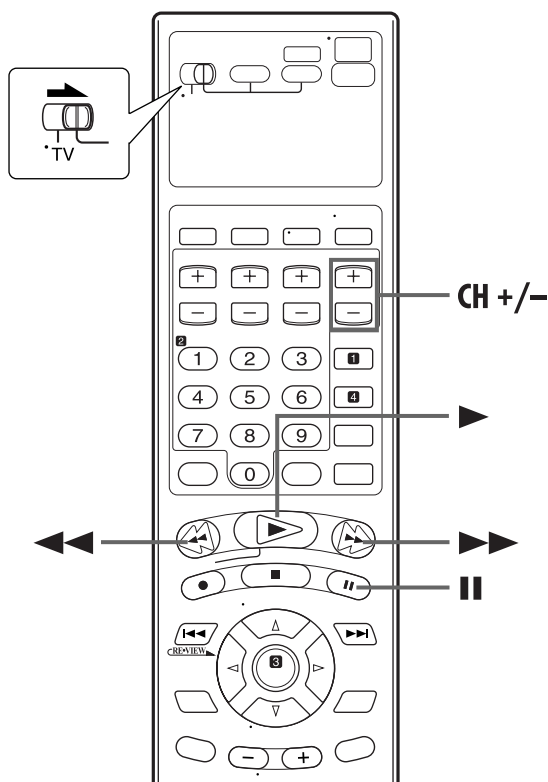
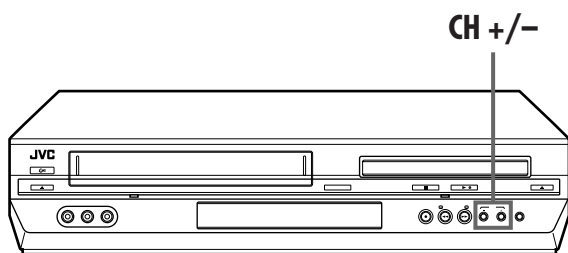

ATTENTION

En mode de recherche, lecture avec arrêt sur image, ralenti ou image par image,

- l'image sera déformée.
- des barres parasites apparaîtront.
- il peut y avoir une perte de couleur.
- le son ne peut pas être entendu.

Arrêt sur image/lecture image par image

1 Faire une pause pendant la lecture.

Appuyer sur **PAUSE (II)**.

- En cas de gigue, appuyer sur **CH +/-** sur la télécommande ou sur l'appareil pour rectifier l'image.

2 Activer la lecture image par image.

Appuyer sur **PAUSE (II)** pour déplacer la lecture d'arrêt sur image vers l'avant.

Ralenti

1 Faire une pause pendant la lecture.

Appuyer sur **PAUSE (II)**.

2 Activer la lecture au ralenti.

Appuyer sur **PAUSE (II)** et maintenir enfoncée pendant 2 secondes, puis relâcher. Appuyer sur **PAUSE (II)** et relâcher de nouveau pour revenir en arrêt sur image.

REMARQUE:

Durant une lecture au ralenti, du bruit peut apparaître sur l'écran du téléviseur. Appuyer sur **CH +** ou **-** sur la télécommande ou sur l'appareil pour éliminer le bruit.

Recherche à vitesse variable

Pendant la lecture, appuyer sur **FF (▶▶)** pour la recherche à vitesse variable avant, ou sur **REW (◀◀)** pour la recherche à vitesse variable inverse.

- La vitesse change dans les deux sens en appuyant sur **REW (◀◀)** et sur **FF (▶▶)** plusieurs fois.

Lors d'une pression sur **FF (▶▶)** :

(SP): +5x ↔ +7x

(EP): +11x ↔ +21x

Lors d'une pression sur **REW (◀◀)** :

Une fois **REW (◀◀)** est appuyée, une recherche inverse commence à la vitesse -1x de la lecture normale. Après ce procès, chaque pression de **REW (◀◀)** change la vitesse de recherche entre -5x et -7x en mode SP, -11x et -21x en mode EP.

(SP): -1x → -5x ↔ -7x

(EP): -1x → -11x ↔ -21x

Pour reprendre une lecture normale, appuyer sur **PLAY (▶)**.

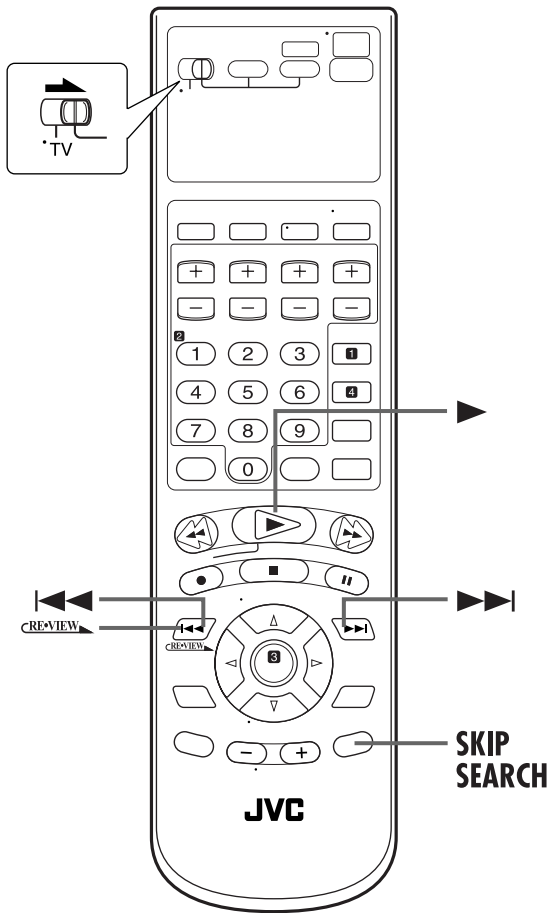

Recherche par sauts

Pendant la lecture, appuyer sur **SKIP SEARCH** d'une à six fois pour sauter les sections non désirées. Chaque pression lance une période de 30 secondes de lecture accélérée. La lecture normale reprend automatiquement.

Pour reprendre la lecture normale pendant la recherche par sauts, appuyer sur **PLAY** (▶).

Recherche indexée

Votre appareil marque automatiquement des codes d'indexation au début de chaque enregistrement. Cette fonction vous donne un accès rapide à l'un ou l'autre des 9 codes d'indexation.

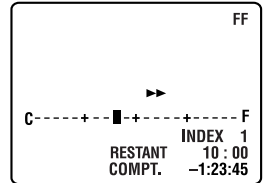

REMARQUE:

Avant de commencer, s'assurer que l'appareil est en mode d'arrêt.

Activer la recherche indexée.

Appuyer sur **INDEX** (◀◀) ou sur **INDEX** (▶▶). "INDEX -1" ou "INDEX 1" est affiché sur l'écran TV et la recherche commence dans le sens correspondant.

- Pour accéder aux codes d'indexation 2 à 9, appuyer plusieurs fois sur **INDEX** (◀◀) ou **INDEX** (▶▶) jusqu'à l'affichage du bon numéro d'index.

Exemple :

Pour localiser le début de B à partir de la position courante, appuyer deux fois sur **INDEX** (◀◀).

Pour localiser le début de D à partir de la position courante, appuyer une fois sur **INDEX** (▶▶).

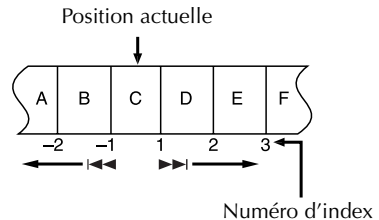

- Quand le code d'indexation spécifié est trouvé, la lecture commence automatiquement.

Contrôle instantané (Instant ReView)

En appuyant simplement sur une seule touche, l'appareil se met sous tension, rembobine la cassette et commence la lecture du dernier programme enregistré par minuterie. Si plusieurs programmes sont enregistrés, vous pouvez accéder facilement à l'un d'eux.

REMARQUE:

Avant de commencer, s'assurer que l'appareil est hors tension et que le mode de minuterie est désactivé.

Activer le contrôle instantané.

Appuyer sur **REVIEW** (◀). L'appareil se met sous tension et recherche le code d'indexation indiquant le début du dernier programme enregistré par minuterie. Une fois qu'il est trouvé, la lecture commence automatiquement.

- Pour regarder le premier des 3 programmes, appuyer trois fois sur **REVIEW** (◀). L'appareil recherche le programme et commence automatiquement la lecture. Il est possible d'accéder à un programme se trouvant jusqu'à 9 codes d'indexation depuis la position actuelle.

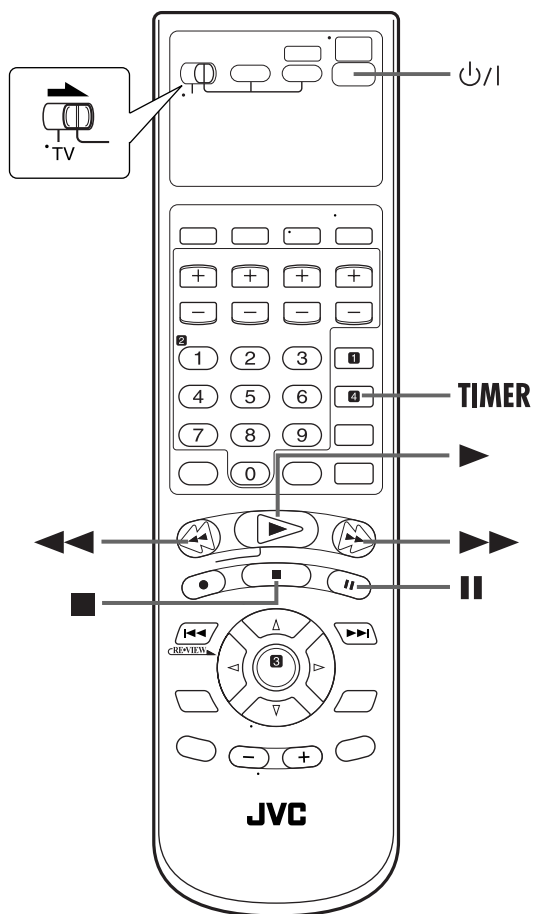
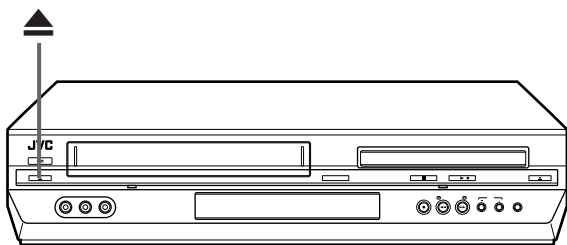

Mémoire de la fonction suivante

La mémoire de fonction suivante "indique" à l'appareil que faire après le rembobinage. Avant de continuer, s'assurer que l'appareil est en mode d'arrêt.

- a- Pour commencer automatiquement la lecture
Appuyer sur **REW** (◀◀), puis appuyer sur **PLAY** (▶) dans les 2 secondes.
- b- Pour couper automatiquement l'alimentation
Appuyer sur **REW** (◀◀), puis appuyer sur **POWER** (⏻) dans les 2 secondes.
- c- Pour activer automatiquement le mode d'attente de la minuterie
Appuyer sur **REW** (◀◀), puis appuyer sur **TIMER** dans les 2 secondes.
- d- Pour éjecter automatiquement la cassette après le rembobinage de la bande
Appuyer sur **REW** (◀◀), puis appuyer sur **EJECT** (▲) dans les 2 secondes.

Lecture répétée

Votre appareil peut lire automatiquement la cassette entière 100 fois consécutivement.

1 Lancer la lecture.

Appuyer sur **PLAY** (▶).

2 Activer la lecture répétée.

Appuyer sur **PLAY** (▶) et la maintenir enfoncée pendant plus de 5 secondes, puis relâcher.

- L'indicateur de lecture (▷) sur le panneau d'affichage avant clignote lentement.
- Après avoir lu une cassette 100 fois, l'appareil s'arrête automatiquement.

3 Arrêter la lecture répétée.

Appuyer sur **STOP** (■) n'importe quand.

- Appuyer sur **PLAY** (▶), **REW** (◀◀), **FF** (▶▶) ou **PAUSE** (||) arrête également la lecture répétée.

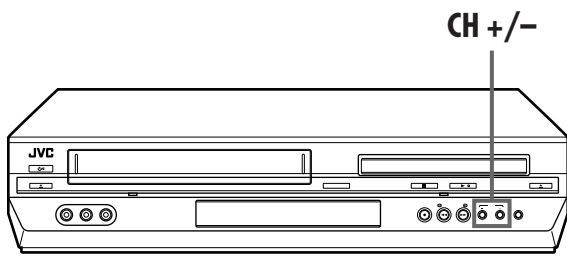

Alignement manuel

Votre appareil est équipé d'une commande d'alignement automatique. Pendant la lecture, vous pouvez l'annuler et régler manuellement l'alignement en appuyant sur les touches **CH**.

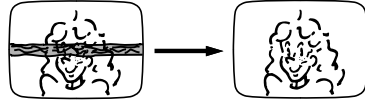

1 Annuler l'alignement automatique.

Pendant la lecture, appuyer sur **SP/EP** sur la télécommande.

2 Ajuster manuellement l'alignement.

Appuyer sur **CH +** ou **-** sur la télécommande ou sur l'appareil.

- Appuyer de nouveau sur **SP/EP** pour repasser en alignement automatique.

REMARQUE:

Lorsqu'une nouvelle cassette est insérée, l'appareil entre automatiquement en mode d'alignement automatique.

Sélection de la piste son

Votre appareil est capable d'enregistrer trois pistes sonores (HI-FI G, HI-FI D et NORM) et emploie celui de votre choix.

Pendant la lecture

Appuyer sur **A.MONITOR** change la piste son comme suit:

- Vous pouvez également sélectionner la piste son sur l'écran "FIXER FONCTION". (☞ p. 76)

PISTE	UTILISATION
Affichage sur écran	
H I-F I	Le son Hi-Fi est reproduit
H I-F I G	Le son du canal Hi-Fi gauche est reproduit
H I-F I D	Le son du canal Hi-Fi droit est reproduit
NORM	Le son de la piste normale est reproduit
NORM H I-F I	Les deux sons, de la piste Hi-Fi et de la piste normale, sont mixés et reproduits

REMARQUES:

- "HIFI" doit normalement être sélectionné. Dans ce mode, les bandes stéréo Hi-Fi sont lues en stéréo, et la piste audio normale est lue automatiquement pour des bandes avec seulement l'audio normal.
- "SUPERPOSER" doit être réglé sur "MARCHE", ou l'affichage à l'écran n'apparaîtra pas. (☞ p. 75)

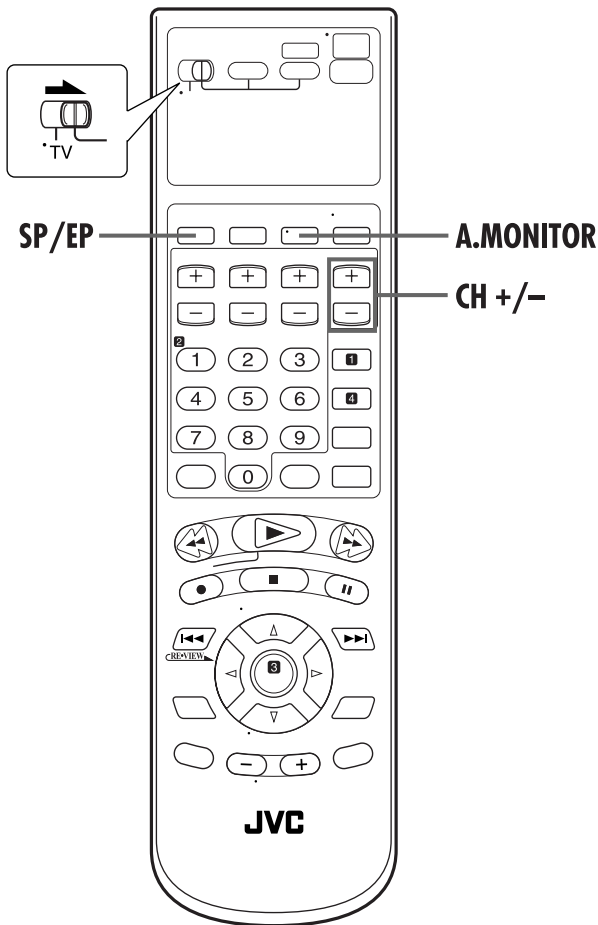

Enregistrement simple

- Mettre en marche le téléviseur et sélectionner le mode AV.
- Faire glisser l'interrupteur **TV/VCR/DVD** vers la droite.

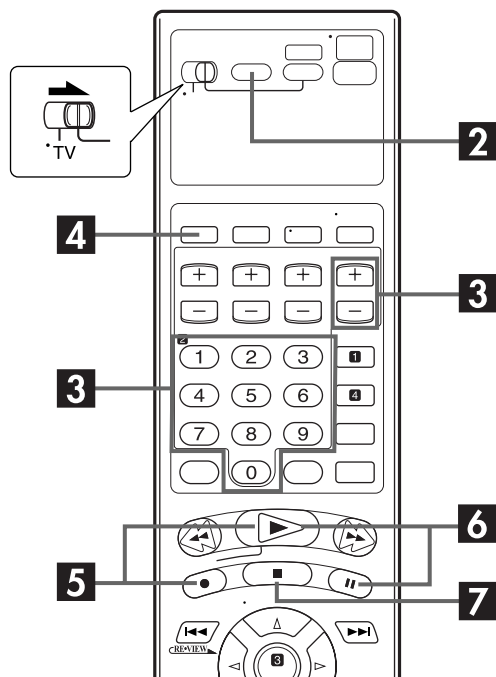
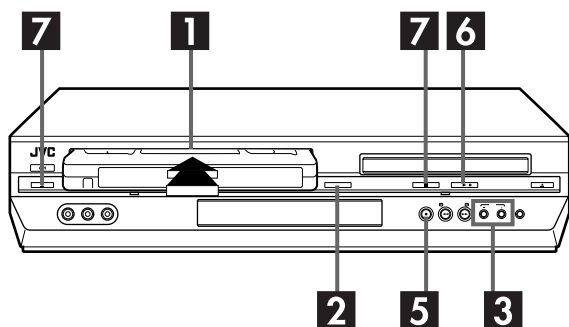

Fonction de reprise d'enregistrement

Si une panne de courant se produit pendant l'enregistrement, ITR ou l'enregistrement par minuterie (p. 33, 34, 36), l'enregistrement reprendra automatiquement quand le courant est rétabli, à moins que le soutien mémoire de l'appareil soit expiré.

1 Charger une cassette.

Introduire une cassette avec la languette de sécurité d'enregistrement intacte.

- L'appareil se met sous tension automatiquement et le compteur se remet à 0:00:00.

2 Sélectionner la platine VCR.

Sur l'appareil

Appuyer sur **VCR/DVD** plusieurs fois pour que l'indicateur VCR s'allume.

Sur la télécommande

Appuyer sur **VCR** pour que l'indicateur VCR s'allume.

3 Choisir un programme.

Appuyer sur **CH +/-** ou sur les **touches numériques** pour sélectionner la chaîne que vous souhaitez enregistrer.

4 Régler la vitesse de bande.

Appuyer sur **SP/EP**. Le réglage actuel apparaît sur le panneau d'affichage avant ou sur l'écran du téléviseur. Appuyer à nouveau sur **SP/EP** pour changer le réglage pendant que la vitesse de bande est affichée sur l'écran du téléviseur.

5 Commencer l'enregistrement.

Appuyer sur **REC** (●) et la maintenir enfoncée et appuyer sur **PLAY** (▶) sur la télécommande, ou appuyer sur **REC** (●) sur l'appareil.

6 Faire une pause/reprise d'enregistrement.

Appuyer sur **PAUSE** (||). Appuyer sur **PLAY** (▶) pour reprendre l'enregistrement.

- Vous pouvez sélectionner le canal en mode de pause d'enregistrement.

7 Arrêter l'enregistrement.

Appuyer sur **STOP** (■). Puis appuyer sur **EJECT** (▲) sur la platine VCR pour retirer la cassette.

Fonctions d'enregistrement

- Mettre en marche le téléviseur et sélectionner le mode AV.
- Faire glisser l'interrupteur TV/VCR/DVD vers la droite.

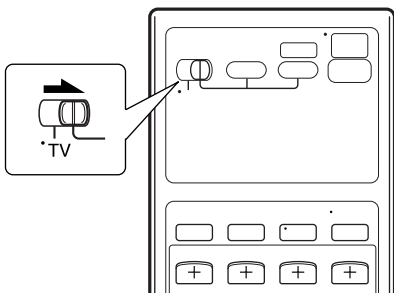
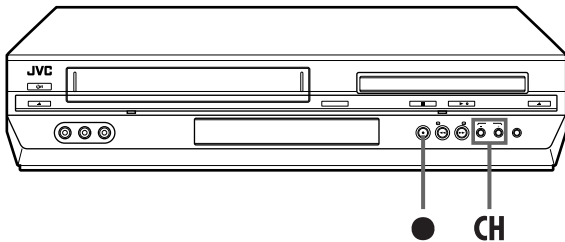

Prévention d'effacement accidentel

Pour éviter un enregistrement accidentel sur une cassette enregistrée, retirer sa languette de sécurité d'enregistrement. Pour enregistrer dessus plus tard, couvrir l'emplacement avec de la bande adhésive.

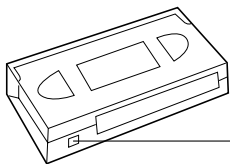

Languette de sécurité

Regarder un programme pendant l'enregistrement d'un autre

Une fois l'enregistrement en cours, tout ce que vous devez faire est de régler les commandes de chaîne sur le téléviseur pour la station que vous voulez visionner.

- Le programme sélectionné à l'aide des commandes des chaînes de télévision apparaît sur l'écran du téléviseur, alors que celui sélectionné à l'aide des touches **CH** de l'appareil est enregistré sur la cassette.

REMARQUE:

Vous pouvez aussi utiliser la platine DVD dans les cas suivants. Avant utilisation, s'assurer de mettre l'appareil sous tension et de sélectionner la platine DVD.

- Pendant l'enregistrement
- Pendant l'enregistrement par minuterie
- Pendant le mode d'attente de minuterie

Minuterie d'arrêt (ITR)

Cette méthode facile vous permet d'enregistrer entre 30 minutes et 6 heures (par incréments de 30 min.), et éteint l'appareil une fois l'enregistrement terminé.

1 Commencer l'enregistrement.

Appuyer sur **REC** (●) sur l'appareil.

2 Engager le mode ITR.

Appuyer à nouveau sur **REC** (●). "○" clignote et "0:30" apparaît sur le panneau d'affichage avant.

3 Régler la durée d'enregistrement.

Si vous voulez enregistrer pendant plus de 30 minutes, appuyer sur **REC** (●) pour prolonger la durée. Chaque pression prolonge la durée d'enregistrement de 30 minutes.

REMARQUES:

- La fonction ITR (minuté d'arrêt) ne peut être déclenchée qu'à l'aide de la touche **REC** (●) sur le panneau avant de l'appareil.
- La lecture à arrêt sur image s'arrête automatiquement après 5 minutes pour protéger les têtes de lecture.
- Lorsque la fin de la cassette est atteinte pendant un enregistrement par minuterie, l'appareil s'arrête et "○" et "▷" clignotent sur le panneau d'affichage avant.
- Lorsque la fin de la cassette est atteinte pendant un enregistrement par minuterie ou une minuté d'arrêt, l'appareil s'éteint et "○" et "▷" clignotent sur le panneau d'affichage avant.
- Pendant une minuterie d'arrêt, tout autre enregistrement programmé par minuterie ne commencera pas même si son heure de début est atteinte. Dans ce cas, l'enregistrement programmé par minuterie commence (si l'heure de fin du programme programmé par minuterie est réglée après la fin de la minuterie d'arrêt) après que la minuterie d'arrêt se termine.

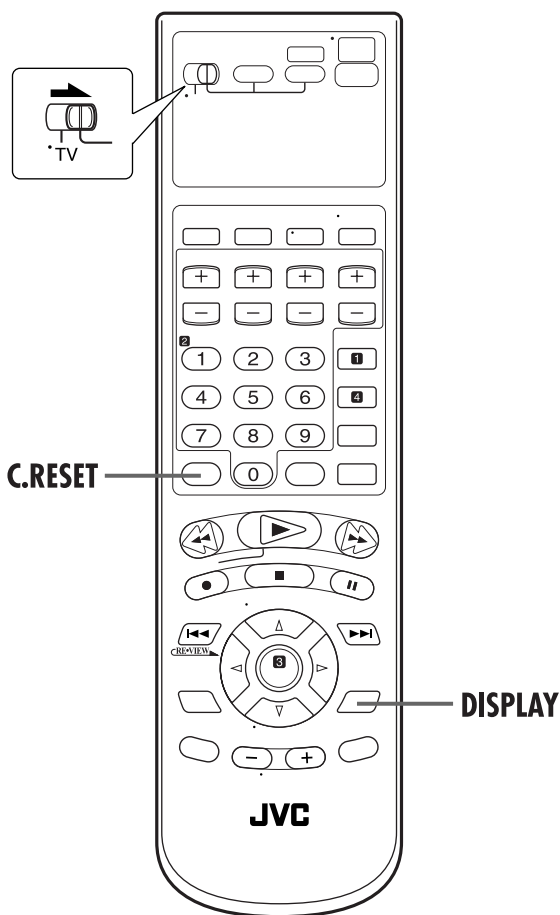

Indication de durée d'enregistrement écoulée

1 Régler l'affichage de compteur.

Appuyer sur **DISPLAY** jusqu'à ce que la valeur du compteur apparaisse sur le panneau d'affichage avant.

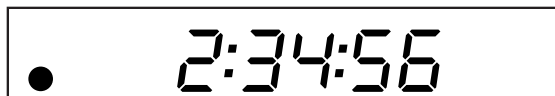

2 Remettre le compteur à zéro.

Appuyer sur **C.RESET** avant de lancer l'enregistrement ou la lecture.

- Le compteur est remis à "0:00:00" et montre la durée écoulée exacte comme la bande défile. Vous pouvez contrôler la durée exacte d'un enregistrement ou d'une lecture.

Durée de bande restante

Appuyer sur **DISPLAY** jusqu'à ce que la durée restante sur la bande apparaisse.

- Le panneau d'affichage avant montre la durée de bande restante avec ":" clignotant.



- En appuyant sur **DISPLAY** vous pouvez changer l'affichage pour indiquer la position du canal* l'heure de l'horloge, la valeur du compteur, ou la durée de bande restante.

* La position de canal n'est pas affichée pendant la lecture.

REMARQUES:

- Lorsque vous appuyez sur **ON SCREEN**, des affichages apparaissent sur l'écran TV pendant 5 secondes, et puis les affichages disparaissent à part le compteur. Pour effacer l'affichage de compteur, appuyer sur **ON SCREEN**.
- En fonction du type de bande utilisée, la valeur de la durée de bande restante n'apparaît pas immédiatement, ou n'est pas correcte. " _ - : - _ " peut quelquefois apparaître ":" clignotant, ou l'affichage peut clignoter par moment.

Enregistrement du canal audio secondaire

Le décodeur MTS intégré à cet appareil permet la réception des émissions en diffusion stéréophonique MTS. Pour enregistrer un programme SAP, réglez "SECOND AUDIO" sur "MARCHE". (☞ p. 76)

REMARQUE:

Quand le canal est changé sur l'appareil;

- L'indication "STEREO" apparaît sur l'écran pendant environ 5 secondes si le programme est émis en stéréo.
- L'indicateur "SAP" apparaît sur l'écran pendant environ 5 secondes si le programme est émis en SAP.
- Les deux indications apparaissent quand un programme stéréo est accompagné d'un son SAP.

Enregistrement programmé express

Avant d'effectuer l'enregistrement programmé express :

- S'assurer que l'horloge intégrée à l'appareil est correctement réglée.
- Introduire une cassette avec la languette de sécurité d'enregistrement intacte. L'appareil s'allumera automatiquement.
- Mettre en marche le téléviseur et sélectionner le mode AV.
- Faire glisser l'interrupteur TV/VCR/DVD vers la droite.

Exemple : Pour programmer l'enregistrement d'une émission entre 8:00 PM et 10:00 PM le 24 décembre, sur le canal 12.

1 Sélectionner la platine VCR.

Sur l'appareil

Appuyer sur **VCR/DVD** plusieurs fois pour que l'indicateur VCR s'allume.

Sur la télécommande

Appuyer sur **VCR** pour que l'indicateur VCR s'allume.

2 Accéder à l'écran de programme.

Appuyer sur **PROG..** (Si vous commencez, "PROGRAMME 1" apparaît.)

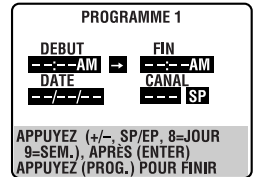

3 Entrer l'heure de début du programme.

Appuyer sur **START +/-** pour entrer l'heure à laquelle vous voulez que l'enregistrement commence.

- Appuyer sur **START +/-** et maintenir enfoncée pour changer par tranches de 30 minutes, ou appuyer et relâcher plusieurs fois pour changer d'une minute à la fois.

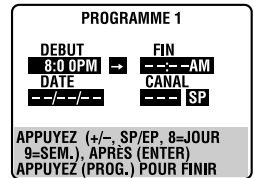

4 Entrer l'heure de fin du programme.

Appuyer sur **STOP +/-** pour entrer l'heure à laquelle vous voulez que l'enregistrement s'arrête.

- Appuyer sur **STOP +/-** et maintenir enfoncée pour changer par tranches de 30 minutes, ou appuyer et relâcher plusieurs fois pour changer d'une minute à la fois.

5 Entrer la date du programme.

Appuyer sur **DATE +/-**.

- La date courante apparaît sur l'écran TV. La date que vous entrez apparaît à sa place.

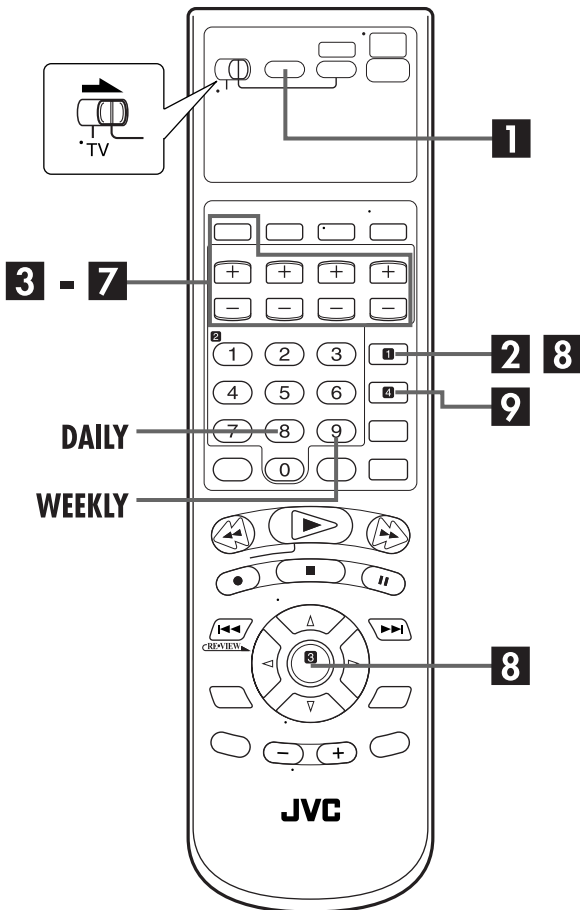

6 Entrer la position du canal.

Appuyer sur **CH +/-**.

7 Régler la vitesse d'enregistrement.

Appuyer sur **SP/EP**.

8 Revenir à l'écran normal.

Appuyer sur **PROG.** ou sur **ENTER**. "PROGRAMME COMPLET" apparaît sur l'écran TV pendant 5 secondes, puis l'écran normal apparaît. Si "PROGRAMME NON-COMPLET SUPERPOSITION" apparaît sur l'écran du téléviseur, se référer à la page 40.

- Refaire les étapes **2** – **3** pour chaque programme supplémentaire.

9 Lancer le mode minuterie de l'appareil.

Appuyer sur **TIMER**. L'appareil s'éteint automatiquement et "⊖" apparaît sur le panneau d'affichage avant.

- Pour sortir du mode de minuterie, appuyer de nouveau sur **TIMER**.

Pour enregistrer par minuterie des séries hebdomadaires ou quotidiennes:

— n'importe quand pendant les étapes **3** à **7**, appuyer sur **WEEKLY** (touche numérique "9") pour des séries hebdomadaires ou **DAILY** (touche numérique "8") pour des séries quotidiennes (lundi au vendredi). Soit "SEMAINE" ou "JOUR" apparaît sur l'écran TV. Appuyer de nouveau sur la touche fait disparaître l'indication correspondante.

REMARQUES:

- Il est possible de programmer l'enregistrement de 8 programmes au maximum. Si vous tentez de programmer l'appareil pour en enregistrer un neuvième, "PLEINE PROGRAMMATION" apparaît sur l'écran du téléviseur. Pour enregistrer un programme supplémentaire, il faut d'abord annuler tout programme inutile. (☞ p. 39)
- Les programmes qui commencent après minuit doivent avoir la date du lendemain.

Pour les utilisateurs de sélecteur de câblodistribution ou récepteur DBS

Pour l'enregistrement par minuterie d'un programme satellite en utilisant l'enregistrement programmé express:

- 1 Effectuer les étapes **1** – **2**. Entrer "F-1" comme position de canal à l'étape **6**.
- 2 Régler le récepteur DBS sur le canal approprié avant que le programme sélectionné ne commence.
- 3 Laisser le récepteur DBS en marche.

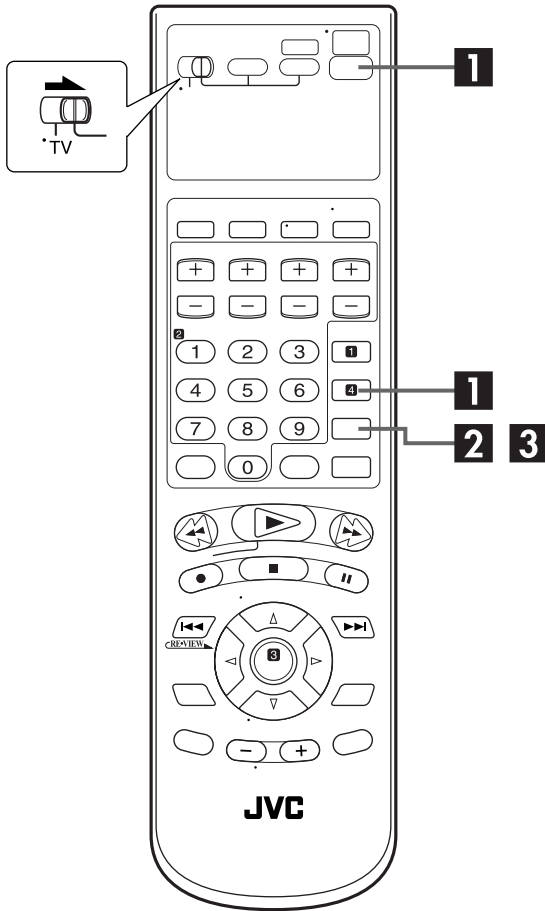

Vérifier, annuler et changer des programmes

1 Sortir du mode de minuterie.

Appuyer sur **TIMER**, puis appuyer sur **POWER** (⏻).

2 Accéder à l'écran de vérification de programme.

Appuyer sur **PROG. CHECK**.

PR	DEBUT	FIN	CANAL	DATE
1	8:00P	10:00	12	12/24
2	10:00A	10:45	40	12/25
3	11:30P	1:00	125	12/25
4				
5				
6				
7				
8				

APPUYEZ (CHECK) → SUITE

3 Accéder à l'écran de programme.

Appuyer de nouveau sur **PROG. CHECK** pour vérifier plus d'informations. Chaque fois que vous appuyez sur **PROG. CHECK**, les informations relatives au programme suivant apparaissent.

PROGRAMME 1			
DEBUT	3:00 AM	FIN	10:00 AM
DATE	12/24/03	CANAL	12 SP
MER		TV	

APP. (CANCEL) POUR ANNULER
APPUYEZ (CHECK) → SUITE

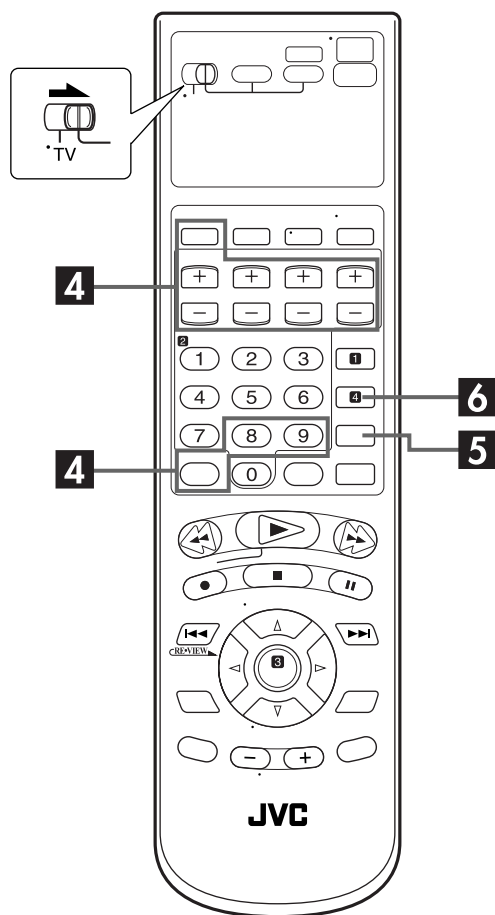

Pour annuler ou changer un programme

4 Annuler ou changer un programme.

Appuyer sur **CANCEL** pour annuler un programme. Pour changer un programme, appuyer sur la touche appropriée : **START +/-**, **STOP +/-**, **DATE +/-**, **CH +/-**, **DAILY** (touche numérique "8"), **WEEKLY** (touche numérique "9") et/ou **SP/EP**.

5 Revenir à l'écran normal.

Appuyer sur **PROG. CHECK** le nombre de fois nécessaire. S'il reste encore des programmes, passer à l'étape 6.

6 Revenir en mode de minuterie.

Appuyer sur **TIMER**.

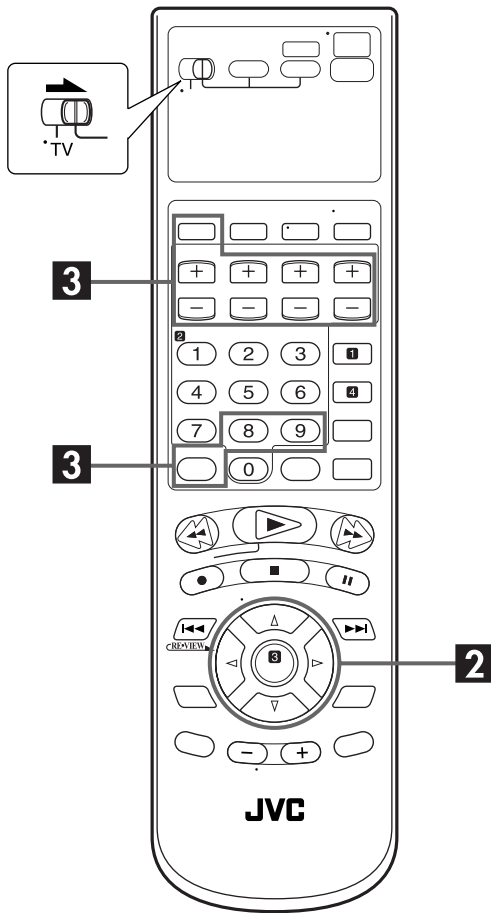

ATTENTION

S'il y a un conflit dans les programmes de la minuterie et que deux programmes se chevauchent, seules les parties apparaissant en gris seront enregistrées.

Cas 1: Le programme avec le plus petit numéro est enregistré.

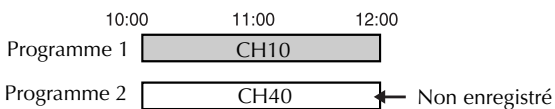

Cas 2: Le programme commençant le plus tôt est enregistré.

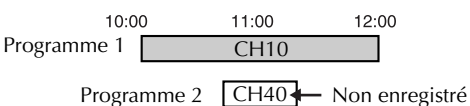

Cas 3: Le programme commençant le plus tôt est enregistré, suivi par la partie restante de l'autre programme.

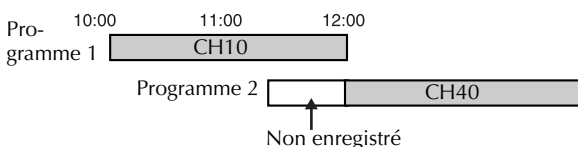

Lorsque des programmes se chevauchent

Si "PROGRAMME NON-COMPLET SUPERPOSITION" apparaît, il y a un autre programme qui chevauche celui que vous venez de créer.

L'écran de vérification de programme apparaît et les programmes en conflit commencent à clignoter.

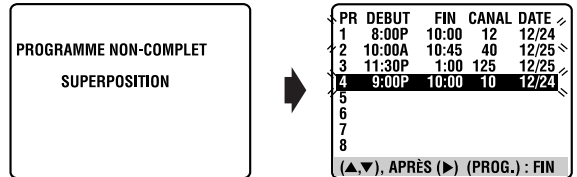

Exemple : Le programme 1 (que vous venez de créer) et le programme 4 se chevauchent.

1 Confirmer les programmes qui se chevauchent.

Les programmes qui se chevauchent clignotent sur l'écran du téléviseur.

2 Sélectionner le programme à modifier.

Appuyer sur $\Delta \nabla$, puis appuyer sur **ENTER** ou \triangleright .

- Vous ne pouvez sélectionner qu'un des programmes qui se chevauchent.

REMARQUE:

Si ce chevauchement ne vous gêne pas, appuyer sur **PROG.** pour terminer le réglage du programme par minuterie. Le programme ayant le numéro de programme le plus petit sera enregistré et l'autre ne sera pas enregistré correctement. Si aucun changement n'est effectué pendant environ 1 minute, l'appareil retourne à l'écran normal.

3 Annuler ou changer un réglage de programme.

Pour annuler un programme, appuyer sur **CANCEL** lorsque l'écran du programme que vous ne voulez pas est affiché. "PROGRAMME COMPLET" apparaît sur l'écran TV pendant 5 secondes, puis l'écran normal apparaît.

Pour changer un programme, appuyer sur la touche appropriée : **START +/-**, **STOP +/-**, **DATE +/-**, **CH +/-**, **DAILY** (touche numérique "8"), **WEEKLY** (touche numérique "9") et/ou **SP/EP** lorsque l'écran du programme que vous voulez changer est affiché, puis appuyer sur **ENTER**. "PROGRAMME COMPLET" apparaît sur l'écran TV pendant 5 secondes, puis l'écran normal apparaît.

REMARQUE:

Si le problème de chevauchement n'est toujours pas résolu ou si un autre chevauchement se produit avec le réglage de programme par minuterie après avoir effectué la dernière correction sur un programme, les programmes en conflit seront de nouveau indiqués sur l'écran de vérification de programme. Répéter les étapes ci-dessus jusqu'à ce que le chevauchement soit résolu.

Enregistrement automatique par satellite

Cette fonction vous permet d'enregistrer automatiquement un programme satellite qui est programmé par minuterie sur votre récepteur DBS externe. Raccorder un récepteur DBS au connecteur d'entrée AUDIO/VIDEO (F-1) de l'appareil et programmer la minuterie sur le récepteur DBS. L'appareil démarre ou arrête l'enregistrement via les signaux d'entrée du récepteur DBS. Une fois l'enregistrement terminé, l'appareil s'éteint automatiquement.

- Vous pouvez aussi raccorder le sélecteur de câblodistribution s'il est équipé d'une minuterie.

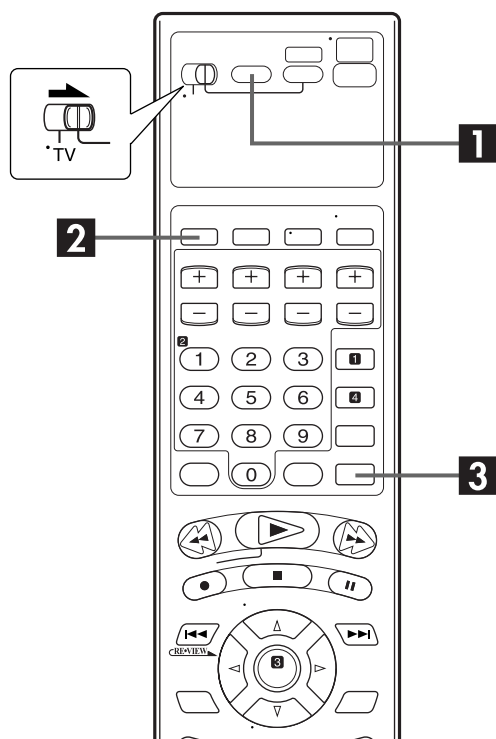

ATTENTION

- S'assurer de ne pas allumer le récepteur DBS avant que le programme ne soit exécuté ; sinon, l'appareil démarrera l'enregistrement dès que le récepteur DBS sera allumé.
- Dans le cas d'un raccordement à un autre appareil autre qu'un récepteur DBS au connecteur d'entrée AUDIO/VIDEO (F-1), s'assurer de ne pas engager le mode d'enregistrement automatique par satellite ; sinon, l'appareil démarrera l'enregistrement dès que l'autre appareil raccordé sera allumé.
- L'enregistrement automatique par satellite et l'enregistrement par minuterie ne peuvent pas être effectués au même moment.

Avant d'effectuer les étapes suivantes :

- S'assurer que le récepteur DBS est raccordé au connecteur d'entrée AUDIO/VIDEO (F-1) de l'appareil.
- Programmer la minuterie sur le récepteur DBS.
- Introduire une cassette avec la languette de sécurité d'enregistrement intacte.
- Faire glisser l'interrupteur TV/VCR/DVD vers la droite.

1 Sélectionner la platine VCR.

Sur l'appareil

Appuyer sur **VCR/DVD** plusieurs fois pour que l'indicateur VCR s'allume.

Sur la télécommande

Appuyer sur **VCR** pour que l'indicateur VCR s'allume.

2 Régler la vitesse de bande.

Appuyer sur **SP/EP**.

3 Engager le mode d'enregistrement automatique par satellite.

Appuyer sur **REC LINK** et la maintenir enfoncée pendant 2 secondes environ. Les indicateurs "⏸" et "⏻" s'allument et l'appareil s'éteint automatiquement.



REMARQUES:

- Les opérations sur la platine DVD ne sont pas possibles lorsque le mode d'enregistrement automatique d'émission satellite est engagé ou lorsque l'enregistrement par minuterie est en cours.
- Pour sortir du mode d'enregistrement automatique par satellite, appuyer sur **REC LINK**. L'indicateur "⏸" s'éteint.
- Si l'appareil est éteint, il n'est pas possible d'engager le mode d'enregistrement automatique par satellite.
- À l'étape 3, si l'indicateur "⏸" ne s'allume pas, mais clignote rapidement bien que l'alimentation du récepteur DBS soit coupée, l'enregistrement automatique par satellite ne fonctionnera pas correctement avec ce récepteur DBS*. Si c'est le cas, effectuer "Enregistrement programmé express" (p. 36) pour enregistrer par minuterie l'émission satellite.
- * Certains récepteurs DBS sortent des signaux même si leur alimentation est coupée. L'enregistrement automatique par satellite n'est pas possible avec ces récepteurs DBS.
- L'indicateur "⏸" clignote alors que l'enregistrement automatique par satellite est en cours.
- Pour la programmation de la minuterie du récepteur DBS, se référer au mode d'emploi du récepteur DBS.
- L'enregistrement automatique par satellite n'est pas possible si votre récepteur DBS n'a pas de minuterie.
- Si vous appuyez sur **POWER** (⏻) de l'appareil alors que l'enregistrement automatique par satellite est en cours, l'appareil s'éteint et désengage le mode d'enregistrement automatique par satellite.
- Si vous voulez enregistrer plusieurs programmes satellite avec l'enregistrement automatique par satellite, il n'est pas possible de régler une vitesse d'enregistrement différente pour chaque.
- En fonction du type de récepteur DBS, l'appareil peut ne pas enregistrer une petite partie du début du programme ou enregistrer un peu plus longtemps que la durée actuelle du programme.
- Si le mode d'enregistrement automatique par satellite est engagé alors que le récepteur DBS est allumé, l'appareil ne démarrera pas l'enregistrement automatique par satellite même si les indicateurs "⏸" et "⏻" clignotent. Lorsque le récepteur DBS est éteint une fois, puis rallumé, l'appareil démarre l'enregistrement.
- Vous pouvez également enregistrer un programme de votre système câblé de la même façon si le système a une minuterie.

Lecture simple



- Mettre en marche le téléviseur et sélectionner le mode AV.
- Faire glisser l'interrupteur TV/VCR/DVD vers la droite.

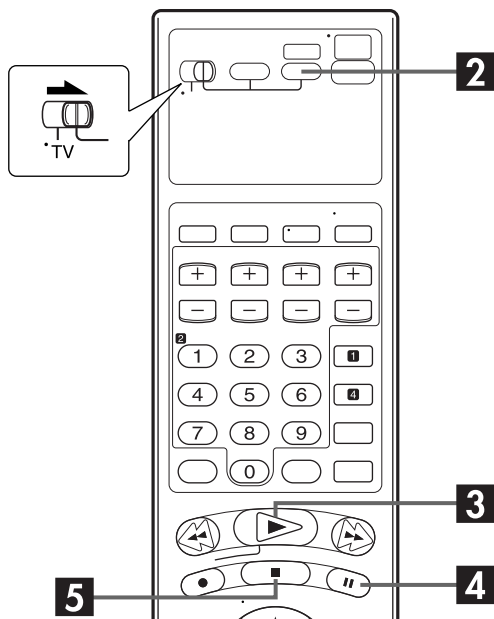
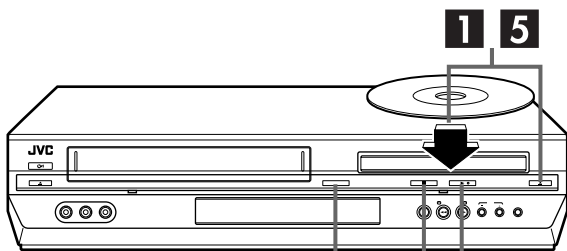

ATTENTION

- Il est impossible d'utiliser la platine DVD lorsque la platine VCR est en mode d'attente d'enregistrement automatique par satellite.
- Il est possible d'utiliser la platine DVD lorsque la platine VCR est en mode d'attente de minuterie.

Pour lire un disque au format MP3/JPEG, consulter les pages 62 – 67.

1 Charger le disque.

- 1 Appuyer sur **OPEN/CLOSE** (▲) sur la platine DVD afin d'ouvrir le tiroir pour disque.
 - L'appareil s'allume automatiquement.
- 2 Placer le disque dans le tiroir pour disque.
 - Pour plus de détails, se reporter à "Placement d'un disque" (☞ p. 9).

- 3 Appuyer sur **OPEN/CLOSE** (▲) sur la platine DVD afin de fermer le tiroir pour disque.
 - Le tiroir se referme aussi si vous appuyez sur **PLAY** (▶).
 - La lecture démarre automatiquement si le disque DVD à lecture automatique est chargé. Bien que la platine VCR soit sélectionnée, la platine DVD est sélectionnée automatiquement si la platine VCR est en mode d'arrêt.
 - "no dc" apparaît sur le panneau d'affichage avant quand il n'y a aucun disque dans le tiroir pour disque.

2 Sélectionner la platine DVD.

Sur l'appareil

Appuyer sur **VCR/DVD** plusieurs fois pour que l'indicateur DVD s'allume.

Sur la télécommande

Appuyer sur **DVD** pour que l'indicateur DVD s'allume.

3 Lancer la lecture.

Appuyer sur **PLAY** (▶).

Exemple: DVD VIDEO

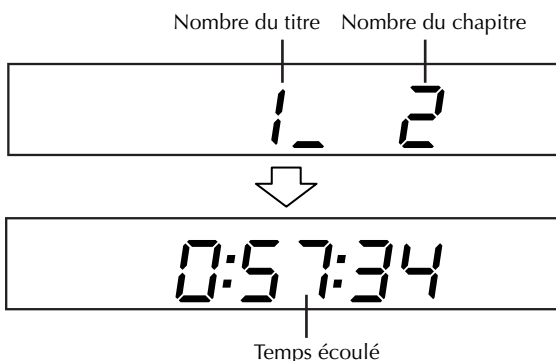

- Vous pouvez alterner l'affichage sur le panneau d'affichage frontal entre l'indication du numéro du titre/numéro de chapitre et celle du temps écoulé en appuyant sur **DISPLAY**.
- La lecture peut prendre quelques secondes avant de démarrer.
- Si vous chargez un disque DVD dont le code de région ne correspond à la platine DVD, "ERREUR DE CODE RÉGIONAL!" apparaît sur l'écran du téléviseur. Pour plus de détails, se reporter à "Numéro de région" (☞ p. 7).
- Avec des disques CD vidéo prenant en charge la commande de lecture (PBC) ou certains disques DVD, le menu peut apparaître sur l'écran du téléviseur après le démarrage de la lecture. Dans ce cas, sélectionner un élément de menu que vous souhaitez lire. Sinon, la lecture ne peut pas se poursuivre. Se reporter à "Recherche d'une scène désirée à l'aide du menu d'un CD vidéo avec PBC" (☞ p. 43) ou "Recherche d'une scène désirée à l'aide du menu DVD" (☞ p. 43).

4 Pause de la lecture.

Appuyer sur **PAUSE** (II).

- Pour reprendre une lecture normale, appuyer sur **PLAY** (▶).

5 Arrêter la lecture.

Appuyer sur **STOP** (■). Appuyer sur **OPEN/CLOSE** (▲) sur la platine DVD afin d'ouvrir le tiroir pour disque, puis retirer le disque.

- Pour reprendre la lecture d'où on s'est arrêté, appuyer sur **PLAY** (▶). Pour plus de détails, se reporter à "Fonction de reprise" à la page 45.

REMARQUE:

En appuyant sur **OPEN/CLOSE** (▲) alors que l'appareil est éteint, ce dernier s'allume et le tiroir pour disque s'ouvre automatiquement.

Fonctions de lecture

- Mettre en marche le téléviseur et sélectionner le mode AV.
- Faire glisser l'interrupteur TV/VCR/DVD vers la droite.

Fonction de commande de lecture (PBC)

— Recherche d'une scène désirée à l'aide du menu d'un CD vidéo avec PBC



Certains disques CD vidéo prennent en charge la fonction de commande de lecture (PBC). PBC est l'abréviation de "PlayBack Control" (Commande de lecture). Un disque CD vidéo enregistré avec PBC dispose de ses propres menus, par exemple une liste des morceaux de musique sur le disque. Vous pouvez localiser une scène spécifique à l'aide du menu.

1 Accéder au menu PBC.

En mode d'arrêt

Appuyer sur **PLAY** (▶).

- Selon le disque, le menu PBC peut apparaître automatiquement sur l'écran du téléviseur en chargeant simplement un disque dans l'appareil. "Pbc" apparaît sur le panneau d'affichage avant.

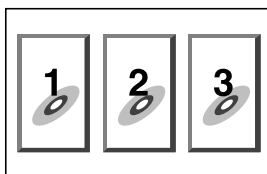

Exemple :

2 Lancer la lecture.

Appuyer sur les **touches numériques** appropriées.

- L'appareil démarre la lecture de l'élément sélectionné.
- Lorsque "NEXT" ou "PREVIOUS" apparaît sur l'écran du téléviseur:
Pour avancer jusqu'à la page suivante, appuyer sur **SKIP** (▶▶).
Pour revenir à la page précédente, appuyer sur **SKIP** (◀◀).
- Vous pouvez revenir au menu en appuyant sur **RETURN**.
- La méthode de fonctionnement est différente selon les disques.

REMARQUES:

- Si vous souhaitez lire un disque CD vidéo compatible PBC sans activer la fonction PBC, il faut démarrer la lecture en utilisant les **touches numériques** plutôt que la touche **PLAY** (▶).
- Pour activer la fonction PBC lorsqu'un disque CD vidéo compatible PBC est lu sans cette fonction, appuyer sur **TOP MENU** ou **MENU**, ou appuyer sur **STOP** (■) (appuyer deux fois lorsque "REPRISE" est réglé sur "MARCHE") puis appuyer sur **PLAY** (▶).

Recherche d'une scène désirée à l'aide du menu DVD



Les disques DVD VIDEO peuvent avoir deux types de menus : menu supérieur et menu du disque.

Menu supérieur

Les disques DVD disposent généralement de leurs propres menus qui affichent le contenu du disque. Ces menus contiennent divers éléments, tels que les titres de films, les noms de chansons, ou des informations sur les artistes. Vous pouvez localiser une scène spécifique à l'aide du menu supérieur affiché sur l'écran du téléviseur. Appuyer sur **TOP MENU** pour accéder au menu supérieur.

Menu du disque

Les disques DVD ont un menu de disque permettant de sélectionner la langue des sous-titres et de l'audio, etc., pour chaque titre.

Appuyer sur **MENU** pour accéder au menu du disque.

1 Accéder au menu DVD.

Appuyer sur **TOP MENU** ou sur **MENU**.

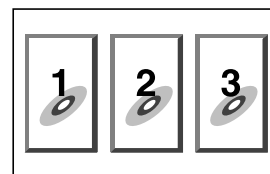

Exemple :

2 Lancer la lecture.

Appuyer sur **Δ ▽ ◀ ▶** pour sélectionner un élément désiré, puis appuyer sur **ENTER**.

- Il est parfois possible de sélectionner l'élément désiré à l'aide des **touches numériques**, en fonction du disque.

REMARQUES:

- Lorsque "0" apparaît sur l'écran du téléviseur à l'étape 1, cela signifie que le disque n'a ni menu supérieur, ni menu de disque.
- Le menu supérieur ou menu du disque peut ne pas apparaître selon le disque, même s'il est enregistré en format DVD VIDEO et finalisé. Dans ce cas, appuyer sur **STOP** (■) pour afficher le nombre total de titres sur le disque, puis appuyer sur les **touches numériques** appropriées pour sélectionner le titre souhaité.

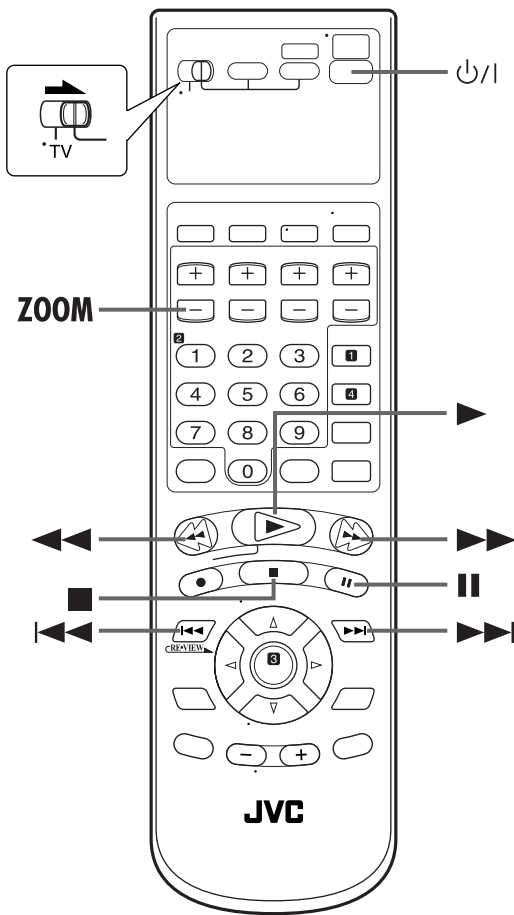

Déterminer le point de départ de l'élément ou sauter l'élément



Appuyer sur **SKIP** (◀◀) ou sur **SKIP** (▶▶) pendant la lecture.

Exemple :

Pour localiser le début de l'élément B à partir de la position courante, appuyer deux fois sur **SKIP** (◀◀).

Pour déterminer le début de l'élément D à partir de la position actuelle, appuyer une fois sur **SKIP** (▶▶).

Position actuelle

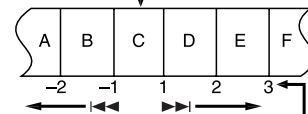

Le numéro de la touche à appuyer

- Lorsque l'élément spécifié est repéré, la lecture démarre automatiquement.

REMARQUE:

Lors de la pression sur **SKIP** (◀◀) ou **SKIP** (▶▶), l'affichage de compteur peut apparaître à la place du numéro de titre/numéro de chapitre selon le disque.

Recherche à vitesse variable



Pendant la lecture, appuyer sur **FF** (▶▶) pour la recherche à vitesse variable avant, ou sur **REW** (◀◀) pour la recherche à vitesse variable inverse.

- Plus le nombre de pressions est élevé, plus rapidement l'image de lecture défile.
- Pour reprendre une lecture normale, appuyer sur **PLAY** (▶).

OU

Pendant la lecture, appuyer sur **SKIP** (▶▶) et la maintenir enfoncée pour effectuer une recherche vers l'avant, ou appuyer sur **SKIP** (◀◀) et la maintenir enfoncée pour une recherche inverse.

- Pendant que la touche est maintenue enfoncée, l'image est lue à la vitesse 5x.
- Pour reprendre une lecture normale, relâcher **SKIP** (◀◀) ou **SKIP** (▶▶).

REMARQUES:

- La vitesse réelle peut être différente de celle affichée sur l'écran du téléviseur selon le disque.
- Le son de lecture n'est entendu en aucun mode de recherche à vitesse variable.

Arrêt sur image/lecture image par image



1 Faire une pause pendant la lecture.

Appuyer sur **PAUSE (II)**.

2 Activer la lecture image par image.

Appuyer sur **PAUSE (II)** pour déplacer la lecture d'arrêt sur image vers l'avant.

- Pour reprendre une lecture normale, appuyer sur **PLAY (▶)**.

Ralenti



Pendant la lecture, appuyer sur **PAUSE (II)** puis sur **REW (◀◀)** pour une lecture au ralenti inverse ou sur **FF (▶▶)** pour une lecture au ralenti avant.

- Chaque pression sur **FF (▶▶)** fait changer la vitesse de lecture comme suit :
1/32 → 1/16 → 1/8 → 1/4 → 1/2
- Chaque pression sur **REW (◀◀)** fait changer la vitesse de lecture comme suit (seulement pour les disques DVD VIDEO) :
-1/32 → -1/16 → -1/8 → -1/4 → -1/2
- Pour reprendre une lecture normale, appuyer sur **PLAY (▶)**.

REMARQUES:

- Une lecture au ralenti en sens inverse n'est possible qu'avec les disques DVD VIDEO.
- Cette fonction peut ne pas être disponible pour certains CD vidéo ou SVCD.

Fonction de reprise



Il est possible de mémoriser la position où vous avez interrompu la lecture pour reprendre cette dernière depuis cette position.

- S'assurer de régler "REPRISE" sur "MARCHE". (☞ p. 80)

1 Mémoriser le point de reprise.

Appuyer sur **STOP (■)** pendant la lecture.

- "rESuM" apparaît sur le panneau d'affichage avant.

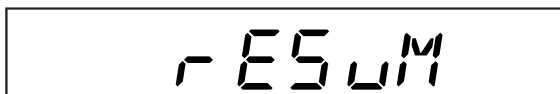

- L'appareil entre en mode d'arrêt pour reprise et mémorise la position où la lecture a été interrompue comme point de reprise.
- Pour effacer le point de reprise :
 - Appuyer sur **STOP (■)** en mode d'arrêt.
 - Appuyer sur **POWER (⏻)** pour éteindre l'appareil.
 - Éjecter le disque.
 - Régler "REPRISE" sur "ARRET". (☞ p. 80)

2 Reprendre la lecture.

Appuyer sur **PLAY (▶)**. L'appareil démarre la lecture depuis le point de reprise.

REMARQUES:

- La fonction de reprise n'est pas disponible pour les CD audio. Elle peut aussi ne pas être opérante selon le disque.
- Si la lecture d'un disque pour lequel un point de reprise a déjà été mémorisé est arrêtée, la mémoire est mise à jour avec le nouveau point de reprise.
- Lorsque l'appareil mémorise un point de reprise, il enregistre aussi les réglages de langue pour audio, sous-titres et angle.
- Cette fonction peut ne pas être disponible pour certains CD vidéo ou SVCD.

Zoom



Appuyer sur **ZOOM** pendant la lecture ou la pause.

- Chaque fois que l'on appuie sur **ZOOM**, le facteur d'agrandissement change dans la procédure suivante : ZOOM OFF → ZOOM 1 → ZOOM 2 → ZOOM 3 → ZOOM 4 → ZOOM 5 → ZOOM 6 → (retour au début)
- Lorsqu'une source d'image de format 16:9 est affichée sur un téléviseur de format 4:3 (téléviseur classique) en mode de conversion Letter-box, les marges en noir affichées en haut et en bas de l'écran du téléviseur seront coupées et les parties des côtés gauche et droit de l'image seront également coupées. Il se peut que vous ne puissiez pas déplacer la scène en cours de zoom selon l'agrandissement de zoom.
- Durant le zoom, l'image peut apparaître rugueuse ou déformée.

Agrandissement actuel



Zone de zoom



Appuyer sur **△▽◀▶** pour déplacer la scène en cours de zoom.

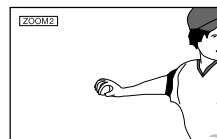

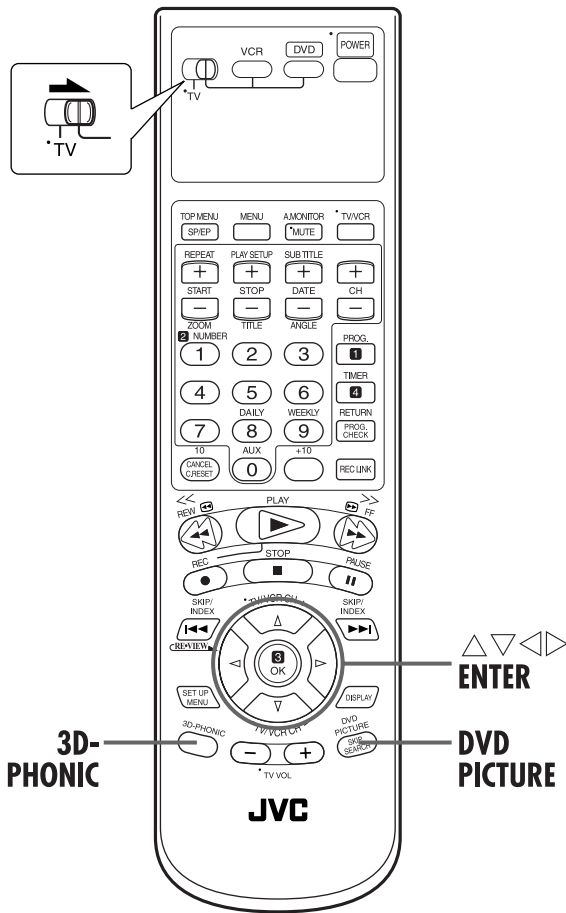

- Chaque fois que vous appuyez sur **3D-PHONIC**, le réglage change comme suit :
ARRÊT→ACTION→DRAME→CINEMA→(retour au début)

ARRÊT:	Aucun effet
ACTION:	Convient pour les films d'action et les programmes sportifs dans lesquels les sons bougent de façon dynamique.
DRAME:	Fournit un son naturel et chaleureux. Vous pouvez regarder vos films dans une atmosphère détendue.
CINEMA:	Vous pouvez profiter d'effets sonores comme ceux d'une salle de cinéma.

- Le menu de sélection disparaît automatiquement si vous ne changez pas la sélection pendant 5 secondes.

REMARQUES:

- La fonction 3D Phonic fonctionne correctement uniquement lors de la lecture d'un disque DVD VIDEO enregistré au format numérique multicanaux. Avec d'autres sources, vous ne pouvez obtenir aucun effet si vous activez la fonction 3D Phonic.
- Lors de la lecture d'un disque DVD VIDEO enregistré en Dolby Digital qui ne contient pas de signal arrière, vous ne pouvez pas obtenir un son 3D Phonic correct même si vous activez la fonction 3D Phonic.
- La fonction 3D Phonic n'affecte pas le signal numérique à flux binaire depuis le connecteur DIGITAL AUDIO OUT.
- Lorsque la fonction 3D Phonic est activée, les fonctions "MIXAGE DEMULTIPLICATION" et "COMPRESS. PLAGE DYN." sont invalidées. (☞ p. 79)

3D Phonic



La fonction 3D Phonic vous permet d'obtenir un effet enveloppant simulé depuis votre stéréo. Vous pourrez apprécier le son enveloppant vertical avec votre stéréo à 2 canaux.

1 Accéder au menu de sélection.

Appuyer sur **3D-PHONIC** pendant la lecture.

- Le réglage actuel apparaît sur le coin inférieur droit de l'écran du téléviseur.

2 Sélectionner le mode.

Appuyer sur **3D-PHONIC** plusieurs fois.

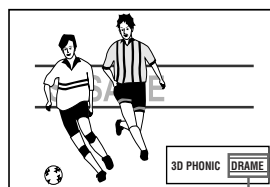

Mode sélectionné

Fonction VFP

— Ajustement de la qualité d'image



La fonction VFP (Video Fine Processeur — processeur fin vidéo) permet d'ajuster le caractère de l'image en fonction du type de programmation, de la tonalité de l'image ou des préférences personnelles.

REMARQUE:

Avant de commencer;

L'écran de réglage VFP disparaît si aucune opération n'est effectuée pendant plus d'environ 10 secondes. Si l'écran de réglage disparaît avant d'avoir terminé, recommencer depuis l'étape 1.

1 Accéder au menu de réglage VFP.

Appuyer sur **DVD PICTURE** pendant la lecture.

- Le réglage actuel apparaît sur l'écran du téléviseur.

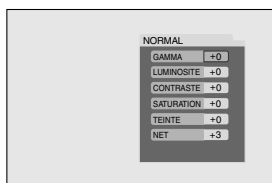

2 Sélectionner le mode VFP.

Appuyer sur \triangleleft \triangleright plusieurs fois.

- Chaque fois que vous appuyez sur \triangleleft \triangleright , le mode VFP change comme suit :
NORMAL → CINEMA → USAGER 1 → USAGER 2 → (retour au début)

NORMAL:	Sélectionner ceci normalement.
CINEMA:	Approprié pour les films.
USAGER 1/ USAGER 2:	Les paramètres qui affectent l'aspect de l'image peuvent être ajustés et les réglages mis en mémoire. Passer à l'étape 3

REMARQUE:

Les paramètres de "NORMAL" et "CINEMA" ne peuvent pas être ajustés.

Pour régler manuellement l'aspect de l'image

3 Accéder au menu USAGER.

Appuyer sur \triangleleft \triangleright plusieurs fois pour sélectionner "USAGER 1" ou "USAGER 2".

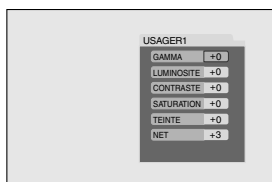

4 Sélectionner le paramètre.

Appuyer sur \triangle ∇ plusieurs fois pour sélectionner le paramètre à ajuster, puis appuyer sur **ENTER**.

- Ajuster graduellement et confirmer que les résultats d'aspect de l'image sont ceux souhaités.

GAMMA (-3 à +3) :	Commande la luminosité des teintes neutres tout en maintenant la luminosité des parties sombres ou claires.
LUMINOSITE (-8 à +8) :	Commande la luminosité de l'écran.
CONTRASTE (-7 à +7) :	Commande le contraste de l'écran.
SATURATION (-7 à +7) :	Commande la profondeur de couleur de l'écran.
TEINTE (-7 à +7) :	Commande la teinte de l'écran.
NET (-8 à +8) :	Commande la netteté de l'écran.

- Le menu VFP disparaît et la fenêtre contextuelle suivante apparaît sur l'écran du téléviseur.

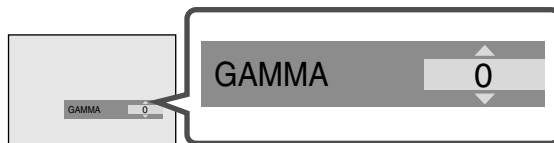

- Le menu de sélection disparaît automatiquement si vous ne changez pas la sélection pendant 10 secondes.

5 Ajuster le paramètre.

Appuyer sur \triangle ∇ plusieurs fois pour changer le réglage, puis appuyer sur **ENTER**.

- Les réglages VFP actuels réapparaissent.

6 Ajuster les autres paramètres.

Répéter les étapes 4 et 5 pour ajuster les autres paramètres.

Pour revenir à l'écran normal

Appuyer sur **DVD PICTURE**.

Pour activer les réglages

Appuyer sur **DVD PICTURE**, puis appuyer sur \triangleleft \triangleright plusieurs fois pour sélectionner "USAGER 1" ou "USAGER 2" dont les paramètres ont été changés.

Utilisation de la barre sur écran



Vous pouvez vérifier les informations de disque pendant que le disque est chargé et utiliser certaines fonctions au moyen de la barre sur écran. La barre sur écran permet d'activer les diverses opérations de lecture.

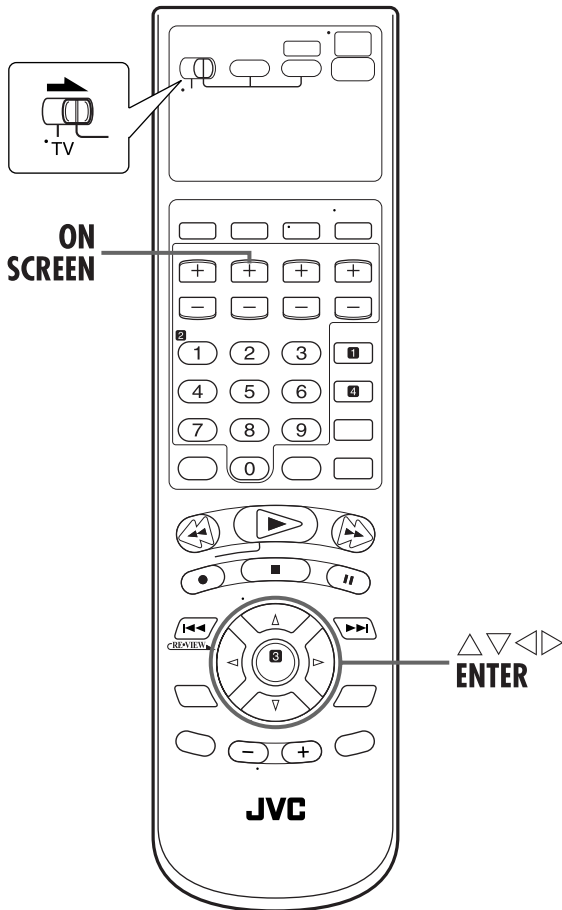

Comment accéder à la barre sur écran

Appuyer deux fois sur **ON SCREEN** lorsqu'un disque est chargé.

Exemple : Pendant la lecture d'un DVD VIDEO



Exemple : Pendant la lecture d'un CD vidéo



Contenu de la barre sur écran pendant la lecture DVD

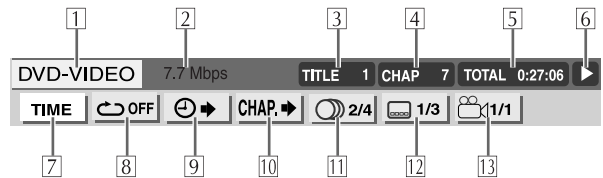

CD vidéo

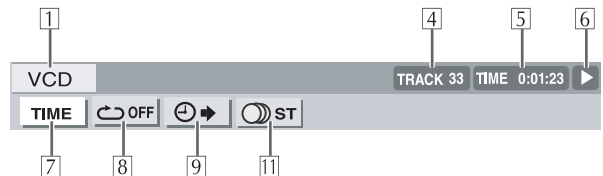

- 1 Type de disque
- 2 Vitesse de transfert actuelle (Mégabits par seconde)
- 3 Numéro de titre (pour DVD) actuel
- 4 Numéro de chapitre actuel (pour DVD) ou numéro de piste (pour autre type de disque)
- 5 Informations chronologiques (☞ p. 49)
- 6 Etat de lecture
 - ▶ : apparaît pendant la lecture.
 - ▶▶ / ◀◀ : apparaît pendant l'avance/retour rapide.
 - ▶◀ / ◀▶ : apparaît pendant la lecture en ralenti avant/ralenti inverse.
 - ⏸ : apparaît pendant la pause.
 - : apparaît pendant l'arrêt.
- 7 Sélectionner ceci pour changer les informations chronologiques. (Voir 5 sur l'illustration ci-dessus) (☞ p. 49)
- 8 Sélectionner ceci pour la lecture répétée. (☞ p. 50)
- 9 Sélectionner ceci pour la fonction de recherche chronologique. (☞ p. 52)
- 10 Sélectionner ceci pour la fonction de recherche de chapitre. (☞ p. 53)
- 11 Sélectionner ceci pour changer la langue pour audio ou le canal. (☞ p. 56, 57)
- 12 Sélectionner ceci pour changer la langue des sous-titres. (☞ p. 54)
- 13 Sélectionner ceci pour changer l'angle de vue. (☞ p. 55)

Opérations de base sur la barre sur écran

Exemple : Lors de la sélection du mode de répétition de DVD

Pendant la lecture

1 Accéder à la barre sur écran.

Appuyer deux fois sur **ON SCREEN**. La barre sur écran apparaît sur l'écran du téléviseur.

- L'élément actuellement sélectionné est en surbrillance.



2 Sélectionner l'élément de menu.

Appuyer sur ◀ ▶ pour déplacer la surbrillance sur **TIME**, puis appuyer sur **ENTER**. La fenêtre contextuelle apparaît sous l'élément sélectionné.

- Le réglage actuel apparaît.

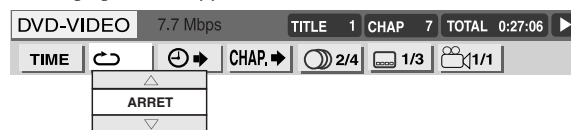

3 Sélectionner l'option.

Appuyer sur ▲ ▼ pour sélectionner l'option souhaitée, puis appuyer sur **ENTER**.

- Chaque pression sur ▲ ▼ fait changer les options.

Pour faire disparaître la barre sur écran

Appuyer sur **ON SCREEN**.

REMARQUE:

Voir les pages correspondantes pour plus de détails sur chaque fonction.

Changement des informations chronologiques



Vous pouvez changer les informations chronologiques dans la barre sur écran sur l'écran du téléviseur et le panneau d'affichage avant de l'appareil.

Pendant la lecture ou l'arrêt

1 Accéder à la barre sur écran.

Appuyer deux fois sur **ON SCREEN**. La barre sur écran apparaît sur l'écran du téléviseur.

2 Sélectionner l'élément de menu.

Appuyer sur ◀ ▶ pour déplacer la surbrillance sur **TIME**, puis appuyer sur **ENTER**.

- Chaque pression sur **ENTER** fait changer les informations chronologiques comme suit :

Exemple : Pendant la lecture DVD

⇒ **TIME 0:25:58** ⇒ **REM 0:18:14** ⇒ **TOTAL 1:25:58**

⇒ **T.REM 0:45:41** ⇒ (retour au début)

TIME:	Temps de lecture écoulé du chapitre/piste actuel
REM:	Temps restant du chapitre/piste actuel
TOTAL:	Temps écoulé du titre/disque
T. REM:	Temps restant du titre/disque

Pour faire disparaître la barre sur écran

Appuyer sur **ON SCREEN**.

REMARQUE:

Pendant qu'un DVD est arrêté, "– : – : –" apparaît sur l'affichage d'informations chronologiques.

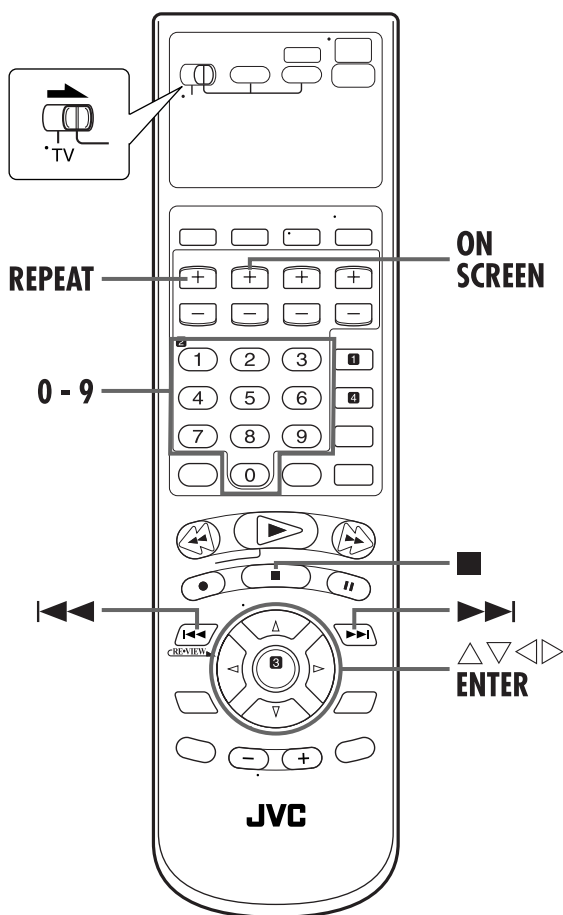

3 Sélectionner le mode de répétition.

Appuyer sur Δ/∇ plusieurs fois pour sélectionner le mode de répétition, puis appuyer sur **ENTER**.

- Le mode change comme suit :

DVD VIDEO

CHAPITRE \rightarrow TITRE \rightarrow A-B \rightarrow ARRÊT \rightarrow (retour au début)

CHAPITRE:	La lecture du chapitre actuel s'effectue plusieurs fois.
TITRE:	La lecture du titre actuel s'effectue plusieurs fois.
A-B:	La lecture de la partie souhaitée est répétée. (☞ p. 51)
ARRÊT:	La lecture de chaque titre et chapitre s'effectue une seule fois.

CD vidéo/SVCD/CD

PISTE \rightarrow TOUTES \rightarrow A-B \rightarrow ARRÊT \rightarrow (retour au début)

PISTE:	La lecture de la piste actuelle s'effectue plusieurs fois.
TOUTES:	La lecture de toutes les pistes s'effectue plusieurs fois.
A-B:	La lecture de la partie souhaitée est répétée. (☞ p. 51)
ARRÊT:	La lecture de chaque piste s'effectue une seule fois.

- "A-B" ne peut pas être sélectionné pendant l'arrêt.

Pour faire disparaître la barre sur écran

Appuyer sur **ON SCREEN**.

Pour annuler la lecture répétée

Répéter à partir de l'étape 1, sélectionner "ARRÊT" à l'étape 3, puis appuyer sur **ENTER**.

Lors de l'utilisation de la touche **REPEAT** :

Lecture répétée



Vous pouvez répéter la lecture autant que vous le souhaitez selon le type de disque.

DVD VIDEO : pendant la lecture

CD audio : pendant la lecture ou en mode d'arrêt

CD vidéo/SVCD : en mode d'arrêt ou pendant la lecture avec PBC désactivé

Lors de l'utilisation de la barre sur écran

1 Accéder à la barre sur écran.

Appuyer deux fois sur **ON SCREEN**. La barre sur écran apparaît sur l'écran du téléviseur.

2 Sélectionner l'élément de menu.

Appuyer sur \triangle/∇ pour déplacer la surbrillance sur , puis appuyer sur **ENTER**.

- La fenêtre contextuelle suivante apparaît sous l'élément sélectionné.



1 Accéder au mode de répétition.

Appuyer sur **REPEAT** durant la lecture de l'élément que vous souhaitez répéter.

- Le mode de répétition est affiché sur le téléviseur.

2 Sélectionner le mode de répétition.

Appuyer sur **REPEAT** plusieurs fois pour sélectionner le mode de répétition souhaité.

- Pour interrompre la lecture répétée, appuyer sur **STOP** (■).
- Pour annuler la lecture répétée, appuyer sur **REPEAT** plusieurs fois jusqu'à ce que "ARRÊT" apparaisse sur l'écran du téléviseur.
- La fenêtre contextuelle disparaît si aucune opération n'est effectuée pendant environ 5 secondes.

REMARQUES:

- La lecture répétée n'est pas possible pour un CD vidéo et SVCD avec la fonction PBC.
- La lecture répétée peut ne pas fonctionner correctement selon le type de disque utilisé.
- Vous ne pouvez pas sélectionner la lecture répétée A-B en appuyant sur **REPEAT**.

Lecture répétée entre les points A et B



La partie souhaitée peut être répétée.

1 Accéder à la barre sur écran.

Appuyer deux fois sur **ON SCREEN**. La barre sur écran apparaît sur l'écran du téléviseur.

2 Sélectionner l'élément de menu.

Appuyer sur ◀▶ pour déplacer la surbrillance sur , puis appuyer sur **ENTER**.

- La fenêtre contextuelle suivante apparaît sous l'élément sélectionné.



3 Sélectionner le mode de répétition.

Appuyer sur ▲▼ plusieurs fois pour sélectionner "A-B".

4 Sélectionner le point de départ.

Appuyer sur **ENTER** au début de la partie que vous voulez répéter (point A).

- L'affichage suivant apparaît dans la barre sur écran.



5 Sélectionner le point de fin.

Appuyer sur **ENTER** à la fin de la partie que vous voulez répéter (point B).

- La lecture répétée entre les points A et B commence. La lecture de la partie sélectionnée du disque (entre les points A et B) est répétée.

Pour annuler la lecture répétée entre les points A et B

Répéter à partir de l'étape 1, sélectionner "ARRET" à l'étape 3, puis appuyer sur **ENTER**.

- Vous pouvez également annuler la lecture répétée en appuyant sur **SKIP** (◀◀) ou **SKIP** (▶▶).

Pour faire disparaître la barre sur écran

Appuyer sur **ON SCREEN**.

REMARQUES:

- La lecture répétée entre les points A et B peut ne pas fonctionner correctement selon le type de disque utilisé.
- Les sous-titres enregistrés autour des points A et B peuvent ne pas apparaître.
- La fin de l'élément sera réglée comme point "B" si la fin de l'élément est atteinte avant de régler le point "B".
- Lors de la lecture d'un DVD, la lecture répétée A-B n'est possible que dans le même titre.
- "A-B" ne peut pas être sélectionné pendant l'arrêt.

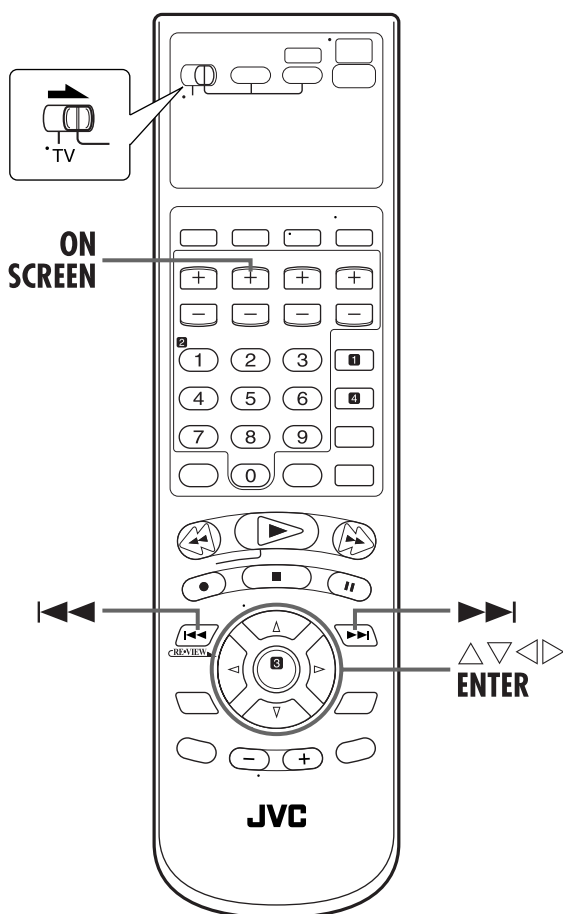

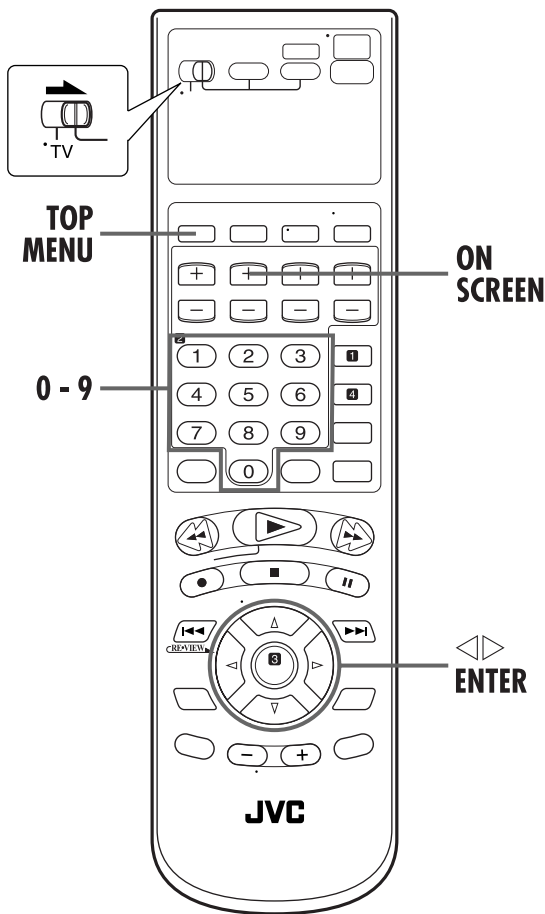

Recherche chronologique



Il est possible de lire un disque à partir du point désiré en spécifiant le temps écoulé depuis le début du titre actuel (pour DVD VIDEO) ou du disque (pour CD audio/CD vidéo) à l'aide de la recherche chronologique.

Lors de la lecture d'un CD vidéo compatible PBC, veiller à désactiver la fonction PBC avant d'effectuer une recherche chronologique en appuyant sur les **touches numériques** au lieu de la touche **PLAY** (▶) lorsque la lecture est lancée.

1 Accéder à la barre sur écran.

Appuyer deux fois sur **ON SCREEN**. La barre sur écran apparaît sur l'écran du téléviseur.

2 Sélectionner l'élément de menu.

Appuyer sur ◀▶ pour déplacer la surbrillance sur ⏪⏩, puis appuyer sur **ENTER**.

- La fenêtre contextuelle suivante apparaît sous l'élément sélectionné.



3 Sélectionner l'heure.

Appuyer sur les **touches numériques** (0-9) pour introduire l'heure, puis appuyer sur **ENTER**.

Exemple :

Pour une lecture à partir d'un point à 2 (heures) : 34 (minutes) : 08 (secondes) de temps écoulé

TIME : : : _ _ _ → TIME 2 : : : _ _ _ →
Appuyer sur 2 Appuyer sur 3

TIME 2 : 3 _ : _ _ → TIME 2 : 3 4 : _ _ →
Appuyer sur 4 Appuyer sur 0

TIME 2 : 3 4 : 0 _ → TIME 2 : 3 4 : 0 8
Appuyer sur 8

Si une mauvaise sélection a été effectuée,

Appuyer sur ◀ plusieurs fois jusqu'à ce que le chiffre incorrect soit effacé, puis appuyer sur les **touches numériques** pour introduire les chiffres corrects.

- L'appareil commence la lecture depuis le temps spécifié.

Pour faire disparaître la barre sur écran

Appuyer sur **ON SCREEN**.

REMARQUES:

- Lorsque "⊙" est affiché sur l'écran du téléviseur à l'étape 3, cela signifie que le point sélectionné dépasse la durée d'enregistrement du disque.
- Certains disques DVD VIDEO ne contiennent pas d'informations chronologiques, et il n'est donc pas possible d'utiliser la fonction de recherche chronologique. Dans un tel cas, "⊙" est également affiché sur l'écran du téléviseur.
- La recherche chronologique ne fonctionne pas pendant la lecture d'un CD vidéo ou SVCD avec la fonction PBC.

Réactiver la fonction de commande de lecture (PBC)

Vous pouvez réactiver la fonction PBC lors de la lecture d'un disque CD vidéo compatible PBC sans la fonction PBC.

- Appuyer sur **TOP MENU** pendant la lecture.

Recherche de chapitre



Vous pouvez démarrer la lecture du chapitre souhaité au moyen de la barre sur écran.

1 Accéder à la barre sur écran.

Appuyer deux fois sur **ON SCREEN**. La barre sur écran apparaît sur l'écran du téléviseur.

2 Sélectionner l'élément de menu.

Appuyer sur ◀ ▶ pour déplacer la surbrillance sur **CHAP. →**, puis appuyer sur **ENTER**.

- La fenêtre contextuelle suivante apparaît sous l'élément sélectionné.



3 Sélectionner le chapitre.

Appuyer sur les **touches numériques** (0-9) pour introduire le numéro du chapitre souhaité, puis appuyer sur **ENTER**.

- L'appareil démarre la lecture à partir du chapitre sélectionné.

Exemples :

Pour sélectionner la piste 5, appuyer sur la **touche numérique "5"**.

Pour sélectionner la piste 15, appuyer sur la **touche numérique "1"** et sur **"5"**.

Pour sélectionner la piste 25, appuyer sur la **touche numérique "2"** et puis sur **"5"**.

- L'utilisation de la **touche numérique "+10"** et **"-10"** est impossible.

Si une mauvaise sélection a été effectuée

Appuyer de nouveau sur les **touches numériques** appropriées.

Pour faire disparaître la barre sur écran

Appuyer sur **ON SCREEN**.

REMARQUES:

- Lorsque "⊗" est affiché sur l'écran du téléviseur à l'étape **3**, cela signifie que le chapitre sélectionné n'est pas contenu dans le disque, ou que la recherche de chapitre ne fonctionne pas sur ce disque.
- La recherche de chapitre démarre automatiquement lors de la sélection du chapitre désiré à l'étape **3**, en fonction du disque.

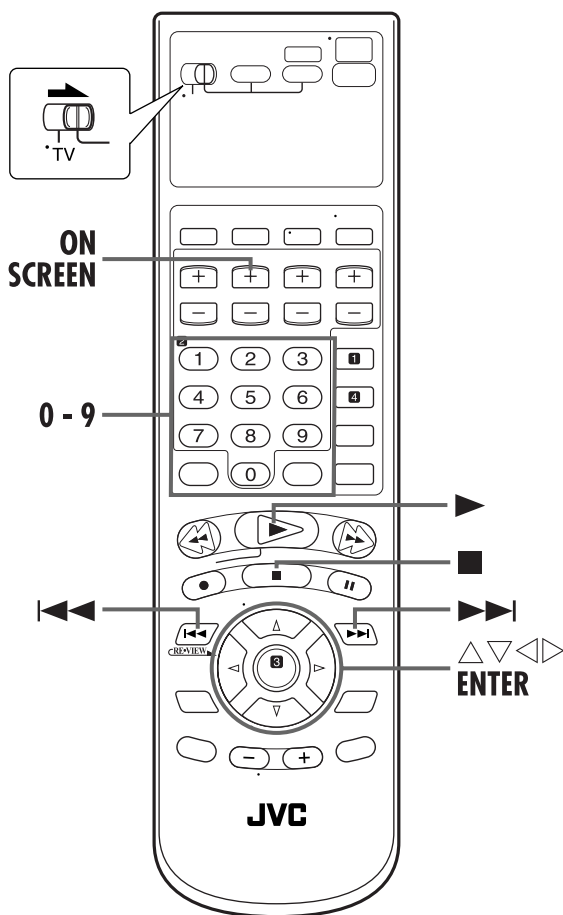

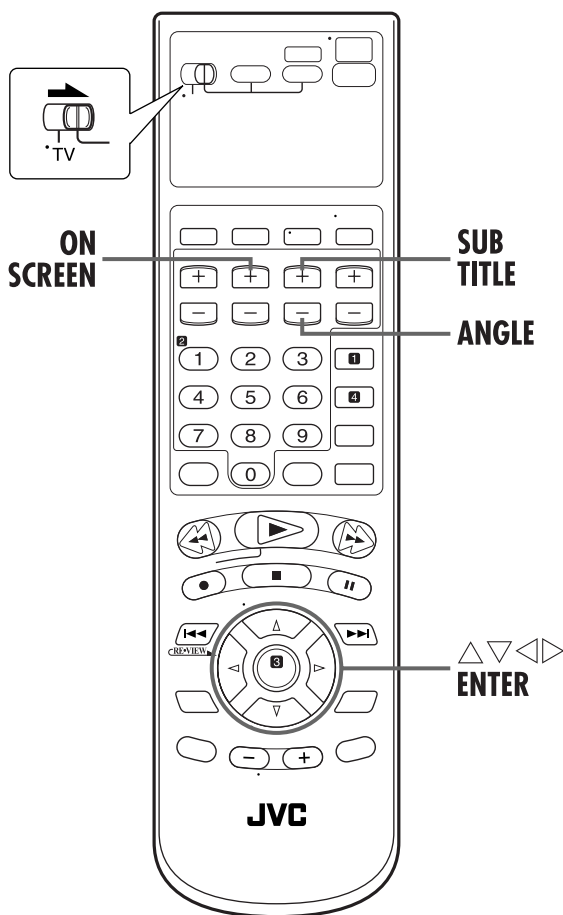

3 Choisir la langue des sous-titres.

Appuyer sur Δ/∇ plusieurs fois pour sélectionner la langue des sous-titres souhaitée, puis appuyer sur **ENTER**.

- Chaque pression sur la touche fait changer la langue des sous-titres.

Pour faire disparaître la barre sur écran

Appuyer sur **ON SCREEN**.

REMARQUES:

- Il est impossible de sélectionner "OFF" lorsque la barre sur écran est utilisée. Pour sélectionner "OFF", appuyer sur **ON SCREEN** pour faire disparaître la barre sur écran, puis appuyer de façon répétée sur **SUB TITLE** jusqu'à ce que "OFF" soit sélectionné.
- **Pour DVD VIDEO**
Certaines langues de sous-titres sont abrégées dans la fenêtre contextuelle. Voir "Liste des codes de langues" (p. 23).
- **Pour SVCD**
Un SVCD peut contenir jusqu'à quatre sous-titres. Une pression sur **SUB TITLE** change les sous-titres que les sous-titres soient enregistrés ou non. (Les sous-titres ne changeront pas si aucun sous-titre n'est enregistré.)
- Lorsque "⊗" apparaît sur l'écran du téléviseur à l'étape 3, la langue des sous-titres n'est pas enregistrée.

Lors de l'utilisation de la touche **SUB TITLE** :

1 Accéder au menu.

Appuyer sur **SUB TITLE**.

- La fenêtre contextuelle suivante apparaît sur l'écran du téléviseur.

Exemple (DVD) : "FRANCAIS" est sélectionné parmi les 3 langues de sous-titres enregistrées.

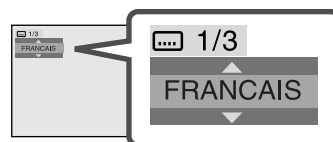

Sélection des sous-titres



Vous pouvez choisir la langue des sous-titres.

- Durant la lecture

Lors de l'utilisation de la barre sur écran

1 Accéder à la barre sur écran.

Appuyer deux fois sur **ON SCREEN**. La barre sur écran apparaît sur l'écran du téléviseur.

2 Sélectionner l'élément de menu.

Appuyer sur \triangle/∇ pour déplacer la surbrillance sur , puis appuyer sur **ENTER**.

- La fenêtre contextuelle suivante apparaît sous l'élément sélectionné.

Exemple (DVD) : "FRANCAIS" est sélectionné parmi les 3 langues de sous-titres enregistrées.



2 Choisir la langue des sous-titres.

Appuyer sur Δ/∇ plusieurs fois pour sélectionner la langue des sous-titres souhaitée. Pour sélectionner "OFF", appuyer de façon répétée sur **SUB TITLE** jusqu'à ce que "OFF" soit sélectionné.

- Chaque pression sur la touche fait changer la langue des sous-titres.
- La fenêtre contextuelle disparaît si aucune opération n'est effectuée pendant environ 5 secondes.

REMARQUE:

Lorsque "⊗" apparaît sur l'écran du téléviseur à l'étape 2, la langue des sous-titres n'est pas enregistrée.

Sélection de l'angle



Vous pouvez profiter d'une variété d'angles de scènes si le disque DVD VIDEO contient des scènes à "angles multiples", où plusieurs caméras sont utilisées pour filmer la même scène sous des angles différents.

Si le disque DVD VIDEO contient des scènes à "angles multiples", "1/3" apparaît sur l'écran du téléviseur au début de la scène à "angles multiples" lorsque "GUIDE A L'ECRAN" est réglé sur "MARCHE".

- Durant la lecture

Lors de l'utilisation de la barre sur écran

1 Accéder à la barre sur écran.

Appuyer deux fois sur **ON SCREEN**. La barre sur écran apparaît sur l'écran du téléviseur.

2 Sélectionner l'élément de menu.

Appuyer sur \triangleleft \triangleright pour déplacer la surbrillance sur , puis appuyer sur **ENTER**.

- La fenêtre contextuelle suivante apparaît sous l'élément sélectionné.

Exemple : Le premier angle de vue est sélectionné parmi les 3 angles enregistrés.



3 Sélectionner l'angle de vue.

Appuyer sur \triangle ∇ plusieurs fois pour sélectionner l'angle de vue souhaité, puis appuyer sur **ENTER**.

- Chaque pression sur la touche fait changer l'angle de la scène.

Pour faire disparaître la barre sur écran

Appuyer sur **ON SCREEN**.

REMARQUE:

Lorsque "⊙" apparaît sur l'écran du téléviseur à l'étape **3**, la scène actuelle n'est pas enregistrée depuis des angles différents.

Lors de l'utilisation de la touche ANGLE :

1 Accéder au menu.

Appuyer sur **ANGLE**.

- La fenêtre contextuelle suivante apparaît sur l'écran du téléviseur.

Exemple : Le premier angle de vue est sélectionné parmi les 3 angles enregistrés.

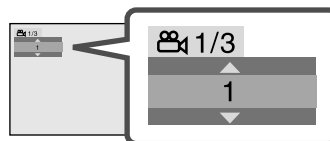

2 Sélectionner l'angle de vue.

Appuyer sur \triangle ∇ ou **ANGLE** plusieurs fois pour sélectionner l'angle de vue souhaité.

- Chaque pression sur la touche fait changer l'angle de la scène.
- La fenêtre contextuelle disparaît si aucune opération n'est effectuée pendant environ 5 secondes.

Exemple :

1/3 → 2/3 → 3/3 → (retour au début)

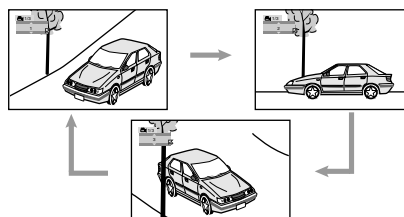

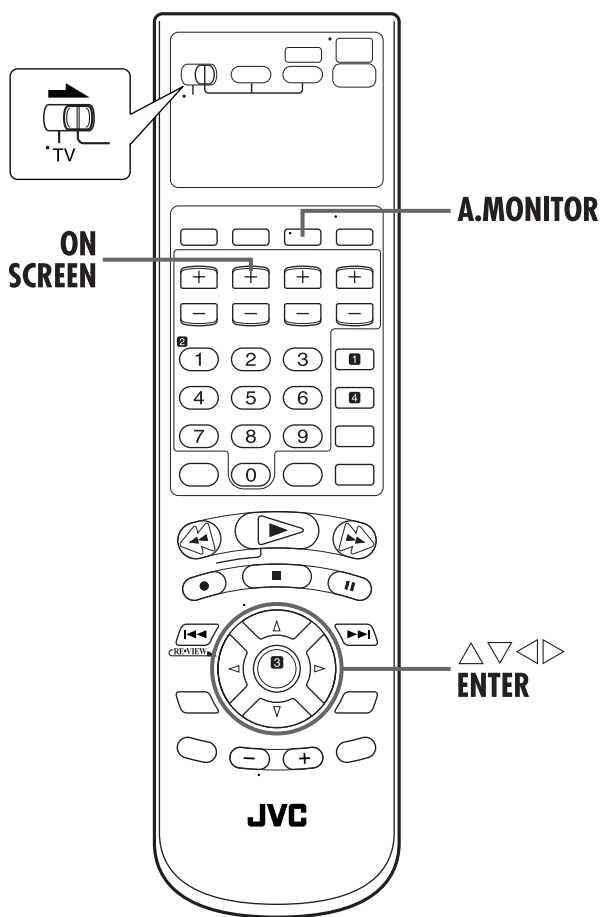

Sélection de la langue pour l'audio



Certains disques DVD contiennent un audio multiple. Vous pouvez sélectionner la langue pour l'audio de films (DVD VIDEO).

- Durant la lecture

Lors de l'utilisation de la barre sur écran

1 Accéder à la barre sur écran.

Appuyer deux fois sur **ON SCREEN**. La barre sur écran apparaît sur l'écran du téléviseur.

2 Sélectionner l'élément de menu.

Appuyer sur ◀ ▶ pour déplacer la surbrillance sur , puis appuyer sur **ENTER**.

- La fenêtre contextuelle suivante apparaît sous l'élément sélectionné.

Exemple : "FRANCAIS" est sélectionné parmi les 4 langues pour l'audio enregistrées.

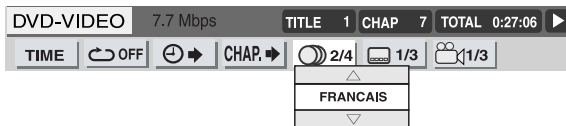

3 Sélectionner la langue pour l'audio.

Appuyer sur ▲ ▼ plusieurs fois pour sélectionner la langue pour l'audio souhaitée, puis appuyer sur **ENTER**.

- Chaque pression sur la touche fait changer la langue pour l'audio.

Pour faire disparaître la barre sur écran

Appuyer sur **ON SCREEN**.

REMARQUES:

- Certaines langues pour l'audio sont abrégées dans la fenêtre contextuelle. Voir "Liste des codes de langues" (p. 23)
- Si "⊗" apparaît sur le téléviseur, la scène actuelle ne contient pas de langues multiples pour l'audio.

Lors de l'utilisation de la touche **A.MONITOR** :

1 Accéder au menu.

Appuyer sur **A.MONITOR**.

- La fenêtre contextuelle suivante apparaît sur l'écran du téléviseur.

Exemple : "FRANCAIS" est sélectionné parmi les 3 langues pour l'audio enregistrées.

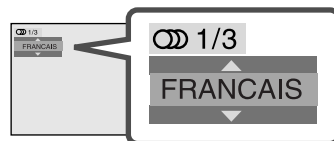

2 Sélectionner la langue pour l'audio.

Appuyer sur ▲ ▼ ou **A.MONITOR** plusieurs fois pour sélectionner la langue pour l'audio souhaitée.

- Chaque fois que vous appuyez sur la touche, la langue pour l'audio change.
- La fenêtre contextuelle disparaît si aucune opération n'est effectuée pendant environ 5 secondes.

REMARQUE:

Certaines langues pour l'audio sont abrégées dans la fenêtre contextuelle. Voir "Liste des codes de langues" (p. 23).

Sélection du canal audio



Lorsque vous utilisez certains disques karaoké (CD vidéo/SVCD), vous pouvez apprécier la fonction karaoké en sélectionnant le canal audio à écouter.

- Le son de chaque canal audio dépend du contenu du disque.
- Durant la lecture

Lors de l'utilisation de la barre sur écran

1 Accéder à la barre sur écran.

Appuyer deux fois sur **ON SCREEN**. La barre sur écran apparaît sur l'écran du téléviseur.

2 Sélectionner l'élément de menu.

Appuyer sur ◀ ▶ pour déplacer la surbrillance sur , puis appuyer sur **ENTER**.

- La fenêtre contextuelle suivante apparaît sous l'élément sélectionné.

Exemple : "ST" (stéréo) est sélectionné.

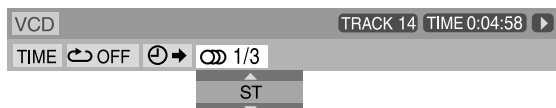

3 Sélectionner le canal audio.

Appuyer sur ▲ ▼ plusieurs fois pour sélectionner le canal audio souhaité, puis appuyer sur **ENTER**.

- Chaque pression sur la touche fait changer le canal audio.

Pour faire disparaître la barre sur écran

Appuyer sur **ON SCREEN**.

Lors de l'utilisation de la touche **A.MONITOR** :

1 Accéder au menu.

Appuyer sur **A.MONITOR**.

- La fenêtre contextuelle suivante apparaît sur l'écran du téléviseur.

Exemple : "ST" (stéréo) est sélectionné parmi les 3 canaux audio enregistrés.

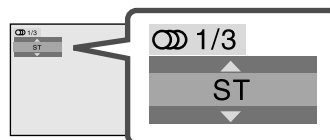

2 Sélectionner le canal audio.

Appuyer sur ▲ ▼ ou **A.MONITOR** plusieurs fois pour sélectionner le canal audio souhaité.

- Chaque pression sur la touche fait changer le canal audio.
- La fenêtre contextuelle disparaît si aucune opération n'est effectuée pendant environ 5 secondes.

Pour CD vidéo

ST → L → R → (retour au début)

ST:	Pour écouter la lecture stéréo normale.
L:	Pour écouter seulement le canal audio L (gauche).
R:	Pour écouter seulement le canal audio R (droit).

Pour SVCD

ST 1 → ST 2 → L 1 → R 1 → L 2 → R 2 → (retour au début)

ST 1/ST 2:	Pour écouter la lecture stéréo normale du canal ST 1 ou ST 2.
L 1/L 2:	Pour écouter le canal audio L (gauche) 1 ou 2.
R 1/R 2:	Pour écouter le canal audio R (droit) 1 ou 2.

Verrouillage parental

Cette fonction limite la lecture des disques DVD VIDEO qui contiennent des scènes violentes (et autres) en fonction du niveau défini par l'utilisateur. Par exemple, si un film qui inclut des scènes violentes prend en charge la fonction de verrouillage parental, de telles scènes auxquelles vous ne souhaitez pas que vos enfants soient exposés peuvent être coupées ou remplacées par d'autres scènes.

- Mettre en marche le téléviseur et sélectionner le mode AV.
- Faire glisser l'interrupteur TV/VCR/DVD vers la droite.

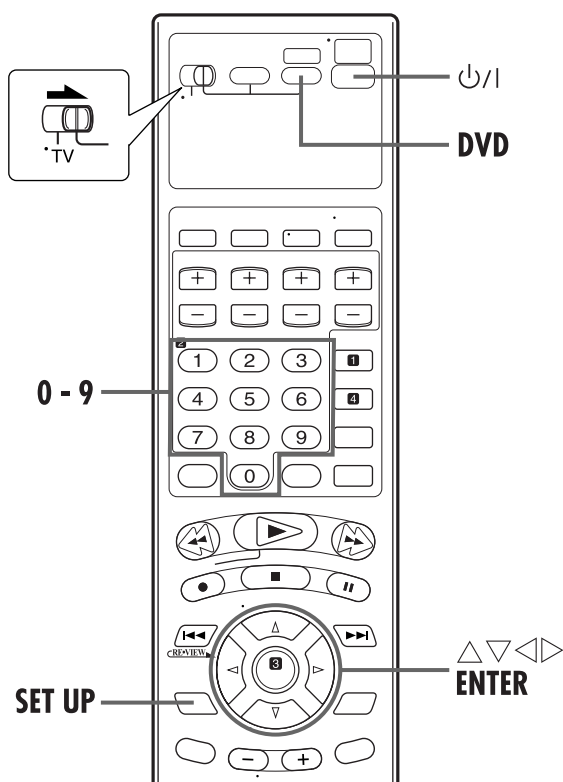

Pour établir un verrouillage parental pour la première fois

1 Mettre l'appareil en marche.

Appuyer sur **POWER** (⏻/⏻).

2 Sélectionner la platine DVD.

Sur l'appareil

Appuyer sur **VCR/DVD** plusieurs fois pour que l'indicateur DVD s'allume.

Sur la télécommande

Appuyer sur **DVD** pour que l'indicateur DVD s'allume.

3 Accéder au menu de réglage DVD.

- 1 Appuyer sur **SET UP**.
- 2 Appuyer sur **◀▶** pour sélectionner "AUTRES".

4 Accéder au menu "CENSURE PARENTALE".

Appuyer sur **△▽** plusieurs fois pour déplacer la surbrillance sur "CENSURE PARENTALE", puis appuyer sur **ENTER**.

- Le sous-menu "CENSURE PARENTALE" apparaît sur l'écran du téléviseur.
- Il est possible d'accéder au menu "CENSURE PARENTALE" seulement en mode d'arrêt quand un disque DVD est chargé sur l'appareil.

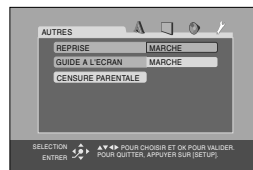

5 Accéder au menu de code de pays.

Appuyer sur **ENTER**, puis appuyer sur **△▽** plusieurs fois pour déplacer la surbrillance sur "CODE PAYS", puis appuyer sur **ENTER**.

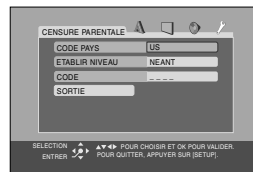

6 Sélectionner le code de pays.

Appuyer sur **△▽** plusieurs fois pour déplacer la surbrillance pour sélectionner le code de pays, puis appuyer sur **ENTER**.

- Voir "Liste des codes de pays/région pour le verrouillage parental" (p. 60).
- La surbrillance se déplace sur "ETABLIR NIVEAU".

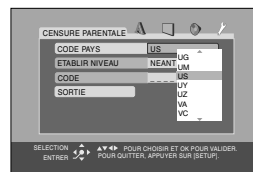

7 Sélectionner le niveau.

Appuyer sur **ENTER**, puis appuyer sur **△▽** plusieurs fois pour déplacer la surbrillance et sélectionner le niveau de restriction, puis appuyer sur **ENTER**.

- La surbrillance se déplace sur "CODE".
- Plus la valeur du niveau est petite, plus le niveau de verrouillage parental est strict.
- Sélectionner "NEANT" pour annuler cette fonction.

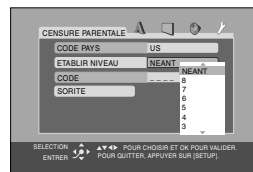

8 Saisir le mot de passe.

Appuyer sur les **touches numériques** pour saisir un numéro de quatre chiffres comme mot de passe, puis appuyer sur **ENTER**.

- La surbrillance se déplace sur "SORTIE".

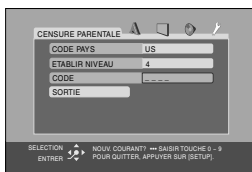

9 Revenir à l'écran du menu AUTRES.

Appuyer sur **ENTER**.

- Le menu "AUTRES" réapparaît.

Pour revenir à l'écran normal

Appuyer sur **SET UP**.

REMARQUE:

Souvenez-vous de votre mot de passe ou notez-le.

Pour changer les réglages

Il est possible de changer les réglages de verrouillage parental plus tard.

1 Accéder à l'écran de verrouillage parental.

- 1 Appuyer sur **SET UP**.
- 2 Appuyer sur $\triangleleft \triangleright$ pour sélectionner "AUTRES".
- 3 Appuyer sur $\triangle \nabla$ plusieurs fois pour déplacer la surbrillance sur "CENSURE PARENTALE", puis appuyer sur **ENTER**.

- Le sous-menu "CENSURE PARENTALE" apparaît sur l'écran du téléviseur.
- Vous ne pouvez déplacer la surbrillance que sur "CODE" ou "SORTIE" avant de saisir votre mot de passe.

2 Saisir le mot de passe.

Appuyer sur les **touches numériques** appropriées pour saisir le mot de passe à 4 chiffres, puis appuyer sur **ENTER**.

Si le mauvais mot de passe est saisi, "ERRONE! NOUVEL ESSAI..." apparaît en bas de l'écran du téléviseur. Saisir le mot de passe correct.

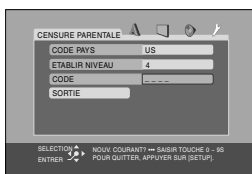

3 Changer le code de pays.

Appuyer sur $\triangle \nabla$ pour sélectionner le code de pays, puis appuyer sur **ENTER**.

- Voir "Liste des codes de pays/région pour le verrouillage parental" (p. 60).
- Lors du changement du code de pays, vous devez sélectionner le niveau.

4 Changer le niveau.

Appuyer sur $\triangle \nabla$ pour sélectionner le niveau désiré, puis appuyer sur **ENTER**.

5 Saisir le nouveau mot de passe.

Appuyer sur les **touches numériques** appropriées pour saisir le mot de passe à 4 chiffres, puis appuyer sur **ENTER**.

- Le mot de passe saisi à cette étape devient le nouveau mot de passe. Si vous ne change pas le mot de passe, saisir le même mot de passe que celui de l'étape 2.
- Même lorsque vous souhaitez changer uniquement le code de pays et/ou le niveau, ne pas oublier de saisir le mot de passe après avoir changé le code de pays et/ou le niveau. Sinon, le nouveau code de pays et/ou niveau n'entreront pas en vigueur.

6 Revenir à l'écran normal.

Appuyer sur **SET UP**.

REMARQUES:

- Lorsqu'un mauvais mot de passe est saisi plus de trois fois à l'étape 2 sur la colonne de gauche, la surbrillance se déplace vers "SORTIE" automatiquement et $\triangle \nabla$ ne fonctionne pas.
- En cas d'oubli du mot de passe, saisir "8888" à l'étape 2.

Pour débloquer temporairement le verrouillage parental

Lorsque le verrouillage parental est réglé sur un niveau de permission très strict, certains disques peuvent ne plus fonctionner du tout. À l'insertion d'un tel disque et à sa tentative de lecture, l'écran de verrouillage parental s'affiche sur l'écran du téléviseur, demandant si vous souhaitez débloquer ce verrouillage parental temporairement.

1 Accéder à l'écran du mot de passe.

- 1 Placer le disque dans le tiroir pour disque.
- Si le disque est classé plus haut que le niveau sélectionné, l'écran suivant apparaît.
- 2 Appuyer sur $\triangle \nabla$ pour déplacer la surbrillance sur "LIBERER TEMPOR.", puis appuyer sur **ENTER**.
- Si vous sélectionnez "NE PAS LIB. TEMP.", vous ne pouvez pas lire le disque.

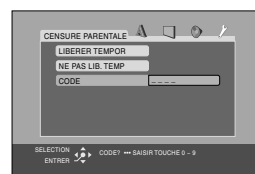

2 Saisir le mot de passe.

Appuyer sur les **touches numériques** appropriées pour saisir le mot de passe à 4 chiffres, puis appuyer sur **ENTER**.

- Si le mauvais mot de passe est saisi, "ERRONE! NOUVEL ESSAI..." apparaît sur l'écran du téléviseur. Saisir le mot de passe correct.
- Si vous saisissez le mot de passe correct, le verrouillage parental est débloqué et l'appareil démarre la lecture.

REMARQUES:

- Lorsqu'un mauvais mot de passe est saisi plus de trois fois à l'étape 2 ci-dessus, la surbrillance se déplace vers "NE PAS LIB. TEMP." automatiquement et $\triangle \nabla$ ne fonctionne pas. Dans un tel cas, appuyer sur **ENTER**, puis appuyer sur **OPEN/CLOSE** (\blacktriangle) pour retirer le disque.
- En cas d'oubli du mot de passe, saisir "8888" à l'étape 2.

Liste des codes de pays/région pour le verrouillage parental

AD	Andorre	ES	Espagne
AE	Émirats Arabes Unis	ET	Éthiopie
AF	Afghanistan	FI	Finlande
AG	Antigua et Barbuda	FJ	Fidji
AI	Anguilla	FK	Îles Falkland (Malouines)
AL	Albanie	FM	Micronésie (États fédérés de)
AM	Arménie	FO	Îles Feroe
AN	Antilles Néerlandaises	FR	France
AO	Angola	FX	France métropolitaine
AQ	Antarctique	GA	Gabon
AR	Argentine	GB	Royaume-Uni
AS	Samoa Américaines	GD	Grenade
AT	Autriche	GE	Georgie
AU	Australie	GF	Guyane française
AW	Aruba	GH	Ghana
AZ	Azerbaïdjan	GI	Gibraltar
BA	Bosnie-Herzégovine	GL	Groenland
BB	Barbade	GM	Gambie
BD	Bangladesh	GN	Guinée
BE	Belgique	GP	Guadeloupe
BF	Burkina Faso	GQ	Guinée Équatoriale
BG	Bulgarie	GR	Grèce
BH	Bahreïn	GS	Géorgie du sud et les Îles Sandwich du sud
BI	Burundi	GT	Guatemala
BJ	Bénin	GU	Guam
BM	Bermudes	GW	Guinée-Bissau
BN	Brunéi Darussalam	GY	Guyane
BO	Bolivie	HK	Hong Kong
BR	Brésil	HM	Île Island et Îles McDonald
BS	Bahamas	HN	Honduras
BT	Bhoutan	HR	Croatie
BV	Ile Bouvet	HT	Haïti
BW	Botswana	HU	Hongrie
BY	Biélorussie	ID	Indonésie
BZ	Belize	IE	Irlande
CA	Canada	IL	Israël
CC	Îles Cocos (Keeling)	IN	Inde
CF	République centrafricaine	IO	Territoire britannique en océan indien
CG	Congo	IQ	Iraq
CH	Suisse	IR	Iran (République islamique)
CI	Côte d'Ivoire	IS	Islande
CK	Îles Cook	IT	Italie
CL	Chili	JM	Jamaïque
CM	Cameroun	JO	Jordanie
CN	Chine	JP	Japon
CO	Colombie	KE	Kenya
CR	Costa Rica	KG	Kyrgyzstan
CU	Cuba	KH	Cambodge
CV	Cap-Vert	KI	Kiribati
CX	Îles Christmas	KM	Comores
CY	Chypre	KN	Saint-Kitts et Nevis
CZ	République tchèque	KP	Corée, République démocratique populaire de
DE	Allemagne	KR	Corée, République de
DJ	Djibouti	KW	Koweït
DK	Danemark	KY	Îles Cayman
DM	Dominique	KZ	Kazakhstan
DO	République Dominicaine	LA	République du peuple du Laos
DZ	Algérie	LB	Liban
EC	Équateur		
EE	Estonie		
EG	Égypte		
EH	Sahara occidental		
ER	Érythrée		

LC	Sainte-Lucie
LI	Liechtenstein
LK	Sri Lanka
LR	Libéria
LS	Lesotho
LT	Lituanie
LU	Luxembourg
LV	Lettonie
LY	Libye Arabe Jamahiriya
MA	Maroc
MC	Monaco
MD	Moldavie, République de
MG	Madagascar
MH	Îles Marshall
ML	Mali
MM	Birmanie
MN	Mongolie
MO	Macap
MP	Îles Marianne du Nord
MQ	Martinique
MR	Mauritanie
MS	Montserrat
MT	Malte
MU	Île Maurice
MV	Maldives
MW	Malawi
MX	Mexique
MY	Malaisie
MZ	Mozambique
NA	Namibie
NC	Nouvelle-Calédonie
NE	Niger
NF	Île Norfolk
NG	Nigéria
NI	Nicaragua
NL	Pays Bas
NO	Norvège
NP	Népal
NR	Nauru
NU	Niue
NZ	Nouvelle-Zélande
OM	Oman
PA	Panamá
PE	Pérou
PF	Polynésie française
PG	Papuasie Nouvelle Guinée
PH	Philippines
PK	Pakistan
PL	Pologne
PM	Saint-Pierre-et-Miquelon
PN	Pitcairn
PR	Porto Rico
PT	Portugal
PW	Palau
PY	Paraguay
QA	Qatar
RE	Réunion
RO	Roumanie
RU	Fédération de Russie
RW	Rwanda

SA	Arabie Saoudite
SB	Îles Solomon
SC	Seychelles
SD	Soudan
SE	Suède
SG	Singapour
SH	Sainte Hélène
SI	Slovénie
SJ	Svalbard et Jan Mayen
SK	Slovaquie
SL	Sierra Léone
SM	Saint-Marin
SN	Sénégal
SO	Somalie
SR	Surinam
ST	São Tomé-et-Príncipe
SV	Salvador
SY	République arabe de Syrie
SZ	Swaziland
TC	Îles Turks et Caïques
TD	Tchad
TF	Territoires français du Sud
TG	Togo
TH	Thaïlande
TJ	Tadjikistan
TK	Tokelau
TM	Turkménistan
TN	Tunisie
TO	Tonga
TP	Timor oriental
TR	Turquie
TT	Trinidad et Tobago
TV	Tuvalu
TW	Taïwan
TZ	Tanzanie, République unifiée de
UA	Ukraine
UG	Ouganda
UM	États-Unis mineurs des Îles Outlying
US	États-Unis
UY	Uruguay
UZ	Ouzbékistan
VA	Ville État du Vatican (Saint-Siège)
VC	Saint-Vincent et les Grenadines
VE	Vénézuéla
VG	Îles Vierges (Britanniques)
VI	Îles Vierges (U.S.)
VN	Viêt Nam
VU	Vanuatu
WF	Îles Wallis et Futuna
WS	Samoa
YE	Yémen
YT	Mayotte
YU	Yougoslavie
ZA	Afrique du Sud
ZM	Zambie
ZR	Zaire
ZW	Zimbabwe

À propos des disques MP3

Cet appareil peut lire des CD enregistrés au format MP3 (appelés "disques MP3" dans ce manuel).

Le fonctionnement des disques MP3 est similaire à celui des CD audio, bien qu'il existe quelques restrictions et différences.

Qu'est ce que le format MP3 ?

MP3 est l'abréviation de "MPEG1 Audio Layer 3" (couche audio 3 MPEG1). MPEG audio est une spécification de compression qui comprime la partie audio uniquement. Cette méthode de compression d'image est utilisée dans les DVD, les CD vidéo, etc. Les données audio ont été comprimées au 1/10e.

Sur un disque MP3, chaque morceau (chanson) est enregistré sur chaque piste (fichier), qui appartient en général à un groupe (dossier).

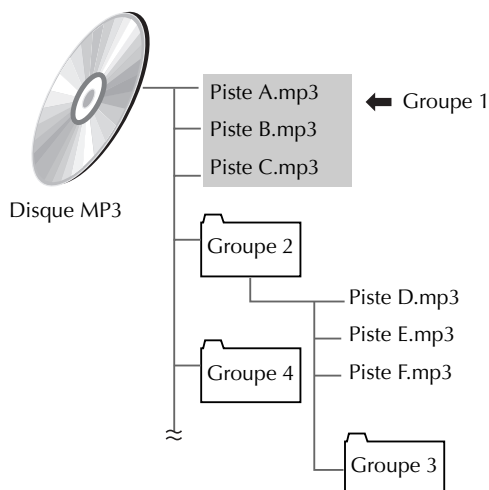

Cet appareil peut reconnaître jusqu'à 99 groupes et jusqu'à 150 pistes par groupe.

Si un disque comprend plus de la limite supérieure de pistes, l'appareil arrête la détection des pistes lorsque le nombre de pistes détectées atteint la limite et ignore les pistes subséquentes. L'appareil ignore également tout fichier non MP3 présent sur le disque.

REMARQUES pour formater un disque MP3 privé en utilisant un disque CD-R/CD-RW :

- Sélectionner "ISO9660" comme format du disque.
- Finaliser le disque.

REMARQUES:

- En raison des caractéristiques ou des conditions d'enregistrement du disque, certains disques peuvent ne pas être lus correctement ou prendre du temps au démarrage de la lecture.
- L'appareil ne prend pas en charge les disques "à écriture de paquets".
- S'il existe des pistes (fichiers) qui sont stockées sur un disque directement et qui n'appartiennent pas à aucun groupe (répertoire), l'appareil les associe à un groupe indépendant.
- L'appareil lit les groupes/pistes sur un disque MP3 par ordre alphabétique.
- Par exemple, s'il existe trois groupes de titres [un], [deux] et [trois] sur un disque, l'ordre de lecture est [deux], [trois] puis [un]. Les pistes d'un groupe sont lues de la même façon.
- Par conséquent, un disque MP3 sur le marché peut être lu dans un ordre différent que celui indiqué sur la jaquette.

Affichage de commande MP3

L'affichage de commande MP3 apparaît sur l'écran du téléviseur et la lecture commence lorsqu'un disque MP3 est chargé.

Nombre total de groupes sur le disque Numéro de la piste actuelle Nombre total de pistes dans le groupe actuel

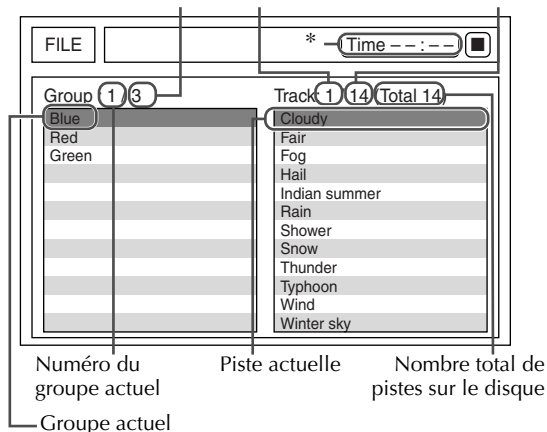

- * Temps de lecture écoulé de la piste actuelle
Le temps de lecture écoulé n'est indiqué que pendant la lecture.

Lecture MP3

MP3

Vous pouvez rechercher et lire des groupes et pistes souhaités au moyen de l'affichage de commande MP3.

- Mettre en marche le téléviseur et sélectionner le mode AV.
- Faire glisser l'interrupteur **TV/VCR/DVD** vers la droite.

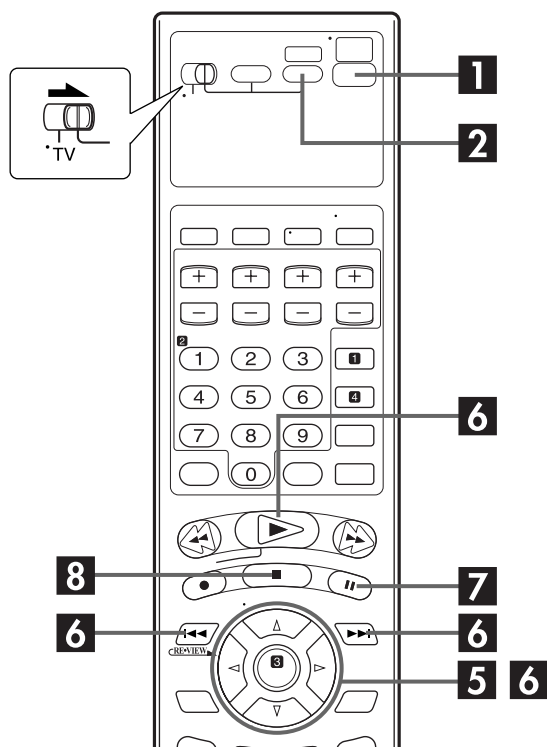
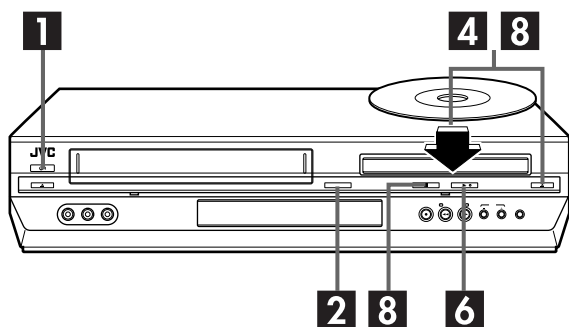

REMARQUES:

- Les touches **PLAY** (▶), **STOP** (■), **PAUSE** (||), **SKIP** (◀◀) et **SKIP** (▶▶) fonctionnent de la même manière qu'avec les disques CD audio ; toutefois les touches **REW** (◀◀) et **FF** (▶▶) ne fonctionnent pas pour la lecture MP3.
- La fonction de reprise ne fonctionne pas pour la lecture MP3.

Utilisation de l'affichage de commande MP3

1 Mettre l'appareil en marche.

Appuyer sur **POWER** (⏻/I).

2 Sélectionner la platine DVD.

Sur l'appareil

Appuyer sur **VCR/DVD** plusieurs fois pour que l'indicateur DVD s'allume.

Sur la télécommande

Appuyer sur **DVD** pour que l'indicateur DVD s'allume.

3 Sélectionner le mode.

S'assurer de régler "TYPE FICHER" sur "AUDIO" avant de charger un disque. (☞ p. 78)

4 Charger le disque.

- 1 Appuyer sur **OPEN/CLOSE** (▲) sur la platine DVD afin d'ouvrir le tiroir pour disque.
- 2 Placer le disque MP3 dans le tiroir pour disque.
 - Pour plus de détails, se reporter à "Placement d'un disque" (☞ p. 9).
- 3 Appuyer sur **OPEN/CLOSE** (▲) sur la platine DVD afin de fermer le tiroir pour disque.
 - L'affichage de commande MP3 apparaît sur l'écran du téléviseur lorsqu'un disque MP3 est chargé. (☞ p. 62)

5 Sélectionner le groupe.

Appuyer sur **Δ**/**∇** pour sélectionner le groupe souhaité, puis appuyer sur **▷**.

6 Lancer la lecture.

Appuyer sur **Δ**/**∇** pour sélectionner la piste souhaitée, puis appuyer sur **ENTER** ou **PLAY** (▶).

- Vous pouvez sauter une piste d'un groupe à l'autre. Appuyer sur **SKIP** (▶▶) pour sauter à la première piste du groupe suivant lorsque la dernière piste du groupe actuel est sélectionnée.

7 Pause de la lecture.

Appuyer sur **PAUSE** (||).

- Pour reprendre une lecture normale, appuyer sur **PLAY** (▶).

8 Arrêter la lecture.

Appuyer sur **STOP** (■). Appuyer sur **OPEN/CLOSE** (▲) sur la platine DVD afin d'ouvrir le tiroir pour disque, puis retirer le disque.

Lecture répétée

Vous pouvez répéter la lecture du groupe, piste actuel ou de tous les groupes.

- Pendant que l'affichage de commande MP3 se trouve sur le téléviseur :

1 Sélectionner le mode.

Appuyer sur **REPEAT** pour sélectionner le mode de répétition souhaité.

- Chaque fois que vous appuyez sur **REPEAT**, le mode change comme suit :

PISTE → GROUPE → TOUTES → ARRET (Aucune indication) → (Retour au début)

PISTE:	La lecture de la piste actuelle s'effectue plusieurs fois.
GROUPE:	La lecture de toutes les pistes du groupe actuel s'effectue plusieurs fois.
TOUTES:	La lecture de toutes les pistes s'effectue plusieurs fois.
ARRET (Aucune indication) :	La lecture de chaque piste s'effectue une seule fois.

- Pour interrompre la lecture répétée, appuyer sur **STOP** (■).
- Pour annuler la lecture répétée, appuyer sur **REPEAT** plusieurs fois jusqu'à ce que le mode de répétition disparaisse de l'écran du téléviseur.
- Vous pouvez également abandonner la lecture répétée dans les cas suivants :
 - Appuyer sur **OPEN/CLOSE** (▲) pour ouvrir le tiroir pour disque.
 - Éteindre l'appareil.

Pour revenir à l'affichage de commande MP3
Appuyer sur **STOP** (■).

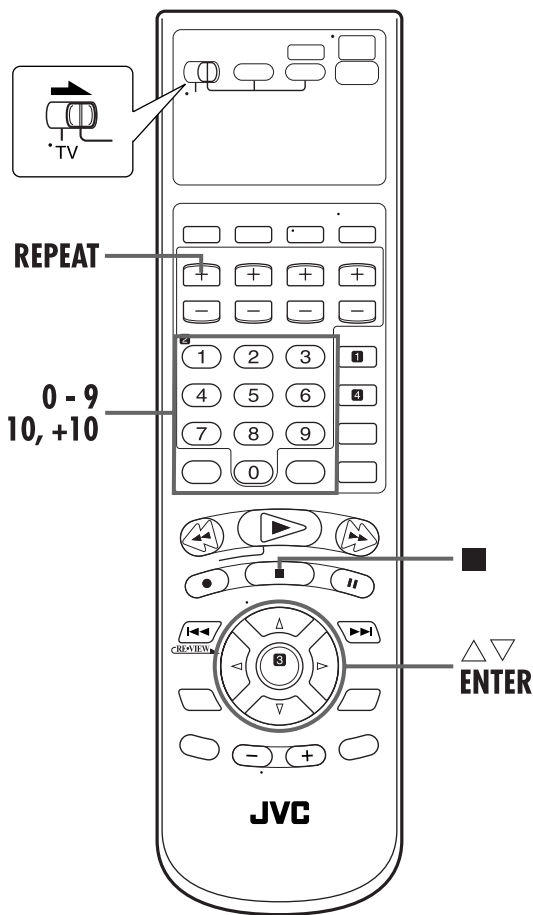

Sélection de groupe/piste

Pour lancer la lecture en spécifiant le numéro de groupe/piste

- 1 Appuyer sur les **touches numériques** (0-10, +10) pour introduire le numéro du groupe.
 - 2 Appuyer sur les **touches numériques** (0-10, +10) pour introduire le numéro de la piste.
- Le numéro introduit apparaît dans l'indication du numéro de piste et la lecture commence à partir de la piste que vous avez spécifiée.

Exemple :

Pour sélectionner 3 : Appuyer sur 3.

Pour sélectionner 14 : Appuyer sur +10, puis sur 4.

Pour sélectionner 20 : Appuyer sur +10, puis sur 10.

Ou appuyer deux fois sur +10, puis sur 0.

Pour sélectionner 24 : Appuyer sur +10, +10, puis sur 4.

Pour sélectionner 110 : Appuyer dix fois sur +10, puis sur 10.

Pour sélectionner 150 : Appuyer sur +10 quatorze fois, puis sur 10 une fois.

REMARQUE:

Vous ne pouvez pas sélectionner 150 même si vous appuyez sur +10 quinze fois, puis sur 0 une fois.

À propos des disques JPEG

Cet appareil peut lire des CD enregistrés au format JPEG (appelés "disques JPEG" dans ce manuel). Le fonctionnement des disques JPEG est similaire à celui des CD audio, bien qu'il existe quelques restrictions et différences.

Qu'est ce que le format JPEG ?

JPEG est l'abréviation de "Joint Photographic Expert Group (Groupe mixte d'experts en photographie)". JPEG est un système de compression de données d'image fixe.

Sur un disque JPEG, chaque image fixe est enregistrée comme fichier, qui appartient généralement à un groupe (dossier).

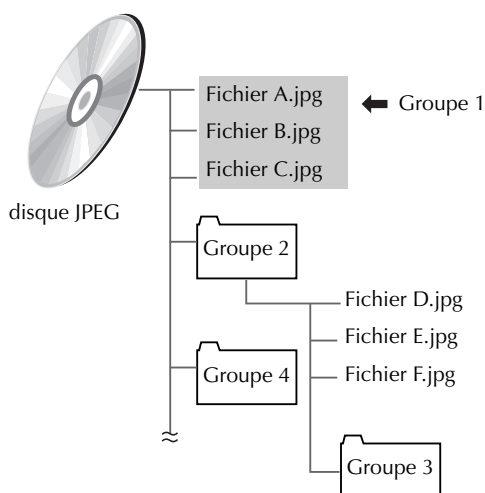

Cet appareil peut reconnaître jusqu'à 99 groupes et jusqu'à 150 fichiers par groupe.

Si un disque comprend plus de la limite supérieure de fichiers, l'appareil arrête la détection des fichiers lorsque le nombre de fichiers détectés atteint la limite et ignore les fichiers subséquents. L'appareil ignore également tout fichier non JPEG présent sur le disque.

REMARQUES pour formater un disque JPEG privé en utilisant un disque CD-R/CD-RW :

- Sélectionner "ISO9660" comme format du disque.
- Finaliser le disque.

REMARQUES:

- Nous recommandons d'enregistrer un fichier à la résolution 640 x 480. (Si un fichier a été enregistré à une résolution de plus de 640 x 480, il faudra plus longtemps pour l'afficher.)
- Cet appareil prend en charge les fichiers JPEG dont la résolution est 32 à 8192 pixels de largeur et 32 à 7680 pixels de hauteur.
- Cet appareil ne peut lire que des fichiers JPEG de base*. Il ne peut pas lire des fichiers JPEG progressifs* ou des fichiers JPEG sans perte*.
- * Format JPEG de base : Utilisé pour les appareils numériques, Internet, etc.
Format JPEG progressif : Utilisé pour Internet.
Format JPEG sans perte : Un type ancien et rarement utilisé aujourd'hui.
- Certains fichiers sur un disque JPEG peuvent être lus en étant déformés.
- En raison des caractéristiques ou des conditions d'enregistrement du disque, certains disques peuvent ne pas être lus correctement ou prendre du temps au démarrage de la lecture.
- L'appareil ne prend pas en charge les disques "à écriture de paquets".
- S'il existe des fichiers qui sont stockés sur un disque directement et qui n'appartiennent à aucun groupe (répertoire), l'appareil les reconnaît comme appartenant à un groupe indépendant.
- L'appareil lit les groupes/fichiers sur un disque JPEG dans l'ordre alphabétique.
- Par exemple, s'il existe trois groupes de titres [un], [deux] et [trois] sur un disque, l'ordre de lecture est [deux], [trois] puis [un]. Les fichiers dans un groupe sont lus de la même manière.
- Par conséquent, un disque JPEG sur le marché peut être lu dans un ordre différent que celui indiqué sur la jaquette.

Affichage de commande JPEG

L'affichage de commande JPEG apparaît sur l'écran du téléviseur et la lecture commence lorsqu'un disque JPEG est chargé.

Nombre total de groupes sur le disque Numéro de fichier actuel Nombre total de fichiers dans le groupe actuel

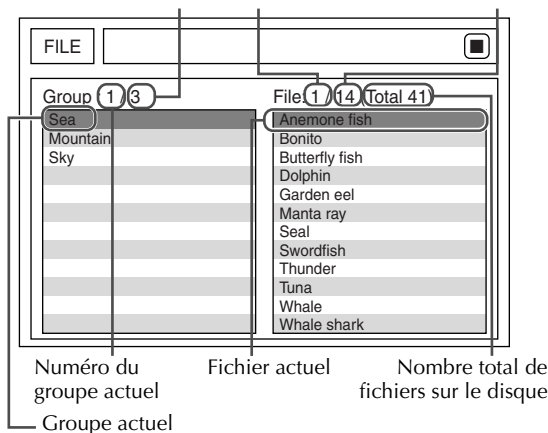

Lecture JPEG

JPEG

Vous pouvez rechercher et lire les groupes et fichiers souhaités au moyen de l'affichage de commande JPEG.

- Mettre en marche le téléviseur et sélectionner le mode AV.
- Faire glisser l'interrupteur TV/VCR/DVD vers la droite.

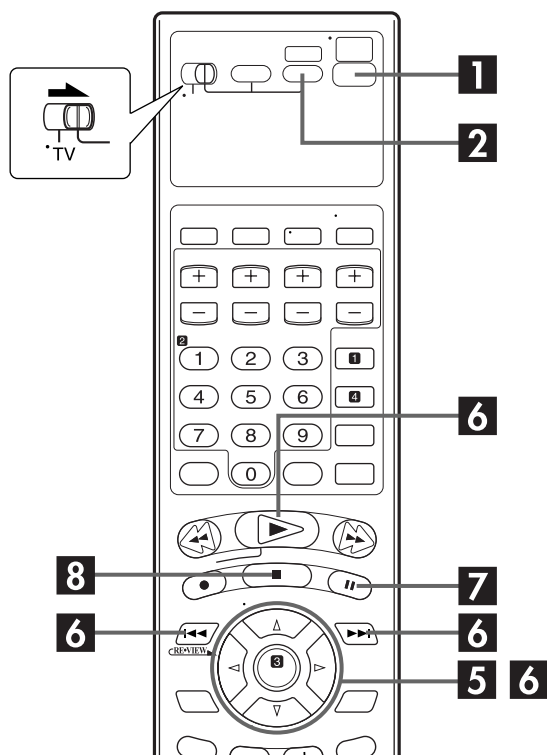
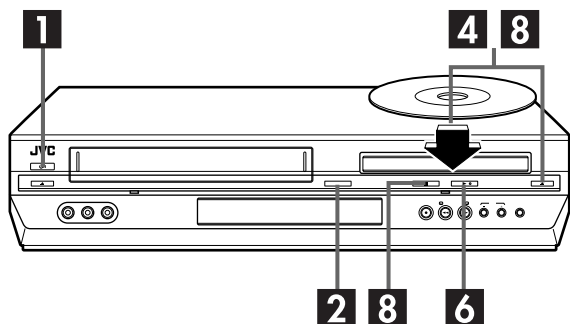

REMARQUES:

- Les touches **PLAY** (▶), **STOP** (■), **PAUSE** (||), **SKIP** (◀◀) et **SKIP** (▶▶) fonctionnent de la même manière qu'avec les disques CD audio ; toutefois les touches **REW** (◀◀) et **FF** (▶▶) ne fonctionnent pas pour la lecture JPEG.
- La fonction de reprise ne fonctionne pas pour la lecture JPEG.

Utilisation de l'affichage de commande JPEG

1 Mettre l'appareil en marche.

Appuyer sur **POWER** (⏻/⏻).

2 Sélectionner la platine DVD.

Sur l'appareil

Appuyer sur **VCR/DVD** plusieurs fois pour que l'indicateur DVD s'allume.

Sur la télécommande

Appuyer sur **DVD** pour que l'indicateur DVD s'allume.

3 Sélectionner le mode.

S'assurer de régler "TYPE FICHER" sur "IMAGE FIXE" avant de charger un disque. (☞ p. 78)

4 Charger le disque.

- 1 Appuyer sur **OPEN/CLOSE** (▲) sur la platine DVD afin d'ouvrir le tiroir pour disque.
 - 2 Placer le disque JPEG dans le tiroir pour disque.
 - 3 Appuyer sur **OPEN/CLOSE** (▲) sur la platine DVD afin de fermer le tiroir pour disque.
- Pour plus de détails, se reporter à "Placement d'un disque" (☞ p. 9).
 - L'affichage de commande JPEG apparaît sur l'écran du téléviseur lorsqu'un disque JPEG est chargé. (☞ p. 65)

5 Sélectionner le groupe.

Appuyer sur **Δ**/**∇** pour sélectionner le groupe souhaité, puis appuyer sur **▷**.

6 Lancer la lecture.

Appuyer sur **Δ**/**∇** pour sélectionner le fichier souhaité, puis appuyer sur **ENTER** ou **PLAY** (▶).

- Vous pouvez sauter un fichier dans un groupe. Appuyer sur **SKIP** (▶▶) pour sauter au premier fichier du groupe suivant lorsque le dernier fichier du groupe actuel est sélectionné.

La lecture de diaporama commence à partir du fichier sélectionné.

- Après avoir sélectionné un fichier, appuyer sur **PLAY** (▶) pour lancer la lecture de diaporama à partir du fichier sélectionné ou appuyer sur **ENTER** pour afficher le fichier sélectionné.
- L'intervalle de temps appliqué à la lecture du diaporama varie suivant la taille du fichier.

7 Pause de la lecture.

Appuyer sur **PAUSE** (||).

- Pour reprendre une lecture normale, appuyer sur **PLAY** (▶).

8 Arrêter la lecture.

Appuyer sur **STOP** (■). Appuyer sur **OPEN/CLOSE** (▲) sur la platine DVD afin d'ouvrir le tiroir pour disque, puis retirer le disque.

Lecture répétée

Vous pouvez répéter la lecture du groupe, fichier actuel ou de tous les groupes.

- Pendant que l'affichage de commande JPEG se trouve sur le téléviseur :

1 Sélectionner le mode.

Appuyer sur **REPEAT** pour sélectionner le mode de répétition souhaité.

- Chaque fois que vous appuyez sur **REPEAT**, le mode change comme suit :

GRUPE → TOUTES → ARRÊT (Aucune indication) → (Retour au début)

GRUPE:	La lecture de tous les fichiers du groupe actuel s'effectue plusieurs fois.
TOUTES:	La lecture de tous les fichiers s'effectue plusieurs fois.
ARRÊT (Aucune indication) :	La lecture de chaque fichier s'effectue une fois.

2 Lancer la lecture.

Appuyer sur **PLAY** (▶).

- Pour interrompre la lecture répétée, appuyer sur **STOP** (■).
- Pour annuler la lecture répétée, appuyer sur **REPEAT** plusieurs fois jusqu'à ce que le mode de répétition disparaisse de l'écran du téléviseur.
- Vous pouvez également abandonner la lecture répétée dans les cas suivants :
 - Appuyer sur **OPEN/CLOSE** (▲) pour ouvrir le tiroir pour disque.
 - Éteindre l'appareil.

Pour revenir à l'affichage de commande JPEG

Appuyer sur **STOP** (■).

Zoom

Appuyer sur **ZOOM** pendant la lecture.

- Lorsque vous voulez faire un zoom sur l'image pendant la lecture de diaporama, appuyer tout d'abord sur **PAUSE** (||), puis sur **ZOOM**.
- Chaque fois que l'on appuie sur **ZOOM**, le facteur d'agrandissement change dans la procédure suivante : ZOOM OFF → ZOOM 1 → ZOOM 2 → (retour au début)
- Pour reprendre une lecture normale, appuyer sur **ENTER**.

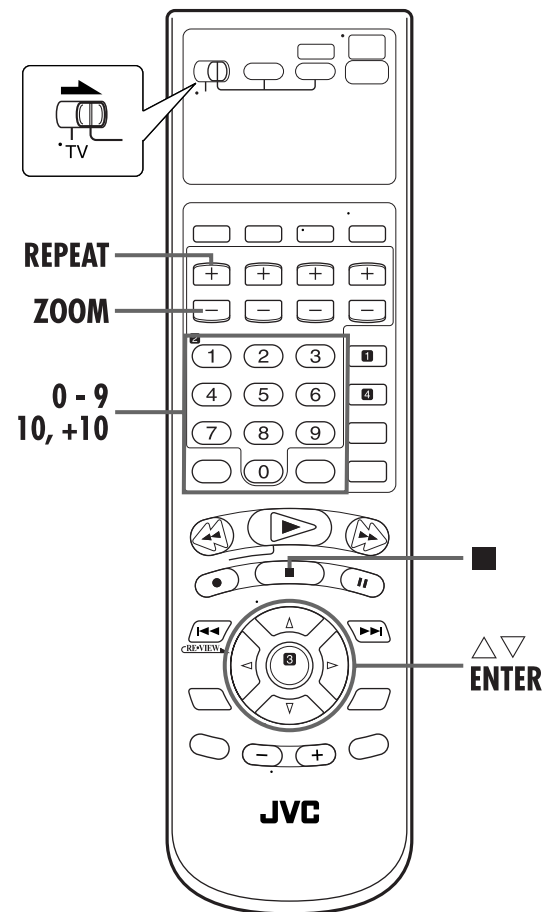

Sélection de groupe/fichier

Pour lancer la lecture de diaporama en spécifiant le numéro de groupe/fichier

- 1 Appuyer sur les **touches numériques** (0-10, +10) pour introduire le numéro du groupe.
 - 2 Appuyer sur les **touches numériques** (0-10, +10) pour introduire le numéro du fichier.
- La lecture de diaporama commence à partir du fichier que vous avez spécifié.
 - Pour n'afficher que le fichier sélectionné, puis appuyer sur **ENTER**. Pour lancer la lecture de diaporama à partir de ce fichier, appuyer de nouveau sur **ENTER**.

Exemple :

Pour sélectionner 3 : Appuyer sur 3.

Pour sélectionner 14 : Appuyer sur +10, puis sur 4.

Pour sélectionner 20 : Appuyer sur +10, puis sur 10.
Ou appuyer deux fois sur +10, puis sur 0.

Pour sélectionner 24 : Appuyer sur +10, +10, puis sur 4.

Pour sélectionner 110 : Appuyer dix fois sur +10, puis sur 10.

Pour sélectionner 150 : Appuyer sur +10 quatorze fois, puis sur 10 une fois.

REMARQUE:

Vous ne pouvez pas sélectionner 150 même si vous appuyez sur +10 quinze fois, puis sur 0 une fois.

Montage à partir d'un caméscope

Vous pouvez utiliser un caméscope comme lecteur source et l'appareil comme platine d'enregistrement.

Faire glisser l'interrupteur TV/VCR/DVD vers la droite.

1 Effectuer les raccordements.

Raccorder les connecteurs AUDIO OUT et VIDEO OUT du caméscope aux connecteurs d'entrée AUDIO et VIDEO sur le panneau avant de votre appareil.

- Lors de l'emploi d'un caméscope monophonique, raccorder son connecteur AUDIO OUT au connecteur d'entrée AUDIO L (gauche) sur votre appareil.

2 Sélectionner la platine VCR.

Sur l'appareil

Appuyer sur **VCR/DVD** plusieurs fois pour que l'indicateur VCR s'allume.

Sur la télécommande

Appuyer sur **VCR** pour que l'indicateur VCR s'allume.

3 Régler le mode entrée de l'appareil.

Appuyer sur **AUX** (touche numérique "0") et/ou **CH** pour sélectionner "F-1".

4 Régler le mode de montage.

Voir "CONTROLE IMAGE" à la page 75.

5 Engager le mode de pause d'enregistrement.

Utiliser **PLAY** (▶), **REW** (◀◀) ou **FF** (▶▶) pour localiser le point où vous voulez commencer l'enregistrement, puis appuyer sur **PAUSE** (⏸) et la maintenir enfoncée et appuyer sur **REC** (●) pour engager le mode de pause d'enregistrement.

6 Lancer le caméscope.

Engager le mode de lecture du caméscope.

7 Démarrer l'appareil.

Appuyer sur **PLAY** (▶) pour engager le mode enregistrement de l'appareil.

REMARQUES:

- Tous les câbles nécessaires peuvent être obtenus chez votre revendeur.
- Lorsque vous sélectionnez "MONTAGE" pour copier une cassette à l'étape 7, veiller à sélectionner "NORM" une fois que vous avez fini de les copier.

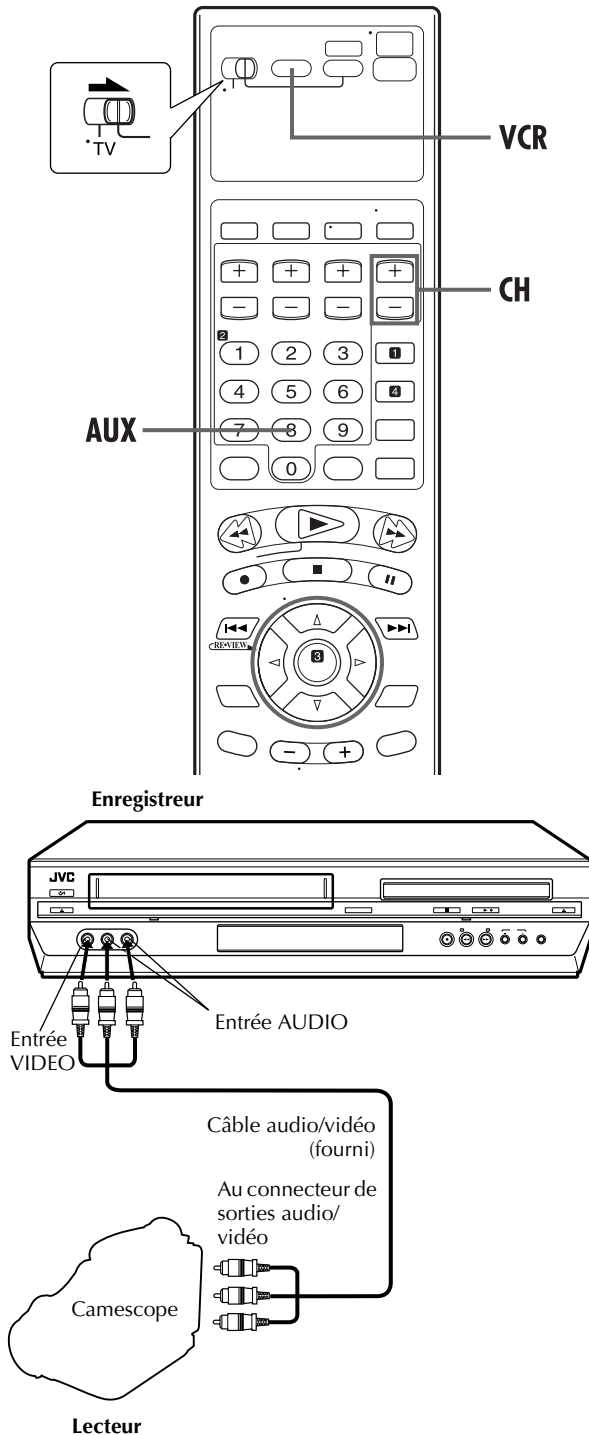

Montage vers ou à partir d'un autre magnéto

Vous pouvez utiliser l'appareil comme lecteur source ou comme platine d'enregistrement.

Faire glisser l'interrupteur TV/VCR/DVD vers la droite.

1 Effectuer les raccordements.

- 1 Lors de l'emploi de votre appareil comme lecteur source ...
... raccorder ses connecteurs AUDIO/VIDEO OUTPUT aux connecteurs d'entrée audio/vidéo de l'autre magnéto.
- 2 Lors de l'emploi de votre appareil comme platine d'enregistrement ...
... raccorder ses connecteurs d'entrée AUDIO/VIDEO aux connecteurs de sortie audio/vidéo de l'autre magnéto.

2 Sélectionner la platine VCR.

Sur l'appareil

Appuyer sur **VCR/DVD** plusieurs fois pour que l'indicateur VCR s'allume.

Sur la télécommande

Appuyer sur **VCR** pour que l'indicateur VCR s'allume.

3 Régler le mode entrée de l'enregistreur.

Avec cet appareil comme enregistreur, appuyer sur la **AUX (touche numérique "0")** et/ou **CH** pour sélectionner "F-1".

- Pour utiliser un autre magnéto comme enregistreur, se référer à son manuel d'instructions.

4 Régler le mode de montage.

Voir "CONTROLE IMAGE" à la page 75.

5 Engager le mode de pause d'enregistrement de l'enregistreur.

Localiser le point où vous voulez commencer l'enregistrement, puis engager le mode de pause d'enregistrement.

6 Lancer le lecteur source.

Engager le mode de lecture du lecteur source.

7 Lancer l'enregistreur.

Engager le mode d'enregistrement de l'enregistreur.

REMARQUES:

- Tous les câbles nécessaires peuvent être obtenus chez votre revendeur.
- Lorsque vous sélectionnez "MONTAGE" pour copier une cassette à l'étape 4, veiller à sélectionner "NORM" une fois que vous avez fini de les copier.
- Lorsque vous utilisez cet appareil comme lecteur source pour le montage, s'assurer de régler "SUPERPOSER" sur "ARRÊT" avant de commencer. (p. 75)

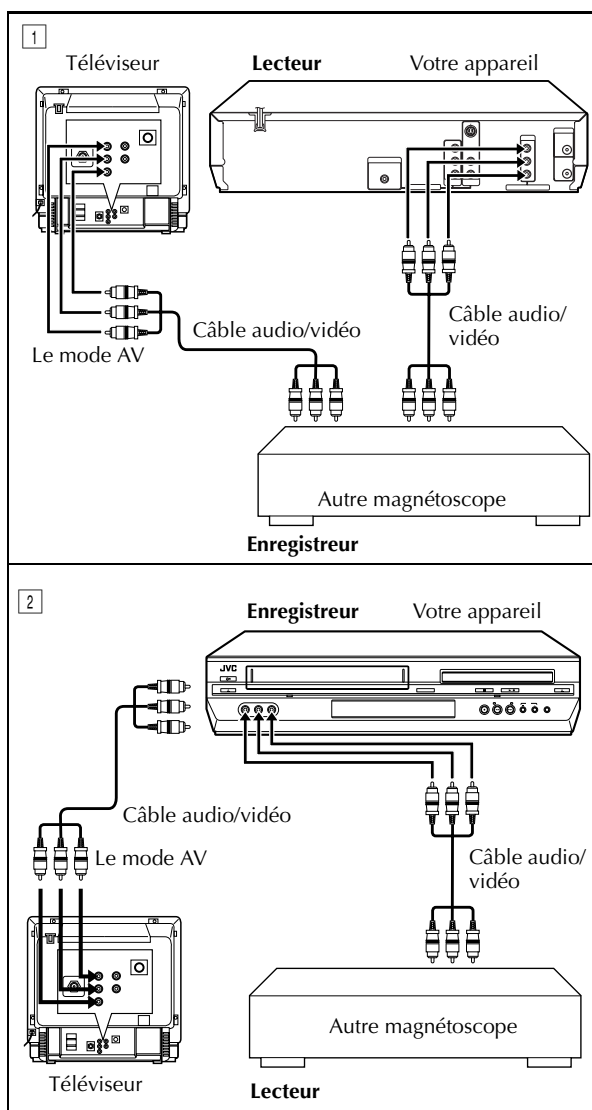

Copie

(de DVD vers VCR)

- Mettre en marche le téléviseur et sélectionner le mode AV.
- Faire glisser l'interrupteur TV/VCR/DVD vers la droite.

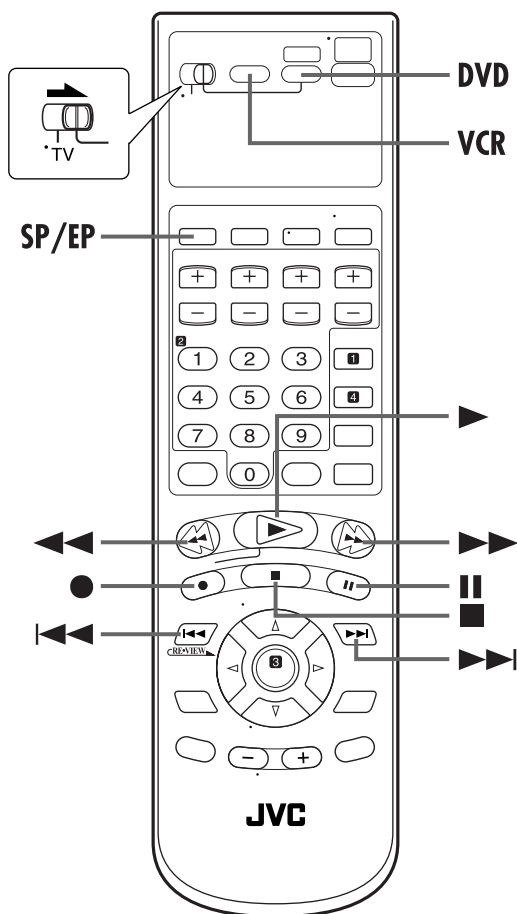

Il est possible de copier certaines scènes d'un disque DVD vers une cassette, en commençant et en arrêtant là où vous le souhaitez. Cependant, il est impossible de copier un disque protégé contre la copie.

Dans un tel cas, "ERROR" apparaît sur le panneau d'affichage avant.

1 Charger une cassette et placer un disque.

Pour la platine VCR

Introduire une cassette avec la languette de sécurité d'enregistrement intacte.

Pour la platine DVD

- 1 Appuyer sur **OPEN/CLOSE** (▲) sur la platine DVD afin d'ouvrir le tiroir pour disque.
- 2 Placer le disque dans le tiroir pour disque.

- 3 Appuyer sur **OPEN/CLOSE** (▲) sur la platine DVD afin de fermer le tiroir pour disque.

2 Préparer la platine VCR pour la copie.

- 1 Appuyer sur **VCR**.
- 2 Appuyer sur **SP/EP** pour sélectionner la vitesse d'enregistrement.
- 3 Chercher le point où vous désirez lancer la copie en appuyant sur **PLAY** (▶), **FF** (▶▶) ou **REW** (◀◀), puis appuyer sur **STOP** (■).

3 Préparer la platine DVD pour la copie.

- 1 Appuyer sur **DVD**.
- 2 Chercher le point où vous désirez lancer la copie en appuyant sur **PLAY** (▶), **FF** (▶▶), **REW** (◀◀), ▶◀ ou ◀▶.
- 3 Appuyer sur **PAUSE** (||) pour faire une pause de lecture un peu avant le point de départ.

4 Lancer la copie.

Appuyer sur **REC** (●) et la maintenir enfoncée, puis appuyer sur **PLAY** (▶) sur la télécommande.

- "dub" s'illumine sur le panneau d'affichage avant.



5 Terminer la copie.

Appuyer sur **STOP** (■).

- Appuyer sur **STOP** (■) pendant que l'indicateur VCR s'allume sur l'appareil.

REMARQUES:

- Vous pouvez faire une copie entre DVD et magnétoscope quel que soit le réglage du mode de balayage. (☞ p. 80) Cependant, les signaux progressifs seront convertis en signaux entrelacés lors de la copie.
- Régler "GUIDE A L'ECRAN" sur "ARRET" (☞ p. 80) pour ne pas enregistrer l'affichage à l'écran pour les disques DVD durant la copie.
- Il peut y avoir un décalage de quelques secondes entre le point où vous désirez lancer le montage et celui où il est effectivement lancé.
- L'indication surimposée qui apparaît pendant l'opération ou la copie n'est pas enregistrée.
- Régler "CONTROLE IMAGE" sur "MONTAGE". (☞ p. 75)

Copie audio numérique

- Mettre en marche le téléviseur et sélectionner le mode AV.
- Faire glisser l'interrupteur **TV/VCR/DVD** vers la droite.

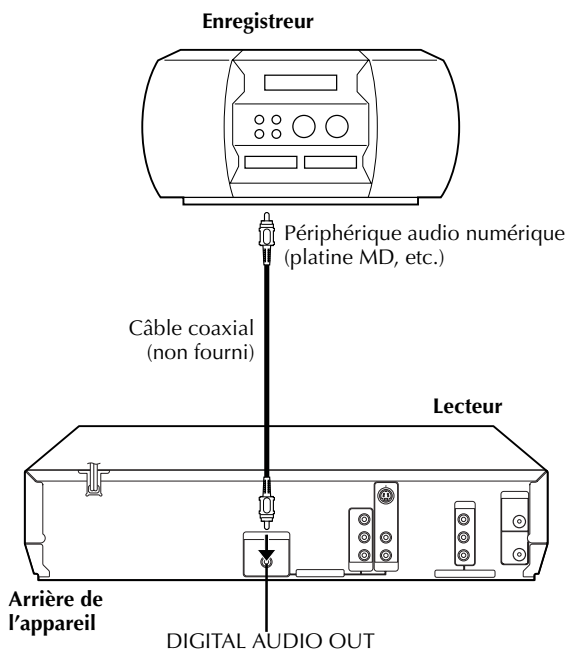

Vous pouvez copier une portion audio sélectionnée depuis le DVD ou CD audio vers un disque MD, etc. Cependant, il est impossible de copier un disque protégé contre la copie.

Exemple : Copie vers un disque MD

1 Effectuer les raccordements.

Raccorder le câble coaxial entre l'appareil et le périphérique audio numérique.

2 Placer un disque et charger un disque MD.

Pour la platine DVD

- 1 Appuyer sur **OPEN/CLOSE** (▲) sur la platine DVD afin d'ouvrir le tiroir pour disque.
- 2 Placer le disque dans le tiroir pour disque.
- 3 Appuyer sur **OPEN/CLOSE** (▲) sur la platine DVD afin de fermer le tiroir pour disque.

Pour le périphérique audio numérique

Insérer un disque MD.

3 Préparer la platine DVD pour la copie.

- 1 Appuyer sur **DVD** et sélectionner la portion audio à copier.
- 2 Chercher le point où vous désirez lancer la copie en appuyant sur **PLAY** (▶), **FF** (▶▶) ou **REW** (◀◀), puis appuyer sur **STOP** (■).
- 3 Appuyer sur **REW** (◀◀), puis appuyer sur **PLAY** (▶) pour démarrer la lecture.
- 4 Appuyer sur **PAUSE** (⏸) pour faire une pause de lecture un peu avant le point de départ.

4 Préparer le périphérique audio pour la copie.

Sélectionner le mode d'entrée.

5 Lancer la copie.

- 1 Appuyer sur **PLAY** (▶) pour démarrer la lecture sur la platine DVD.
- 2 Démarrer l'enregistrement sur le périphérique audio.

6 Terminer la copie.

Arrêter l'enregistrement sur le périphérique audio.

Appuyer ensuite sur **STOP** (■) pour arrêter la lecture sur la platine DVD.

REMARQUES:

- Il peut y avoir un décalage de quelques secondes entre le point où vous désirez lancer le montage et celui où il est effectivement lancé.
- Vous pouvez aussi copier un CD vidéo et SVCD. Régler "SORTIE AUDIO NUM." sur "SEULEMENT PCM". (p. 78)

Fonctions de la télécommande

Commutation de code A/B/C/D de télécommande

La télécommande est capable de commander quatre appareils vidéo JVC de manière indépendante. Chacun des appareils peut répondre à l'un des quatre codes (A, B, C ou D). La télécommande est préréglée pour envoyer des codes A car votre appareil est préréglé pour répondre aux codes A. Votre appareil peut être facilement modifié pour répondre aux codes B, C ou D.

Avant d'effectuer les étapes suivantes :

Faire glisser l'interrupteur TV/VCR/DVD vers la droite.

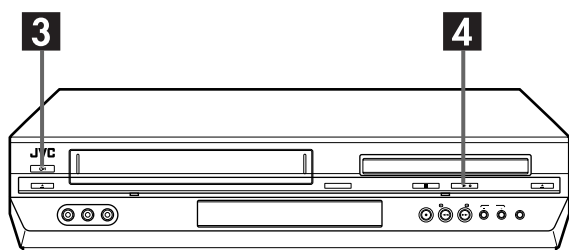
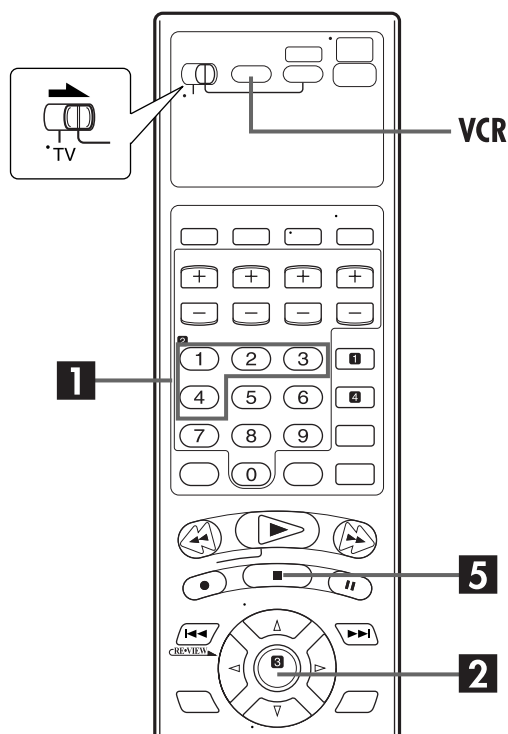

Sur la télécommande

Appuyer sur **VCR** et la maintenir enfoncée durant les étapes **1** – **2**.

1 Changer le code de la télécommande.

Appuyer sur la **touche numérique "1"** pour A, **"2"** pour B, **"3"** pour C ou **"4"** pour D.

2 Régler le code de la télécommande.

Appuyer sur **ENTER** pour régler le code.

REMARQUE:

Une fois que les piles sont retirées, le code de télécommande revient à A.

Sur l'appareil

1 Éteindre l'appareil.

Appuyer sur **POWER** (⏻).

2 Afficher le code.

Appuyer sur **PLAY** (▶) sur l'appareil pendant plus de 5 secondes alors que l'appareil est éteint. Le code actuellement réglé apparaît sur le panneau d'affichage avant.

- Si le code affiché sur le panneau d'affichage avant est différent du code réglé sur la télécommande, passer à l'étape **3**.

3 Changer le code de l'appareil.

Appuyer sur **STOP** (■) sur la télécommande. Le code actuellement réglé sur la télécommande sera appliqué à l'appareil.

REMARQUE:

Même si le cordon d'alimentation est débranché du secteur, le code actuellement réglé est conservé.

Raccordement d'un décodeur Dolby Digital ou d'un amplificateur avec DTS intégré

(Platine DVD seulement)

Ces instructions aident à raccorder votre appareil à un décodeur Dolby numérique ou à un amplificateur avec DTS intégré.

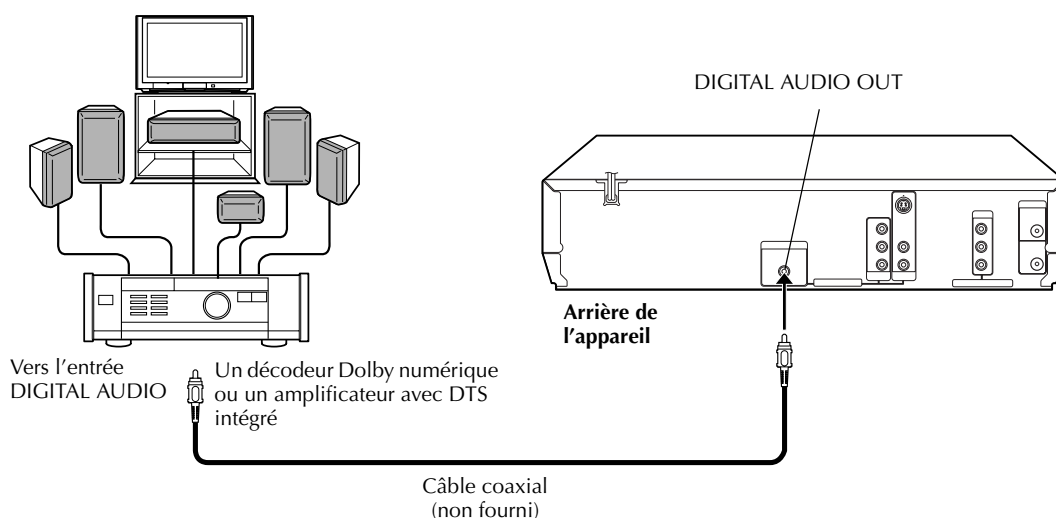

Effectuer les raccordements.

Raccorder le câble coaxial entre votre appareil et le décodeur Dolby Digital ou l'amplificateur avec DTS intégré.

REMARQUES:

- Pour le son Dolby Digital, régler "SORTIE AUDIO NUM." sur "DOLBY DIGITAL/PCM". (☞ p. 78)
- Pour le son DTS, régler "SORTIE AUDIO NUM." sur "FLUX/PCM". (☞ p. 78)

ATTENTION:

- Cet appareil a une plage dynamique de plus de 80 dB en égard à sa capacité Hi-Fi. Il est recommandé de vérifier le niveau maximal si vous voulez écouter les signaux audio Hi-Fi en passant par un amplificateur stéréo. Une augmentation soudaine du niveau d'entrée des haut-parleurs risque de les endommager.
- Certains haut-parleurs et téléviseurs sont blindés spécialement pour éviter des interférences de télévision. Si les deux ne sont pas de ce type, ne pas placer les haut-parleurs à côté du téléviseur sinon l'image de lecture vidéo pourrait être affectée.

Réglage de mode

(Platine VCR)

- Mettre en marche le téléviseur et sélectionner le mode AV.
- Faire glisser l'interrupteur TV/VCR/DVD vers la droite.

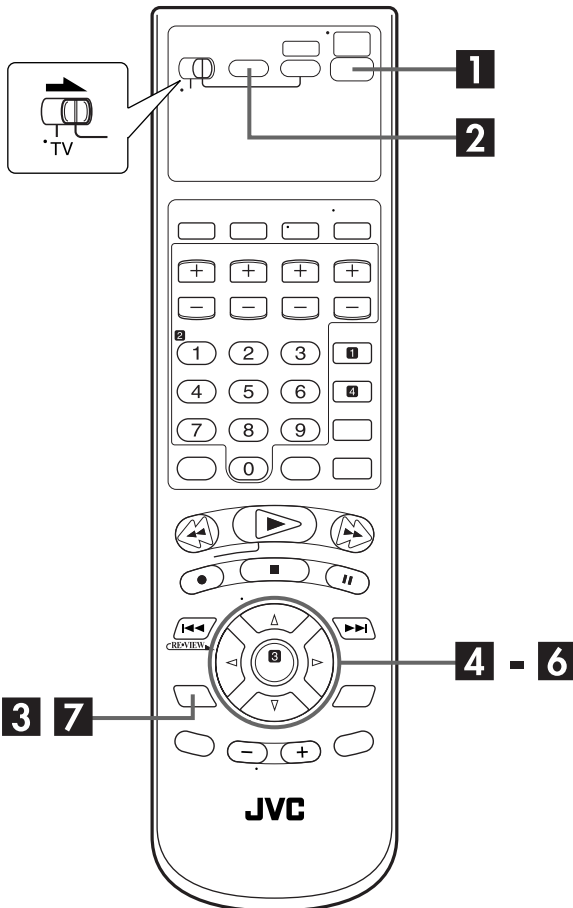

Vous pouvez changer les divers réglages de mode sur l'écran "FIXER FONCTION" en suivant la procédure décrite ci-après.

- Pour le réglage de chacun des modes, voir pages 75 à 76.

1 Mettre l'appareil en marche.

Appuyer sur **POWER** (⏻/I).

2 Sélectionner la platine VCR.

Sur l'appareil

Appuyer sur **VCR/DVD** plusieurs fois pour que l'indicateur VCR s'allume.

Sur la télécommande

Appuyer sur **VCR** pour que l'indicateur VCR s'allume.

3 Accéder à l'écran "MENU PRINCIPAL".

Appuyer sur **SET UP**.

4 Accéder à l'écran "FIXER FONCTION".

Appuyer sur Δ / ∇ pour déplacer la barre illuminée (flèche) sur "FIXER FONCTION", puis appuyer sur **ENTER** ou \triangleright .



5 Sélectionner le mode.

Appuyer sur Δ / ∇ pour déplacer la barre illuminée (flèche) sur l'option que vous désirez changer.

FONCTIONS	
- CONTROLE IMAGE	NORM
SUPERPOSER	MARCHE
SP-EP MINUTERIE	ARRÊT
STABILISATEUR VIDÉO	NON
FOND BLEU	OUI
SECOND AUDIO	ARRÊT
PAGE SUIVANTE	
APPUYEZ (▲, ▼), → (ENTER)	
APPUYEZ (SET UP) POUR FINIR	

PAGE PRÉCÉDENTE	
- MONITEUR AUDIO	HI-FI
ARRÊT AUTO	ARRÊT
APPUYEZ (▲, ▼), → (ENTER)	
APPUYEZ (SET UP) POUR FINIR	

6 Sélectionner le réglage de mode.

Appuyer sur **ENTER** ou sur \triangleright .

7 Revenir à l'écran normal.

Appuyer sur **SET UP**.

* Le réglage par défaut est indiqué en **caractères gras** dans le tableau ci-dessous.

<p>■ CONTROLE IMAGE NORM MONTAGE VELOUTÉE PRONONCÉ</p>	<p>Cette option vous aide à régler la qualité de l'image à la lecture selon vos préférences. Sélectionner en général "NORM".</p> <p>NORM: La qualité d'image est réglée automatiquement.</p> <p>MONTAGE: Minimise la détérioration de l'image pendant un montage (enregistrement et lecture).</p> <p>VELOUTÉE: Réduit la mauvaise qualité de l'image lors du visionnage de cassettes lues à outrance qui renferment beaucoup de bruit.</p> <p>PRONONCÉ Image plus claire, à bords plus nets lors d'images comportant beaucoup de surfaces plates, de même couleur comme des dessins animés.</p> <p>REMARQUES:</p> <ul style="list-style-type: none"> • Lorsque vous sélectionnez "MONTAGE", "VELOUTÉE" ou "PRONONCÉ", le mode sélectionné reste actif tant que vous ne modifiez pas votre sélection. • Lorsque vous sélectionnez "MONTAGE" pour copier des cassettes, veiller à sélectionner "NORM" une fois que vous avez fini de les copier. 						
<p>■ SUPERPOSER MARCHE ARRÊT</p>	<p>Lorsque cette fonction est réglée sur "MARCHE", divers indicateurs de fonctionnement apparaissent sur l'écran TV. Les messages apparaissent dans la langue sélectionnée. (☞ p. 20)</p> <p>REMARQUES:</p> <ul style="list-style-type: none"> • Lorsque vous utilisez cet appareil comme lecteur source pour le montage, s'assurer de régler "SUPERPOSER" sur "ARRÊT" avant de commencer. • Pendant la lecture, les indicateurs de mode de fonctionnement peuvent être perturbés en fonction de la bande utilisée. 						
<p>■ SP→EP MINUTERIE AUTO ARRÊT</p>	<p>Lorsque cette fonction est réglée sur "AUTO", l'appareil bascule automatiquement en mode EP (vitesse lente) pour permettre de terminer l'enregistrement si la bande manque d'espace pour enregistrer le programme entier durant l'enregistrement en mode SP (normal).</p> <p>Par exemple : Enregistrement d'un programme d'une durée de 140 minutes sur une cassette de 120 minutes.</p> <table border="1" data-bbox="428 1103 1016 1186"> <tr> <td style="text-align: center;">Environ 110 minutes</td> <td style="text-align: center;">Environ 30 minutes</td> </tr> <tr> <td style="text-align: center;">Mode SP</td> <td style="text-align: center;">Mode EP</td> </tr> <tr> <td colspan="2" style="text-align: center;">Total 140 minutes</td> </tr> </table> <p>S'assurer d'avoir réglé cette fonction sur "AUTO" avant que l'enregistrement par minuterie commence.</p> <p>REMARQUES:</p> <ul style="list-style-type: none"> • En cas de programmation de l'appareil pour enregistrer 2 ou plusieurs programmes avec la minuterie, la deuxième émission et celles consécutives peuvent ne pas toutes contenir sur la bande si "SP→EP MINUTERIE" est réglé sur "AUTO". Dans ce cas, s'assurer que le mode n'est pas engagé, puis régler manuellement la vitesse d'enregistrement pendant la programmation de la minuterie. • Pour assurer que l'enregistrement rentre sur la bande, cette fonction peut laisser une petite section non enregistrée à la fin de la bande. • Il se peut qu'il y ait du bruit et d'autres interférences sonores au point sur la bande où l'appareil bascule du mode SP en mode EP. • Cette fonction de SP→EP MINUTERIE n'est pas disponible pendant l'enregistrement ITR (Enregistrement par minuterie instantanée) et ne fonctionnera pas avec les cassettes suivantes : T(ST)-30, T(ST)-60, T(ST)-90, et T(ST)-120 	Environ 110 minutes	Environ 30 minutes	Mode SP	Mode EP	Total 140 minutes	
Environ 110 minutes	Environ 30 minutes						
Mode SP	Mode EP						
Total 140 minutes							

* Le réglage par défaut est indiqué en **caractères gras** dans le tableau ci-dessous.

<p>■ STABILISATEUR VIDÉO OUI NON</p>	<p>Lorsque cette fonction est réglée sur "OUI", vous pouvez éliminer automatiquement le tremblement vertical de l'image lors de la lecture d'enregistrements instables effectués sur un autre magnétoscope.</p> <p>REMARQUES:</p> <ul style="list-style-type: none"> • Après avoir terminé la lecture de la cassette, s'assurer de régler cette fonction sur "NON". • Quel que soit son réglage, cette fonction n'a aucun effet pendant l'enregistrement et pendant la lecture à effets spéciaux. • L'affichage sur écran peut vibrer verticalement lorsque cette fonction est réglée sur "OUI". • Pour regarder des enregistrements avec sous-titres encadrés, régler cette fonction sur "NON".
<p>■ FOND BLEU OUI NON</p>	<p>Quand cette fonction est réglée sur "OUI", l'écran du téléviseur devient tout bleu lors de la réception d'un canal inutilisé.</p> <p>REMARQUE: Si vous souhaitez recevoir un canal instable avec des signaux faibles, régler cette fonction sur "NON".</p>
<p>■ SECOND AUDIO MARCHE ARRÊT</p>	<ul style="list-style-type: none"> • Quand cette fonction est réglée sur "MARCHE" Si une émission SAP est reçue, le son SAP est enregistré sur les deux pistes, normale et Hi-Fi. Le son principal n'est pas enregistré. Si une émission non SAP est reçue, le son principal est enregistré sur les deux pistes, normale et Hi-Fi. • Quand cette fonction est réglée sur "ARRÊT", le son SAP ne peut pas être enregistré. <p>REMARQUES: Quand le canal est changé sur l'appareil;</p> <ul style="list-style-type: none"> • L'indicateur "STEREO" apparaît sur l'écran pendant environ 5 secondes si le programme est émis en stéréo. • L'indicateur "SAP" apparaît sur l'écran pendant environ 5 secondes si le programme est émis en SAP. • Les deux indicateurs apparaissent quand un programme stéréo est accompagné d'un son SAP.
<p>■ MONITEUR AUDIO HI-FI HI-FI G HI-FI D NORM MIX</p>	<p>Cet appareil peut enregistrer deux pistes sonores simultanément (normale et Hi-Fi) sur une cassette Hi-Fi stéréo. Vous pouvez choisir la (ou les) piste(s) sonore(s) à écouter lors de la reproduction d'une bande Hi-Fi stéréo. De plus, lors de la lecture d'une cassette préenregistrée contenant deux programmes audio séparés sur les pistes Hi-Fi, vous pouvez choisir l'un ou l'autre en choisissant "HI-FI G" ou "HI-FI D".</p> <p>HI-FI: Sélectionner ceci normalement. Le son Hi-Fi est reproduit. HI-FI G: Le son du canal Hi-Fi gauche est reproduit. HI-FI D: Le son du canal Hi-Fi droit est reproduit. NORM: Le son de la piste normale est reproduit. MIX: Les deux sons, de la piste Hi-Fi et de la piste normale, sont mixés et reproduits.</p> <p>REMARQUES:</p> <ul style="list-style-type: none"> • Lors de la lecture d'une cassette monaurale, le son de la piste normale est entendu quel que soit le réglage. • Vous pouvez aussi utiliser la touche A.MONITOR de la télécommande pour sélectionner le son de contrôle souhaité. (☞ p. 32)
<p>■ ARRÊT AUTO 3H ARRÊT</p>	<p>Lorsque cette fonction est réglée sur "3H", l'appareil est éteint automatiquement si aucune opération n'est effectuée dans les 3 heures. "ARRÊT AUTO EN 3 MIN" apparaît à l'écran 3 minutes avant que l'appareil ne soit éteint.</p>

Réglage de mode

(Platine DVD)

- Mettre en marche le téléviseur et sélectionner le mode AV.
- Faire glisser l'interrupteur TV/VCR/DVD vers la droite.

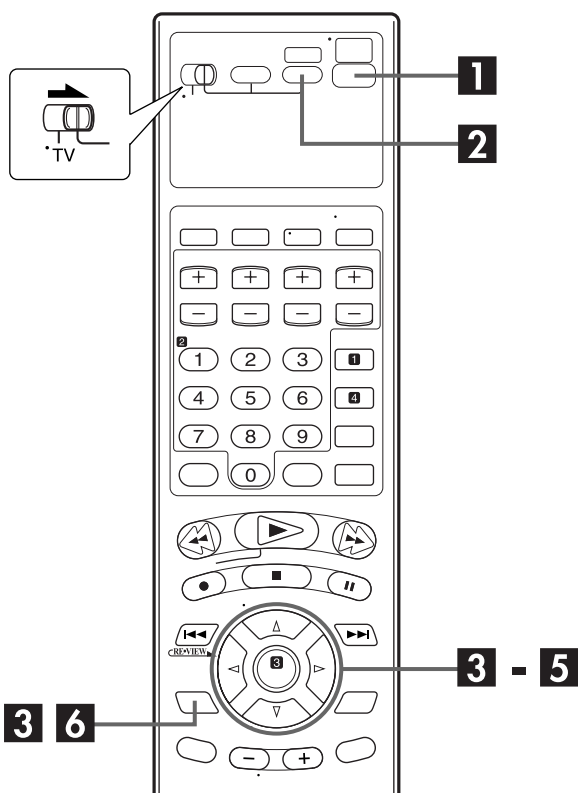

Vous pouvez changer les divers réglages de mode sur l'écran "AUTRES REGLAGES" en suivant la procédure décrite ci-après.

- Pour le réglage de chacun des modes, voir pages 78 à 80.

LANGUE	LANGUE MENU (☞ p. 22) LANGUE AUDIO (☞ p. 22) SOUS-TITRE (☞ p. 22) LANGUE D'ECRAN (☞ p. 21)
IMAGE	TYPE D'ECRAN (☞ pg. 18, 78) SOURCE D'IMAG (☞ p. 78) PROTECTION D'ECRAN (☞ p. 78) TYPE FICHER (☞ p. 78)
AUDIO	SORTIE AUDIO NUM. (☞ p. 78) MIXAGE DEMULTIPLICATION (☞ p. 79) COMPRESS PLAGE DYN. (☞ p. 79)
AUTRES	REPRISE (☞ p. 80) GUIDE A L'ECRAN (☞ p. 80) CENSURE PARENTALE (☞ p. 58)

- La procédure montre comment régler "REPRISE" sur "MARCHE" sur l'écran de menu de réglage DVD comme exemple.

1 Mettre l'appareil en marche.

Appuyer sur **POWER** (⏻/⏻).

2 Sélectionner la platine DVD.

Sur l'appareil

Appuyer sur **VCR/DVD** plusieurs fois pour que l'indicateur DVD s'allume.

Sur la télécommande

Appuyer sur **DVD** pour que l'indicateur DVD s'allume.

3 Accéder à l'écran du menu de réglage DVD.

- 1 Appuyer sur **SET UP**.
- 2 Appuyer sur **◀ ▶** pour sélectionner "**AUTRES**".

- Chaque pression sur la touche fait changer les menus de réglages comme suit :

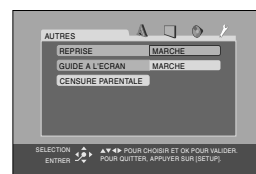

▲ LANGUE → **▣ IMAGE** → **● AUDIO** → **✎ AUTRES**
→ (retour au début)

4 Sélectionner le mode.

Appuyer sur **△ ▽** pour déplacer la surbrillance sur "REPRISE", puis appuyer sur **ENTER**.

5 Sélectionner le réglage de mode.

Appuyer sur **△ ▽** pour sélectionner "MARCHE", puis appuyer sur **ENTER**.

6 Revenir à l'écran normal.

Appuyer sur **SET UP**.

Réglages d'image

* Le réglage par défaut est indiqué en caractères gras dans le tableau ci-dessous.

<p>■ TYPE D'ECRAN 16:9 4:3 LB 4:3 PS</p>	<p>Il est possible de sélectionner le type de moniteur en fonction du téléviseur utilisé lors de la lecture de disques DVD VIDEO enregistrés pour téléviseurs à écran large. Voir "Réglage du moniteur (Platine DVD)" (☞ p. 18) pour plus de détails.</p>
<p>■ SOURCE D'IMAGE AUTO FILM VIDEO</p>	<p>Vous pouvez obtenir une qualité d'image optimale en sélectionnant si le contenu du disque est traité par trames (source vidéo) ou par images (source film). Réglé normalement sur "AUTO".</p> <p>AUTO: Utilisé pour lire un disque contenant des éléments de source vidéo et film. Cet appareil reconnaît le type d'image (source film ou vidéo) du disque actuel en fonction des informations du disque.</p> <p>FILM: Approprié pour la lecture d'un disque de film ou de source progressive.</p> <p>VIDEO: Approprié pour la lecture d'une source vidéo avec relativement peu de mouvements.</p> <p>● Si l'image de lecture n'est pas claire ou parasitée, ou que les lignes obliques de l'image sont inégales, essayer de passer à d'autres modes.</p>
<p>■ PROTECTION D'ECRAN MARCHE ARRET</p>	<p>L'écran du téléviseur peut être brûlé si une image statique est affichée pendant trop longtemps. Lorsque cette fonction est réglée sur "MARCHE", l'appareil active automatiquement la protection d'écran si une image statique, par exemple un menu, est affichée pendant plus de 5 minutes.</p>
<p>■ TYPE FICHER AUDIO IMAGE FIXE</p>	<p>Vous pouvez sélectionner les fichiers à lire lorsqu'à la fois des fichiers MP3 et fichiers JPEG sont enregistrés sur un disque.</p> <p>AUDIO: Sélectionner ceci pour lire des fichiers MP3.</p> <p>IMAGE FIXE: Sélectionner ceci pour lire des fichiers JPEG.</p> <p>REMARQUE: S'assurer d'ouvrir ou fermer le tiroir pour disque après le changement du réglage. L'appareil lit de nouveau le disque et le type de fichier réglé actuellement peut être reconnu.</p>

Réglages audio

* Le réglage par défaut est indiqué en caractères gras dans le tableau ci-dessous.

<p>■ SORTIE AUDIO NUM. SEULEMENT PCM DOLBY DIGITAL/PCM FLUX/PCM</p>	<p>Régler sur le mode approprié en fonction du type de périphérique raccordé au connecteur DIGITAL AUDIO OUT à l'arrière de votre appareil. Il n'est pas nécessaire de régler sur ce mode lorsque vous ne raccordez aucun périphérique au connecteur DIGITAL AUDIO OUT.</p> <p>SEULEMENT PCM: Sélectionner ceci en cas de raccordement du connecteur DIGITAL AUDIO OUT de votre appareil au connecteur d'entrée numérique PCM linéaire d'un autre périphérique audio.</p> <p>DOLBY DIGITAL/PCM: Sélectionner ceci en cas de raccordement du connecteur DIGITAL AUDIO OUT de votre appareil au connecteur d'entrée numérique d'un décodeur Dolby Digital ou d'un amplificateur avec décodeur Dolby Digital intégré.</p> <p>FLUX/PCM: Sélectionner ceci en cas de raccordement du connecteur DIGITAL AUDIO OUT de votre appareil au connecteur d'entrée numérique d'un amplificateur avec décodeur DTS, Dolby Digital ou décodeur multicanaux MPEG intégré.</p>
---	--

<p>■ MIXAGE DEMULTIPLICATION DOLBY SURROUND STEREO</p>	<p>Lors de la lecture d'un disque DVD VIDEO enregistré avec un son multicanaux enveloppant, régler sur le mode approprié en fonction de votre système audio. Ce réglage affecte uniquement le signal de sortie audio analogique provenant des connecteurs AUDIO OUTPUT (DVD) lors de la lecture d'un disque DVD VIDEO enregistré avec un son multicanaux enveloppant.</p> <p>DOLBY SURROUND: Sélectionner ceci si votre préférence va au son multicanaux enveloppant, et raccorder le connecteur AUDIO OUTPUT analogique de l'appareil (DVD) à un décodeur de son enveloppant ou à un amplificateur interne.</p> <p>STEREO: Sélectionner ceci si votre préférence va au son stéréo 2 canaux classique et raccorder les connecteurs AUDIO OUTPUT analogique de l'appareil (DVD) à un amplificateur/récepteur ou téléviseur stéréo, ou si vous copiez l'audio d'un disque DVD VIDEO enregistré avec un son enveloppant sur MD, cassette, etc.</p> <p>REMARQUE: La fonction "MIXAGE DEMULTIPLICATION" ne marche pas lorsque 3D Phonic est activé. (☞ p. 46)</p>
<p>■ COMPRESS PLAGE DYN. AUTO MARCHE</p>	<p>Vous pouvez comprimer la plage dynamique (la différence entre les signaux audio les plus forts et les plus faibles) du son si vous l'écoutez à un faible volume ou la nuit.</p> <p>Cette fonction est disponible avec les disques DVD VIDEO enregistrés au format Dolby numérique. Réglez sur le mode approprié en fonction du nombre de canaux enregistrés.</p> <p>AUTO : l'audio est lu avec des canaux autres que le canal Dolby numérique 1 ou 2 comprimé.</p> <p>MARCHE : l'audio est lu avec tous les canaux comprimés.</p> <p>REMARQUES:</p> <ul style="list-style-type: none"> • Cette fonction marche uniquement lors de la lecture d'un disque enregistré au format Dolby Digital. Le réglage n'est pas effectif pour les autres disques. • Cette fonction ne marche pas lorsque 3D Phonic est activé. (☞ p. 46)

Lecture de disques	Sortie		
	FLUX/PCM	DOLBY DIGITAL/PCM	PCM SEUL
DVD VIDEO avec PCM linéaire 48 kHz, 16/20/24 bits	PCM linéaire 48 kHz, 16 bits		
DVD VIDEO avec DTS	Flux binaire DTS	PCM linéaire 44,1 kHz, 16 bits stéréo	
DVD VIDEO avec Dolby Digital	Flux binaire Dolby Digital		PCM linéaire 48 kHz, 16 bits stéréo
CD audio/CD vidéo	PCM linéaire 44,1 kHz, 16 bits stéréo		
CD audio avec DTS	Flux binaire DTS	PCM linéaire 44,1 kHz, 16 bits stéréo	
Disque MP3	PCM linéaire		

REMARQUES:

- L'appareil n'est pas équipé de la fonction de décodage DTS 5,1 canaux.
- Lorsque vous lisez un disque DVD VIDEO ou CD audio avec DTS, utiliser un décodeur DTS pour obtenir les signaux corrects de vos haut-parleurs. Ne jamais utiliser les connecteurs de sortie analogiques de l'appareil, d'où sortent des signaux incorrects pouvant endommager vos haut-parleurs.
- Si vous raccordez les sorties analogiques et les sorties numériques simultanément, s'assurer de sélectionner la source de l'amplificateur correctement, ou baisser au maximum le bouton du volume de l'amplificateur raccordé aux sorties analogiques.

Autres réglages

* Le réglage par défaut est indiqué en caractères gras dans le tableau ci-dessous.

<p>■ REPRISE MARCHE ARRET</p>	<p>Lorsque cette fonction est réglée sur "MARCHE", il est alors possible d'utiliser la fonction de reprise. (☞ p. 45)</p> <p>MARCHE: Il est possible de lancer la lecture depuis le point de reprise du disque en place.</p> <p>ARRET: La fonction de reprise n'est pas disponible.</p> <p>REMARQUE: Cette fonction n'est pas disponible sur les CD audio et les disques MP3.</p>
<p>■ GUIDE A L'ECRAN MARCHE ARRET</p>	<p>Lorsque cette fonction est réglée sur "MARCHE", l'appareil peut afficher des icônes ou caractères correspondant au "guide sur écran", montrant les conditions de l'appareil ou du disque.</p>

Verrou parental

- Mettre en marche le téléviseur et sélectionner le mode AV.
- Faire glisser l'interrupteur TV/VCR/DVD vers la droite.

Vous pouvez mettre hors service les commandes de l'appareil.

1 Régler le verrou parental.

Appuyer sur **POWER** (⏻/⏻) de la télécommande et la maintenir enfoncée pendant plus de 10 secondes pendant que l'appareil est sous tension. L'appareil se met hors tension et "CL" apparaît sur le panneau d'affichage avant.



- Pour libérer le verrou parental, appuyer sur **POWER** (⏻/⏻) de la télécommande et la maintenir enfoncée jusqu'à ce que l'appareil se mette sous tension.

REMARQUES:

- Lorsque la fonction de verrou parental est utilisée, garder la télécommande hors de portée des enfants.
- Des programmes d'enregistrement par minuterie peuvent être effectués même si la fonction de verrou parental est activée.

Réglage du mode de balayage

(Platine DVD)

- Mettre en marche le téléviseur et sélectionner le mode AV.
- Faire glisser l'interrupteur TV/VCR/DVD vers la droite.

Cet appareil prend en charge le système de balayage progressif (c'est-à-dire 480p*) ainsi que le système de balayage entrelacé classique (c'est-à-dire 480i*). Si votre téléviseur équipé de connecteurs vidéo composite prend en charge l'entrée vidéo progressive, vous pouvez obtenir une image de haute qualité en activant le mode de balayage progressif.

- Se reporter également aux modes d'emploi fournis avec le téléviseur.
- Si votre téléviseur équipé de connecteurs vidéo composite ne prend pas en charge l'entrée vidéo progressive, ne pas changer le mode de balayage en "PROGRESSIVE".
- * 480p et 480i indiquent le nombre de lignes de balayage et le format de balayage d'un signal d'image.
 - 480p indique 480 lignes de balayage avec format progressif.
 - 480i indique 480 lignes de balayage avec format entrelacé.

1 Commuter le mode.

Pendant la lecture ou l'arrêt, appuyer sur **PROGRESSIVE SCAN** sur l'appareil ou **DVD** sur la télécommande et la maintenir enfoncée pendant plus de 3 secondes pour changer le mode de balayage entre progressif et entrelacé.

- Lorsque le mode de balayage progressif est sélectionné, l'indicateur de mode progressif (P) s'allume sur le panneau d'affichage avant.

Avant de faire appel à un dépanneur pour un problème, utiliser ce tableau et regarder si vous ne pouvez pas réparer le trouble par vous-même. Les petits problèmes sont souvent aisément corrigés, évitant ainsi d'avoir à expédier l'appareil en vue de sa réparation.

ALIMENTATION

SYMPTÔME	CAUSE POSSIBLE	ACTION CORRECTIVE
1. L'appareil n'est pas alimenté.	• Le cordon d'alimentation est débranché.	Brancher le cordon d'alimentation.
2. La télécommande ne fonctionne pas.	• Les piles sont usées.	Remplacer les piles usées par des nouvelles.

TRANSPORT DE BANDE (Platine VCR)

SYMPTÔME	CAUSE POSSIBLE	ACTION CORRECTIVE
1. Pendant l'enregistrement, la bande ne défile pas. L'a affichage du compteur s'illumine sur le panneau d'affichage avant.	• L'appareil est en mode de pause d'enregistrement.	Appuyer sur PLAY (▶) pour reprendre l'enregistrement.
2. La bande n'est pas rembobinée ou ne défile pas en avance rapide.	• La bande est déjà complètement rembobinée sur une bobine ou l'autre.	Vérifier la cassette.

LECTURE (Platine VCR)

SYMPTÔME	CAUSE POSSIBLE	ACTION CORRECTIVE
1. La platine VCR ne fonctionne pas.	• La platine VCR n'est pas sélectionnée.	Sur l'appareil Appuyer sur VCR/DVD plusieurs fois pour que l'indicateur VCR s'allume. Sur la télécommande Appuyer sur VCR pour que l'indicateur VCR s'allume.
2. L'image de lecture n'apparaît pas quand la bande défile.	• Le téléviseur n'est pas réglé sur le mode AV.	Régler le téléviseur sur son mode AV.
3. Des parasites apparaissent pendant la recherche visuelle.	• C'est normal.	
4. Des parasites apparaissent pendant la lecture normale.	• Le mode d'alignement automatique est engagé.	Essayer en mode d'alignement manuel. (☞ p. 32)
5. L'image de lecture est floue ou interrompue tandis que les émissions TV sont nettes ou le message "ÉSSAYEZ CASSETTE NETTOYANTE" apparaît sur l'écran.	• Les têtes vidéo peuvent être sales.	Utiliser une cassette de nettoyage "sèche" ECL-3F ou consulter son revendeur JVC.
6. Des coupures sont perceptibles sur la piste son Hi-Fi.	• Le mode d'alignement automatique est engagé.	Essayer en mode d'alignement manuel. (☞ p. 32)

LECTURE (Platine DVD)

SYMPTÔME	CAUSE POSSIBLE	ACTION CORRECTIVE
1. La touche ne fonctionne pas.	<ul style="list-style-type: none"> ● L'opération est interdite sur le disque inséré. 	—
2. La platine DVD ne fonctionne pas.	<ul style="list-style-type: none"> ● La platine DVD n'est pas sélectionnée. 	Sur l'appareil Appuyer sur VCR/DVD plusieurs fois pour que l'indicateur DVD s'allume. Sur la télécommande Appuyer sur DVD pour que l'indicateur DVD s'allume.
3. "⊗" apparaît sur l'écran du téléviseur.	<ul style="list-style-type: none"> ● L'opération est interdite sur le disque inséré. 	—
4. "ERREUR DE CODE REGIONAL!" apparaît sur l'écran du téléviseur.	<ul style="list-style-type: none"> ● Le numéro de région du disque ne correspond pas à celui de l'appareil. 	Utiliser des disques dont le numéro de région comprend "ALL" ou "1". (☞ p. 7)
5. Le disque est impossible à lire.	<ul style="list-style-type: none"> ● Le numéro de région du disque ne correspond pas à celui de l'appareil. ● Ce type de disque est impossible à lire. ● Le disque n'a pas été placé correctement. ● Le verrouillage parental est activé et le disque est classé plus haut que le niveau autorisé. 	Utiliser des disques dont le numéro de région comprend "ALL" ou "1". (☞ p. 7) Voir "Disques non compatibles" (☞ p. 7). Retirer le disque, puis le placer correctement dans le tiroir pour disque. (☞ p. 9, "Placement d'un disque") Débloquer le verrouillage parental temporairement (☞ p. 59), ou changer le niveau de permission (☞ p. 59).
6. La langue sélectionnée n'est pas lue.	<ul style="list-style-type: none"> ● Le disque ne contient pas la langue sélectionnée. 	—
7. Le changement de langue pour l'audio et les sous-titres n'est pas possible.	<ul style="list-style-type: none"> ● Le disque ne contient pas cette langue pour l'audio et les sous-titres. 	Avec certains disques, la langue doit être configurée dans le menu supérieur. (☞ p. 43)
8. Les sous-titres n'apparaissent pas sur l'écran du téléviseur.	<ul style="list-style-type: none"> ● Le disque ne contient pas de sous-titres. ● L'affichage des sous-titres est désactivé. ● La lecture répétée entre les points A et B est en cours. (☞ p. 51) 	— Activer l'affichage des sous-titres. (☞ p. 54) Les sous-titres enregistrés autour des points A et B peuvent ne pas apparaître.
9. Il est impossible de changer l'angle.	<ul style="list-style-type: none"> ● La scène n'a pas été enregistrée depuis des angles différents. 	—

Lecture MP3 (Platine DVD)

SYMPTÔME	CAUSE POSSIBLE	ACTION CORRECTIVE
1. Le disque est impossible à lire.	<ul style="list-style-type: none"> • Aucun fichier MP3 n'est enregistré sur le disque. • Les fichiers MP3 ne comportent pas l'extension de fichier correcte dans leurs noms de fichiers. • Les fichiers MP3 ne sont pas enregistrés en format conforme à ISO 9660 Level 1 ou 2. • Différents types de fichiers sont enregistrés sur le disque. 	<p>Changer de disque.</p> <p>Ajouter l'extension de fichier correcte (.mp3, .MP3 ou toute combinaison de majuscules et minuscules comme ".Mp3") à leurs noms de fichiers.</p> <p>Changer de disque. (Enregistrer les fichiers MP3 au moyen d'une application conforme.)</p> <p>Le disque qui contient les différents types de fichiers ne peut pas être lu du fait de ses caractéristiques ou conditions d'enregistrement.</p>
2. Des fichiers JPEG et non des fichiers MP3 sont lus.	<ul style="list-style-type: none"> • Le réglage "TYPE FICHIER" est réglé sur "IMAGE FIXE". 	<p>Lorsqu'à la fois des fichiers MP3 et fichiers JPEG sont enregistrés sur un disque, régler "TYPE FICHIER" sur "AUDIO" pour lire des fichiers MP3. (☞ p. 78)</p>
3. L'affichage de commande MP3 apparaît sur l'écran du téléviseur, mais aucune opération ne peut être effectuée.	<ul style="list-style-type: none"> • Aucun fichier MP3 ou fichier JPEG n'est enregistré sur le disque, ou le disque est un disque non lisible (comme un CD-ROM). 	<p>Changer de disque. (☞ p. 9)</p>

Lecture JPEG (Platine DVD)

SYMPTÔME	CAUSE POSSIBLE	ACTION CORRECTIVE
1. Le disque est impossible à lire.	<ul style="list-style-type: none"> • Aucun fichier JPEG n'est enregistré sur le disque. • Les fichiers JPEG ne comportent pas l'extension de fichier correcte dans leurs noms de fichiers. • Les fichiers JPEG ne sont pas enregistrés en format conforme à ISO 9660 Level 1 ou 2. 	<p>Changer de disque.</p> <p>Ajouter l'extension de fichier correcte (.jpg, .jpeg, .JPG, .JPEG ou toute combinaison de majuscules et minuscules comme ".Jpg") à leurs noms de fichiers.</p> <p>Changer de disque. (Enregistrer les fichiers JPEG au moyen d'une application conforme.)</p>
2. Des fichiers MP3 et non des fichiers JPEG sont lus.	<ul style="list-style-type: none"> • Le réglage "TYPE FICHIER" est réglé sur "AUDIO". 	<p>Lorsqu'à la fois des fichiers MP3 et fichiers JPEG sont enregistrés sur un disque, régler "TYPE FICHIER" sur "IMAGE FIXE" pour lire des fichiers JPEG. (☞ p. 78)</p>

ENREGISTREMENT (Platine VCR)

SYMPTÔME	CAUSE POSSIBLE	ACTION CORRECTIVE
1. L'enregistrement ne démarre pas.	<ul style="list-style-type: none"> • Il n'y a pas de cassette chargée ou la cassette chargée a sa languette de sécurité d'enregistrement retirée. 	<p>Introduire une cassette ou couvrir l'emplacement de la languette de sécurité avec de la bande adhésive.</p>
2. Les émissions TV ne peuvent pas être enregistrées.	<ul style="list-style-type: none"> • "F-1" a été sélectionné comme mode d'entrée. 	<p>Régler l'appareil sur le canal approprié.</p>
3. Le montage bande sur bande n'est pas possible.	<ul style="list-style-type: none"> • La source (autre magnétoscope, caméscope) n'est pas raccordée correctement. • L'alimentation sur un ou plusieurs appareils n'a pas été mise en marche. • Le mode d'entrée n'a pas été réglé correctement. 	<p>Confirmer que la source est raccordée correctement.</p> <p>Bien mettre en marche l'alimentation de tous les appareils.</p> <p>Régler le mode d'entrée sur "F-1".</p>

SYMPTÔME	CAUSE POSSIBLE	ACTION CORRECTIVE
4. L'enregistrement de camescope n'est pas possible.	<ul style="list-style-type: none"> Le camescope n'est pas raccordé correctement. Le mode d'entrée n'a pas été réglé correctement. 	<p>Confirmer que le camescope est raccordé correctement.</p> <p>Régler le mode d'entrée sur "F-1".</p>
5. "○" et "▷" sur le panneau d'affichage avant ne s'arrêtent pas de clignoter.	<ul style="list-style-type: none"> La fin de la bande a été atteinte pendant l'enregistrement. 	<p>Le programme peut ne pas avoir été enregistré dans son intégralité. La prochaine fois, s'assurer d'avoir assez de durée sur la bande pour enregistrer le programme en entier.</p>

ENREGISTREMENT PAR MINUTERIE (Platine VCR)

SYMPTÔME	CAUSE POSSIBLE	ACTION CORRECTIVE
1. L'enregistrement par minuterie ne fonctionne pas.	<ul style="list-style-type: none"> L'horloge et/ou la minuterie n'a pas été réglée correctement. La minuterie n'est pas engagée. 	<p>Effectuer de nouveau les réglages de l'horloge et/ou de la minuterie.</p> <p>Appuyer sur TIMER et s'assurer que "⊕" apparaît sur le panneau d'affichage avant.</p>
2. La programmation de la minuterie ne fonctionne pas.	<ul style="list-style-type: none"> L'enregistrement par minuterie est en cours. 	<p>La programmation de la minuterie ne peut pas être effectuée lorsque l'enregistrement par minuterie est en cours. Attendre sa fin.</p>
3. "⊕" sur le panneau d'affichage avant ne s'arrête pas de clignoter.	<ul style="list-style-type: none"> La minuterie est engagée, mais il n'y a pas de cassette chargée. La cassette chargée a sa languette de sécurité d'enregistrement retirée. 	<p>Charger une cassette dont la languette de sécurité est intacte.</p> <p>Retirer la cassette et couvrir l'emplacement avec de la bande adhésive, ou la remplacer par une cassette sur laquelle la languette de sécurité est intacte.</p>
4. "⊕", "○" et "▷" sur le panneau d'affichage avant ne s'arrêtent pas de clignoter.	<ul style="list-style-type: none"> La fin de la bande a été atteinte pendant l'enregistrement par minuterie. 	<p>Le programme peut ne pas avoir été enregistré dans son intégralité. La prochaine fois, s'assurer d'avoir assez de durée sur la bande pour enregistrer le programme en entier.</p>
5. "⊕" clignote pendant 10 secondes et le mode de minuterie est relâché.	<ul style="list-style-type: none"> TIMER a été pressé alors qu'il n'y a pas de programmes en mémoire, ou les informations de programmation d'enregistrement par minuterie n'ont pas été programmées correctement. 	<p>Vérifier les données programmées et reprogrammer si nécessaire, puis appuyer à nouveau sur TIMER.</p>
6. "○" et "▷" sur le panneau d'affichage avant ne s'arrêtent pas de clignoter.	<ul style="list-style-type: none"> La fin de la bande a été atteinte pendant la minuterie d'arrêt. 	<p>Le programme peut ne pas avoir été enregistré dans son intégralité. La prochaine fois, s'assurer d'avoir assez de durée sur la bande pour enregistrer le programme en entier.</p>
7. "⊕", "○" et "▷" sur le panneau d'affichage avant ne s'arrêtent pas de clignoter.	<ul style="list-style-type: none"> L'enregistrement automatique par satellite est engagé, mais il n'y a pas de cassette chargée. La cassette chargée a sa languette de sécurité d'enregistrement retirée. La fin de la bande a été atteinte pendant l'enregistrement automatique par satellite. 	<p>Charger une cassette dont la languette de sécurité est intacte.</p> <p>Retirer la cassette et couvrir l'emplacement avec de la bande adhésive, ou la remplacer par une cassette sur laquelle la languette de sécurité est intacte.</p> <p>Le programme peut ne pas avoir été enregistré dans son intégralité. La prochaine fois, s'assurer d'avoir assez de durée sur la bande pour enregistrer le programme en entier.</p>

AUTRES PROBLÈMES

SYMPTÔME	CAUSE POSSIBLE	ACTION CORRECTIVE
1. L'image de télévision apparaît déformée sur l'écran de téléviseur.	<ul style="list-style-type: none"> • L'appareil reste allumé et la platine DVD est sélectionnée. 	Mettre l'appareil hors tension, ou appuyer sur VCR pour sélectionner la platine VCR, puis appuyer sur TV/VCR pour que l'indicateur d'état du magnétoscope disparaisse du panneau d'affichage avant.
2. Un sifflement ou un hurlement est entendu du téléviseur pendant l'enregistrement avec un camescope.	<ul style="list-style-type: none"> • Le microphone du camescope est trop près du téléviseur. • Le volume du téléviseur est trop fort. 	Placer le camescope pour que son microphone soit loin du téléviseur. Baisser le volume du téléviseur.
3. En balayant les canaux, certains sont sautés.	<ul style="list-style-type: none"> • Ces canaux ont été pré-réglés pour être sautés. 	Si vous avez besoin des canaux sautés, les remettre en mémoire. (☞ p. 27)
4. Le canal ne peut pas être changé.	<ul style="list-style-type: none"> • L'enregistrement est en cours. 	Appuyer sur PAUSE (II) pour faire une pause d'enregistrement, changer de canal, puis appuyer sur PLAY (▶) pour reprendre l'enregistrement.
5. Les réglages des canaux qui ont été faits manuellement semblent avoir changé ou disparu.	<ul style="list-style-type: none"> • Après que les réglages manuels ont été faits, le réglage automatique des canaux a été effectué. 	Effectuer de nouveau le réglage manuel.
6. Bien que le réglage automatique ou semi-automatique de l'horloge soit réalisé, l'horloge est incorrecte.	<ul style="list-style-type: none"> • Les données de réglage reçues par le canal hôte sont incorrectes. 	Choisir un canal hôte différent pendant "Réglage semi-automatique de l'horloge" (☞ p. 25), ou réaliser "Réglage manuel de l'horloge" (☞ p. 25).

ATTENTION

Cet appareil contient des micro-ordinateurs. Des bruits électroniques externes ou des interférences peuvent causer un mauvais fonctionnement. Dans de tels cas, éteindre l'appareil puis débrancher le cordon d'alimentation de la prise secteur. Rebrancher ensuite, et rallumer l'appareil. Sortir la cassette. Après contrôle de la cassette, faire fonctionner l'appareil comme d'ordinaire.

Verrouillage du tiroir pour disque

Vous pouvez verrouiller le tiroir pour disque afin d'éviter toute éjection accidentelle du disque par un enfant.

Pour verrouiller le tiroir pour disque.

Alors que l'appareil est éteint, appuyer en continu sur ■, puis appuyer sur ▲ sur l'appareil. "LOCK" apparaît sur le panneau d'affichage avant et le tiroir pour disque est verrouillé.

Pour déverrouiller le tiroir

Alors que l'appareil est éteint, appuyer en continu sur ■, puis appuyer sur ▲ sur l'appareil. "UNLOCK" apparaît sur le panneau d'affichage.

LECTURE

- Q. Que se passe-t-il si la fin de la bande est atteinte pendant la lecture ou la recherche ?**
- A. La bande est automatiquement rembobinée au début.
- Q. Durant la recherche, le ralenti et la lecture image par image, je n'entends pas le son. Quel est le problème ?**
- A. C'est normal.
- Q. L'appareil peut-il rester indéfiniment en mode d'arrêt sur image ?**
- A. Non. Il s'arrête automatiquement après 5 minutes pour protéger les têtes de lecture.
- Q. En revenant de la recherche à la lecture normale, l'image est distordue. Dois-je être concerné par cela ?**
- A. Non, c'est normal.
- Q. Des barres parasites apparaissent pendant la recherche. Quel est le problème ?**
- A. C'est normal.
- Q. Parfois, durant la recherche par index, l'appareil n'arrive pas à trouver le programme que je souhaite regarder. Pourquoi ?**
- A. Il peut y avoir des codes d'indexation trop près les uns des autres.

ENREGISTREMENT

- Q. Lorsque je fais une pause d'enregistrement et reprends l'enregistrement, la fin de l'enregistrement avant la pause est recouverte par le nouvel enregistrement. Pourquoi est-ce que cela se produit ?**
- A. C'est normal. C'est pour réduire la distorsion aux points de pause et de reprise.
- Q. L'appareil peut-il rester indéfiniment en mode de pause d'enregistrement ?**
- A. Non. L'appareil passe en mode d'arrêt automatiquement après 5 minutes pour protéger les têtes de lecture.
- Q. Que se passe-t-il si la bande arrive à sa fin pendant l'enregistrement ?**
- A. L'appareil arrête l'enregistrement, et "○" et "▷" ne cessent de clignoter sur le panneau d'affichage avant.

ENREGISTREMENT PAR MINUTERIE

- Q. "○" et "⊖" restent allumés sur le panneau d'affichage avant. Est-ce qu'il y a un problème ?**
- A. Non. C'est un état normal lorsqu'un enregistrement par minuterie est en cours.
- Q. Est-ce que je peux programmer la minuterie pendant que je regarde une bande ou une émission TV ?**
- A. Vous ne verrez pas l'image parce qu'elle est remplacée par le menu sur écran, mais l'audio du programme ou de la bande que vous visionnez peut être entendu.

GÉNÉRALES

Alimentation : CA 120 V~, 60 Hz
Consommation
Alimentation en marche : 22 W
Alimentation en veille : 2,0 W
Températures
Fonctionnement : 5°C à 40°C
Stockage : -20°C à 60°C
Position de fonctionnement : Seulement horizontale
Dimensions (LxHxP) : 435 mm x 93 mm x 272 mm
Poids : 4,1 kg
Format : Standard VHS NTSC
Durée maximale d'enregistrement
(SP) : 210 mn avec une cassette vidéo ST-210
(EP) : 630 mn avec une cassette vidéo ST-210

VIDÉO/AUDIO (Platine VCR)

Système de signal : Signaux couleur NTSC et signal monochrome EIA, 525 lignes/60 trames
Système d'enregistrement : Balayage hélicoïdal DA4 (Double Azimuth)
Rapport signal/bruit: 45 dB
Résolution horizontale : 230 lignes
Gamme de fréquence : 70 Hz à 10.000 Hz (Audio normal)
20 Hz à 20.000 Hz (Audio Hi-Fi)
Entrée/sortie : Connecteurs RCA:
ENTREE x 1, SORTIE x 1

VIDÉO/AUDIO (Platine DVD)

Système de signal : NTSC
Disque compatible : DVD (12 cm, 8 cm)
CD (12 cm, 8 cm)
Caractéristiques audio
DVD : 4 Hz – 22 KHz
Réponse de fréquence
CD : 4 Hz – 20 KHz
Rapport signal-bruit : 90 dB
Distorsion harmonique : 0.1 %
Fluctuation de vitesse : Insignifiante
Plage dynamique : 90 dB
Sortie
Composante-Y : (RCA) 1,0 Vp-p/75 ohms
Composante-P_B/P_R : (RCA) 0,7 Vp-p/75 ohms
Audio : (RCA) 2 Vrms, 1 Kohm
Audio numérique : (COAXIAL) 0,5 Vp-p/75 ohms

SYNTONISEUR

Système de syntonisation : Syntoniseur à synthèse de fréquence
Canaux couverts
VHF : Canaux 2 – 13
UHF : Canaux 14 – 69
CATV : 113 Canaux

MINUTERIE

Référence de l'horloge: Quartz
Capacité des programmes : Minuterie sur 1 an/
8 programmes
Durée de soutien mémoire : Environ 5 secondes

ACCESSOIRES

Accessoires fournis : Câble RF
Câble audio/vidéo
Télécommande à infrarouge,
Pile "AA" x 2

Les caractéristiques techniques sont pour le mode SP à moins d'indication contraire.

Présentation et caractéristiques modifiables sans préavis.

A		I	
À propos des disques		INDEX	10
Disques compatibles	7	Indicateur de position de bande	12
Disques non compatibles	7	Indication de durée d'enregistrement écoulée	35
JPEG	65	L	
MP3	62	Langue	20
Numéro de région	7	Liste des codes de langues	23
Placement d'un disque	9	Réglage de la langue pour l'écran (Platine DVD)	21
Affichage de commande JPEG	65	Réglage de la langue pour l'écran (Platine VCR)	20
Affichage de commande MP3	62	Réglage de la langue pour menu/audio/ sous-titres (Platine DVD seulement)	22
Alignement manuel	32	Lecture (JPEG)	66 – 67
Arrêt sur image/lecture image par image	29, 45	Lecture (MP3)	63 – 64
C		Lecture (Platine DVD)	42 – 61
Contrôle instantané (Instant ReView)	30	Lecture (Platine VCR)	28 – 32
Copie (de DVD vers VCR)	70	Lecture répétée	31, 50, 64, 67
Copie audio numérique	71	Lecture répétée entre les points A et B	51
D		Letter-box	19
Déterminer le point de départ de l'élément ou sauter l'élément	44	Lorsque des programmes se chevauchent	40
Durée de bande restante	35	M	
E		Mémoire de la fonction suivante	31
Enregistrement	33 – 35	Menu du disque	43
Enregistrement automatique par satellite	41	Menu supérieur	43
Enregistrement du canal audio secondaire	35	Minuterie d'arrêt (ITR)	34
Enregistrement par minuterie	36 – 41	MONTAGE (PLATINE DVD)	
Enregistrement programmé express	36	Copie audio numérique	71
F		MONTAGE (PLATINE VCR)	
Fonction de commande de lecture (PBC)	43, 52	Copie (de DVD vers VCR)	70
Fonction de reprise	45	Montage à partir d'un caméscope	68
Fonction de reprise d'enregistrement	33	Montage vers ou à partir d'un autre magnétoscope	69
Fonction VFP	47	N	
FONCTIONNEMENT DE LA PLATINE DVD	42 – 67	Numéro de région	7
FONCTIONNEMENT DE LA PLATINE VCR	28 – 41		
Fonctions de la télécommande	72		

R		S	
Raccordement d'un décodeur Dolby Digital		Sélection de groupe/fichier	67
ou d'un amplificateur avec DTS intégré	73	Sélection de groupe/piste	64
Raccordement S-VIDEO	15	Sélection de l'angle	55
Raccordement vidéo composante	16	Sélection de la langue pour l'audio	56
Ralenti	29, 45	Sélection de la piste son	32
Recadrage	19	Sélection des sous-titres	54
Recherche à vitesse variable	29, 44	Sélection du canal audio	57
Recherche chronologique	52	V	
Recherche de chapitre	53	Vérifier, annuler et changer des programmes	38
Recherche indexée	30	Verrou parental	80
Recherche par sauts	30	Verrouillage parental	
Regarder un programme pendant l'enregistrement		Liste des codes de pays/région	60
d'un autre	34	Pour changer les réglages	59
Réglage automatique des canaux	26	Pour débloquer temporairement le	
Réglage de l'horloge	24	verrouillage parental	59
Réglage de mode (Platine DVD)		Pour établir un verrouillage parental pour la	
COMPRESS PLAGE DYN.	79	première fois	58
GUIDE A L'ECRAN	80	Z	
LANGUE AUDIO	22	Zoom	45, 67
LANGUE D'ECRAN	21	3D Phonic	
LANGUE MENU	22	46	
MIXAGE DEMULTIPLICATION	79		
TYPE FICHER	78		
PROTECTION D'ECRAN	78		
REPRISE	80		
SORTIE AUDIO NUM.	78		
SOURCE D'IMAGE	78		
SOUS-TITRE	22		
TYPE D'ECRAN	19, 78		
Réglage de mode (Platine VCR)			
ARRET AUTO	76		
CONTROLE IMAGE	75		
FOND BLEU	76		
MONITEUR AUDIO	76		
SECOND AUDIO	76		
SP→EP MINUTERIE	75		
STABILISATEUR VIDÉO	76		
SUPERPOSER	75		
Réglage du mode de balayage	80		
Réglage du syntonisateur	26		
Réglage manuel de l'horloge	25		
Réglage manuel des canaux	27		
Réglage semi-automatique de l'horloge	25		
Réglages automatiques	17		

